

Universalaus dizaino mokymuisi gairės

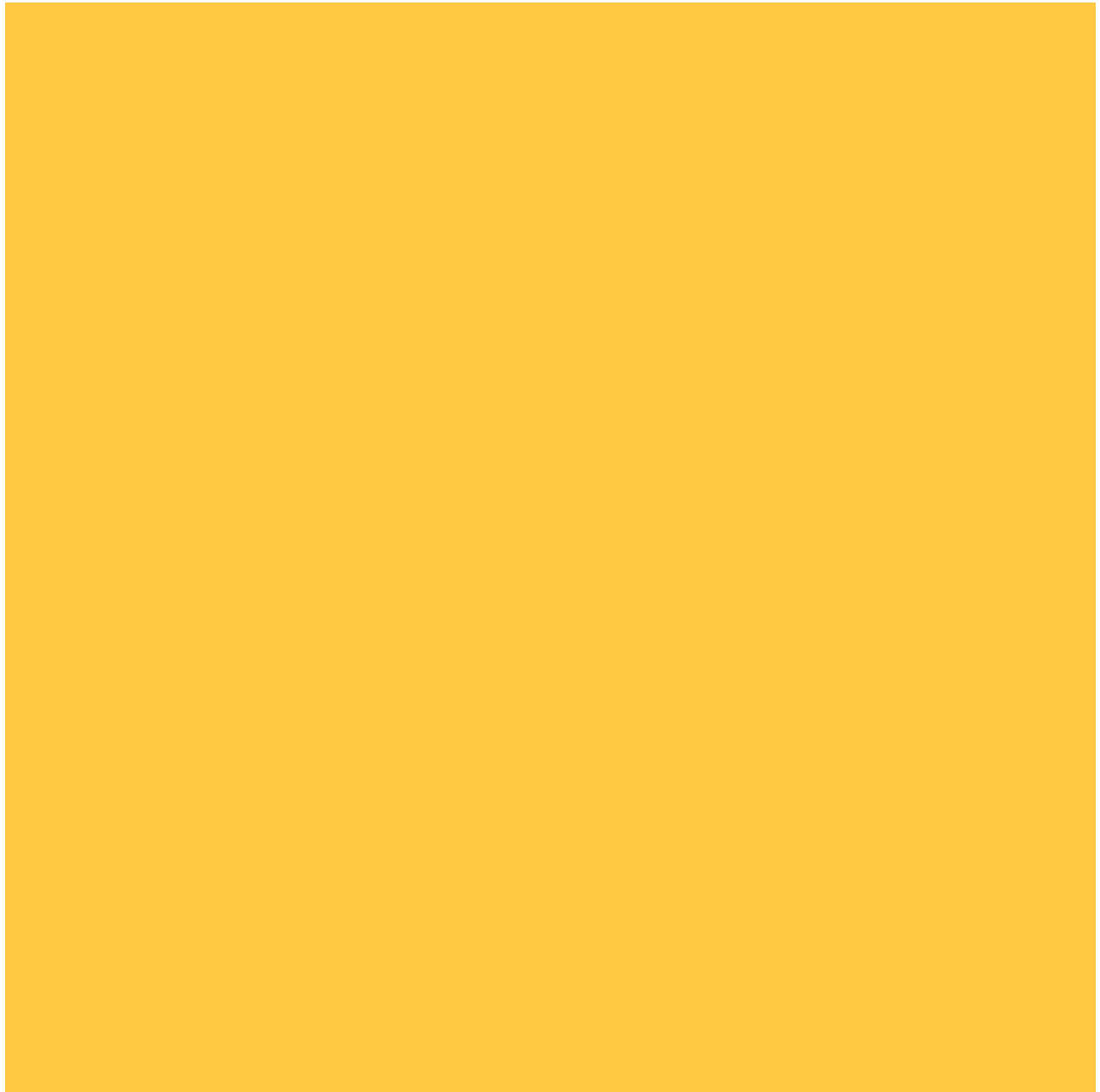

Mokymosi sėkmės kelias
kiekvienam ir kiekvienai

Parengė

TŪM Tūkstantmečio
mokyklų
programa

 ŠVIETIMO,
MOKSLO IR SPORTO
MINISTERIJA

Finansuoja

 **Finansuoja**
Europos Sąjunga
NextGenerationEU

Universalaus dizaino mokymuisi gairės. Mokymosi sėkmės kelias kiekvienam ir kiekvienai. Išleido Tūkstantmečio mokyklų programos akademija Europos socialinio fondo agentūroje. Elektroninį leidinio variantą galima rasti interneto svetainėje www.tukstantmeciomokyklos.lt

© Europos socialinio fondo agentūra, 2023
© Švietimo, mokslo ir sporto ministerija, 2023

Citavimui: Universalaus dizaino mokymuisi gairės: mokymosi kelias kiekvienam ir kiekvienai. (2023). Vilnius: Europos socialinio fondo agentūra.

ISBN 978-609-8234-36-7

Bibliografinė informacija pateikiama Lietuvos integralios bibliotekų informacinės sistemos (LIBIS) portale ibiblioteka.lt

Universalaus dizaino simboliui parinkome geltoną kvadratą.

Kvadratas – tai pirminė geometrinė forma, pradžių pradžia, iš kurios atsiranda visos kitos formos, suapvalinus kampus – apskritimas, atėmus vieną kampą – trikampis ir t.t. Tai ir paprastumo, aiškumo, universalumo simbolis.

Geltona spalva yra aiškiausiai matoma spalva visame spektre. Ne veltui šia spalva žymimi vedimo takai ir aplinkoje pasitaikančios kliūtys žmonėms su regos negalia, dažomos autobusų rankenos, kad jas būtų lengviau pastebėti, ir kiti aplinkoje sutinkami pavyzdžiai, skirti maksimaliam matomumui.

Taigi geltonas kvadratas viršelyje grafiškai komunikuoja universalaus dizaino principus – aiškumą, paprastumą bei maksimalų matomumą visiems žmonėms.

Grupės vadovė

Karolina Zakarauskaitė
pažangos programos „Tūkstantmečio mokyklos“ įtraukiojo ugdymo srities koordinatore

-

Jei dėl individualių poreikių norėtumėte gauti medžiagą alternatyviu formatu ar turite pasiūlymų, kviečiame susisiekti: tum@esf.lt

Iliustracijos, dizainas, maketas, kalbos stilius

Jonas Liugaila, Monika Repčytė, Jurgita Babilčiūtė, Regina Terekė, Zigmantas Vagonis

CRITICAL + Xwhy
UAB „Dizaino agentūra“

Redaktorė

Auksė Gasperavičienė
UAB „Vitaė Litera“

Gairių rengėjai ir rengėjos

Dr. Alvyra Galkienė
Vytauto Didžiojo universiteto Švietimo akademijos profesorė

Dr. Rasa Nedzinskaitė-Mačiūnienė
Socialinių mokslų (edukologija) daktarė, Vytauto Didžiojo universiteto, Švietimo akademijos, Švietimo vadybos ir politikos katedros docentė

Vitalija Bujanauskienė
Utenos švietimo centro direktorė

Rasa Juodvalkienė
Utenos Aukštakalnio progimnazijos „Žiburio“ skyriaus pradinių klasių mokytoja metodininkė

Artur Adam Markevič
„Renkuosi mokytis!“ programos vadovas, etikos mokytojas metodininkas

Asta Lauciuvienė, Ana Pavilovič-Jančis, Auksė Vyšniauskienė
Nacionalinės švietimo agentūros Įtraukties plėtros skyriaus specialiosios pedagogės metodininkės

Inga Tutkienė
Utenos Dauniškio gimnazijos direktoriaus pavaduotoja ugdymui

Dr. Marius Pranas Šaliamoras
architektas, Vilniaus dailės akademijos profesorius ir Vilniaus fakulteto dekanas

Dėkojame

Indrei Širvinskaitei

pažangos programos „Tūkstantmečio mokyklos“ įtraukiojo ugdymo srities koordinatorėi

Linai Garbenčiūtei

Lietuvos negalios organizacijų forumo projektų vadovei, pažangos programos „Tūkstantmečio mokyklos“ įtraukiojo ugdymo srities koordinatorėi

Dr. Jurgitai Šiugždinienėi

Švietimo, mokslo ir sporto ministerijos ministrei

Agnei Liucilei Andriuškevičienei

Švietimo, mokslo ir sporto ministerijos ministrės patarėjai bendrojo ugdymo klausimais, programos „Tūkstantmečio mokyklos“ vadovei

Dr. Ramūnui Skaudžiui

Švietimo, mokslo ir sporto ministerijos viceministrui

Ignui Gaižiūnui

Švietimo, mokslo ir sporto ministerijos ministrės patarėjui įtraukiojo ugdymo klausimais

Daivai Vaišnorienėi

Švietimo, mokslo ir sporto ministerijos Švietimo pagalbos skyriaus vyriausiajai specialistei

Ričardui Ališauskui

Švietimo, mokslo ir sporto ministerijos Strateginio planavimo skyriaus vedėjui

Dr. Ritai Dukynaitei

Švietimo, mokslo ir sporto ministerijos Strateginio planavimo skyriaus vyriausiajai patarėjai

Ugnei Cibulskaičiai

Švietimo, mokslo ir sporto ministerijos Strateginio planavimo skyriaus vyriausiajai specialistei

ir kitiems bei kitoms, dalyvavusiems ir pagelbėjusiems rengiant gaires

Gairės sukurtos įgyvendinant „Tūkstantmečio mokyklų“ programą, vykdant ekonomikos gairinimo ir atsparumo didinimo planą „Naujos kartos Lietuva“, finansuojamą Europos Sąjungos ekonomikos gairinimo ir atsparumo didinimo priemonės „NextGenerationEU“ lėšomis.

Preambulė

Lietuvos nepriklausomybės priešaušriu „Tautinėje mokykloje“ suformuluotas uždavinys atsikuriančios Lietuvos švietimo sistemai: „Atsigręžus į žmogų kaip į absoliučią vertybę, puoselėti jo fizinę ir psichinę prigimtį, sudaryti sąlygas atsiskleisti jo individualybei“ (Lukšienė ir kt., 1989, p. 11–12) pradėtas nuosekliai realizuoti nuo 1991 metų, priėmus Lietuvos Respublikos švietimo įstatymą ir Lietuvos Respublikos neįgaliųjų (nuo 2004 m.) socialinės integracijos įstatymą. Nueitas ilgas kelias nuo pirmųjų integruoto ugdymo bandymų praktikoje, mokslo ir teisinės bazės vystymo, įtraukiojo ugdymo sampratos modeliavimo iki apsisprendimo, jog 2024 m. kiekviena mokykla atsižvelgs į visus mokinius (-es), pripažįstant visų individualumą ir sudarant sąlygas kiekvienam (-ai) bendro mokymosi praktikoje siekti aukščiausio asmeninio rezultato.

Įtraukusis ugdymas nėra baigtinis rezultatas – jo principų įgyvendinimo siekiame kasdien kiekviename švietimo sistemos lygmenyje. Įtraukiojo ugdymo koncepcija grįsta tiek vertybinėmis, tiek edukologijos mokslų prielaidomis. Iš vertybinės perspektyvos, įtraukusis ugdymas remiasi kiekvieno žmogaus teisės į išsilavinimą aksioma. Idėją, kad įtraukusis

švietimas yra kiekvieno vaiko teisė, tarptautiniu mastu įtvirtino UNESCO Salamankos deklaracija. Ji išskėlė bendrą tikslą, kad visos bendrosios mokyklos priimtų visus vaikus, nepaisant fizinių, intelekto, socialinių, emocinių, kalbinių ar kitų poreikių (UNESCO, 1994). O štai edukologijos perspektyvoje įtraukiojo ugdymo praktika vystoma remiantis mokslinių tyrimų įrodymais ir aukščiausių rezultatų švietime pasiekiančių šalių ugdymo praktikos pavyzdžiais. Tiek vertybinis, tiek edukologiniu požiūriais, įtraukiojo ugdymo įgyvendinimas yra sudėtingas procesas, apimantis fundamentalius pokyčius švietimo kultūroje, struktūroje ir praktikoje (Graham ir Jahnukainen, 2011).

Universalus dizainas mokymuisi (toliau tekste – UDM) yra viena iš įtraukiojo ugdymo įgyvendinimo priemonių, kuri orientuota į visų besimokančiųjų poreikių užtikrinimą. Tai tarpdisciplininių edukologijos ir neuromokslų tyrimų įrodymais pagrįsta ugdymo sistema, skatinanti lanksčiai derinti didaktinius sprendimus su neurokognityviniais procesais, vykstančiais besimokančiųjų nervų sistemoje mokymosi proceso metu. Tyrimų rezultatai pagrindžia, kad mokiniai (-ės), ugdomi remiantis UDM prieiga, pasiekia



aukštų, jų potencialą atitinkančių rezultatų ir išsiugdo tikslingai motyvuotų, smalsių asmenų gebėjimus bei strategiškai kryptingos veiklos organizavimo kompetencijas (Al-Azawei, Serenelli, Lundqvist, 2016; K. Capp, 2017).

Universalus dizaino mokymuisi metodų taikymas naudingas pereinant iš specialiojo (segreguoto) į įtraukiojo ugdymo principais grįstą švietimo sistemą. Tai ypač aktualu Lietuvoje, švietimo įstatymo pakeitimų, įsigaliojančių nuo 2024 m. rugsėjo 1 d., kontekste, kurie įpareigos visas mokyklas priimti negalią ir su ja susijusių individualių ugdymo(si) poreikių turinčius vaikus (Lietuvos Respublikos Seimas, 2020). Tarptautinis negalios aljansas (International Disability Alliance, 2021) pastebi, kad prieinamumas ir individualus pritaikymas yra būtini siekiant, jog švietimo procesas būtų įtraukus. Universalus dizainas mokymuisi yra tam tinkama prieiga, nes sukuria prielaidas iš esmės lanksčiam mokymo(si) procesui. Tai ne tik kuria sąlygas visiems ir visoms atviresniam ir motyvuojančiam ugdymo(si) procesui, bet ir efektyviam individualių poreikių užtikrinimui.

Vis daugiau mokyklų bendruomenių ir savivaldybių įsitraukia į Universalus dizaino mokymuisi prieigos taikymą. Šis leidinys – viena iš priemonių su-

kurti vientisą vertybinį, žinių ir priemonių pagrindą sisteminiam UDM vystymui visais lygmenimis: nacionaliniu mastu, savivaldybėse ir mokyklose ir taip siekti įtraukiojo ugdymo įgyvendinimo Lietuvoje.

Gairių kūrėjų komanda

UDM prieigos taikymas praktikoje reikalauja atitinkamų vadybinių ir didaktinių sprendimų, kuriuos priimti reikia visos mokyklos bendruomenės žinių, komandinio darbo, mokyklos, savivaldos ir nacionalinio lygmens švietimo lyderystės. Nors galima rasti užsienyje parengtų įvairių UDM įgyvendinimo gairių, šiame leidinyje nutarta pateikti rekomendacijas, kurios glaudžiai siejasi su Lietuvos švietimo sistemos kontekstu. Todėl šių gairių kūrimo procese dalyvavo skirtingų sričių ekspertų ir eksperčių grupė: mokytojai ir mokytojos, dirbantys bendrojo ugdymo ir specialiosiose mokyklose, mokyklų ir švietimo centrų vadovai (-ės), Nacionalinės švietimo agentūros ir Švietimo, mokslo ir sporto ministerijos specialistai (-ės), edukologijos ir švietimo lyderystės bei universalus dizaino ir architektūros mokslininkai (-ės), įtraukties ekspertai (-ės), negalios nevyriausybių organizacijų atstovai (-ės).

Ką rasite gairėse?

Universalaus dizaino mokymuisi gairės yra skirtos mokyklų vystymui įgyvendinant įtraukujį ugdymą ir sudarant sąlygas visų mokinių sėkmingam mokymuisi. Leidinyje apžvelgiama, kaip formuoti mokytojų, švietimo pagalbos specialistų (-čių) ir vadov(i)ų UDM prieigos taikymo švietime kompetencijas. Tekste pateikiama konkrečių pavyzdžių iš ugdymo(si) proceso, būdų barjerams panaikinti, praktinių klausimų įsivertinimui ir refleksijai. Daugiau UDM taikymo pavyzdžių rasite knygoje „Universalaus dizaino mokymuisi taikymas praktikoje: 100 mokymo metodų visiems mokiniams“ (Rapp, 2022).

Leidinyje suskirstytas į penkis skyrius: pirmajame skyriuje pristatoma UDM prieigos esmė, antrajame – apžvelgiami UDM diegimo lygmenys, sutelkiant dėmesį į savivaldos ir mokyklos lygmenų lyderystę, diegiant UDM, trečiajame skyriuje dėmesys skiriamas mokymo procesui, metodams barjerams atpažinti ir panaikinti, ketvirtajame – apžvelgiamas vertinimas, grįstas UDM principais, o penktajame – mokyklos aplinkų ir priemonių, grįstų UDM principais, kūrimas ir taikymas.

Tikimės, kad sau aktualią medžiagą gairėse atras skirtingų švietimo sistemos lygmenų dalyviai ir dalyvės – mokytojai (-os), pedagoginiai darbuotojai (-os), švietimo pagalbos specialistai (-ės), tėvai (globėjai, rūpintojai), mokyklos steigėjai (-os), mokyklos administracija, švietimo politikos formuotojai (-os) nacionaliniu, regionų ir savivaldybių mastu, mokymo priemonių rengėjai (-os), pedagogų rengėjai (-os), švietimo akademikai (-ės), nevyriausybinų organizacijų atstovai (-ės).

Šiomis gairėmis nesiekama suteikti atsakymų į visus klausimus, verčiau sukurti stiprų pagrindą UDM diegimui. Labai svarbu, kas vyks klasėse perskaičius gaires – teoriniai ir praktiniai mokymai, stažuotės, dalijimasis patirtimis, veikiančiomis ir neveikiančiomis praktikomis.

UDM leidinio grafinė kalba ir principai

Gairių kūrimo principai

„Tūkstantmečio mokyklų“ programoje įtrauktis yra horizontalusis principas. Todėl tekstas paremtas negaliai ir lyčiai jautrios kalbos, universalaus dizaino principais.

Naudojant negaliai jautrią kalbą, gairėse remiamasi Jungtinių Tautų (JT) negaliai jautrios kalbos gairėmis (UN Geneva 2019, UN 2022). Todėl kai tai nesikerta su LR teisės aktuose reglamentuojamomis sąvokomis, vietoj termino „neįgalieji“ vartojami į asmenį orientuoti negalios apibrėžimai (pvz., „žmonės su negalia“, „mokiniai, turintys negalią“). Taip pat kai tai nesikerta su LR teisės aktuose reglamentuojamomis sąvokomis, atsisakoma sąvokų „specialusis“, „specialieji“ (pvz.: „specialioji pagalba“, „specialieji poreikiai“) dėl jų sąsajų su segreguotu ugdymu. Įtraukiojo ugdymo kontekste vartojami neutraliesni terminai, pvz.: „individuali pagalba“, „[su negalia susiję] individualūs poreikiai“.

Leidinyje parengtas lyčiai jautria kalba, t. y. tekste žymimos abi giminės. Siekiant patogumo skaitant tekstą, pasirinkta žymėti daiktavardžius, žyminčius asmenis, pvz., mokytojai (-os), mokiniai (-ės) ir pan.

Rengiant leidinio dizainą, iliustracijas, stilistiškai koreguojant kalbą, atsižvelgiama į prieinamumo ir universalaus dizaino principus, užtikrinant patogų skaitymą visiems skaitytojams (-oms) nepriklausomai nuo individualių poreikių. Pavyzdžiui, tekstas lygiuojamas kairėje, užtikrinant tolygius tarpus tarp žodžių, parenkamas tinkamas kontrastas ir pan. Daugiau informacijos rasite dizaino aprašyme.

**Šio gido dizainas atliepia
universalaus dizaino principus.
Aptarsime šiuos grafinius
elementus:**



Šriftas

Spalvos

**Grafiniai
elementai**

Šriftas

Atkinson Hyperlegible

Šiame leidinyje naudojamas Amerikos brailio institutui 2019 metais sukurtas šriftas – „Atkinson Hyperlegible“. Jis pavadintas brailio instituto įkūrėjo J. Roberto Atkinsono vardu. Nuo tradicinio tipografinio dizaino šis šriftas skiriasi tuo, kad jame pagrindinis dėmesys skiriamas raidžių formų skirtumui, siekiant pagerinti simbolių atpažinimą ir pagerėtų skaitomumas.

Brailio institutas leidžia nemokamai atsisiųsti ir naudoti šį šriftą, kad kuo daugiau žmonių turėtų galimybę lengviau ir patogiau skaityti.

Atsisiųsti galima čia:

brailleinstitute.org/freetfont

0 1 1 2 3 4 5 6 7 8 9

A A Ų B C Č D E Ę Ė F G H I Į J K L M

N O P Q R S Š T U Ų Ū V W X Y Z Ž

a a ų b c č d e ę ė f g h i j k l m n o p

q r s š t u ų ū v w x y z ž

., / ? ; : „ “ () – @ # *

Teksto dydis

Kiekvienas šio gido teksto tipas turi savo fiksuotą dydį ir storį.

Norint aiškiai atskirti antraštes nuo pagrindinio teksto, naudojamas dydžio bei storio skirtumas. Minimalus šiame gide naudojamo šrifto dydis – 12 pt.

Teksto spalva

Tekstui naudojama kontrastinga baltai bei kitoms šio gido spalvoms – tamsiai mėlyna spalva.

Antraštė 1 30 pt Bold

Antraštė 2 20 pt Bold

Antraštė 3 14 pt Bold

Pagrindinis tekstas 14 pt Regular

Nuorodos 12 / 14 pt Regular

Sąvokos 14 pt Bold

Išnašos, lentelės 12 pt Regular

B8 1Iil B8 1Iil

Panašių raidžių maksimalus vizualus atskyrimas viena nuo kitos, kad žymiai padidintų skaitomumą.

CGEFpqjrO0

Charakteringos, viena nuo kitos atsiskiriančios raidės.

Csa36

Subalansuoti tarpai tarp raidžių.

Spalvos

Gide naudojamos ryškios, viena kitai kontrastingos, aiškiai identifikuojamos spalvos.

Pagrindinės spalvos – tamsiai mėlyna, geltona, rožinė, žydra, žalia ir oranžinė. Taip pat gide naudojamos pagrindinių spalvų papildomos spalvos, skirtos lentelių aiškesniam informacijos tipui pateikti.

Spalvų funkcija

Tamsiai mėlyna naudojama tekstui, lentelėms. Visos kitos spalvos naudojamos atskirti vieną skyrių nuo kito. Kiekvienam skyriui priskiriama viena spalva, kuri lydi visą skyrių. Taigi spalva atlieka navigavimo, atskyrimo funkciją gide.



Grafika

Kiekvienas įsime name informaciją skirtingai – vieniems lengviau įsiminti skaičių, kitiems spalvą ar vizualą. Todėl buvo sukurta sistema, kai skyriai vieni nuo kitų atskiriami trimis skirtingomis priemonėmis – skaičiumi, spalva ir forma.

Gide yra 5 skyriai, kiekvienas skyrius turi savo unikalią geometrinę formą, kuri lydi visą skyrių, transformuodamasi į grafikus, lenteles, erdvę nuotraukoms. Geometrinės formos simbolizuoja paprastumą, aiškumą. Kontrastingos viena kitai formos aiškiai atsiskiria viena nuo kitos.

Grafikai, lentelės

Geometrinės formos gide transformuojasi į naujas reikšmes, padedančias vizualizuoti informaciją.

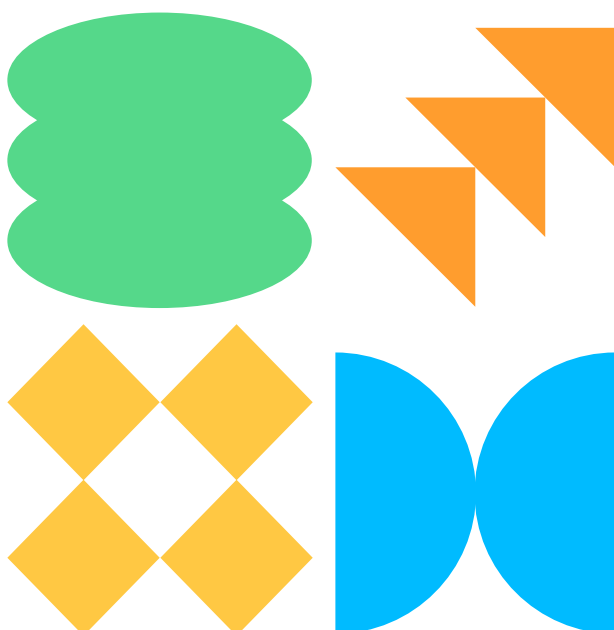
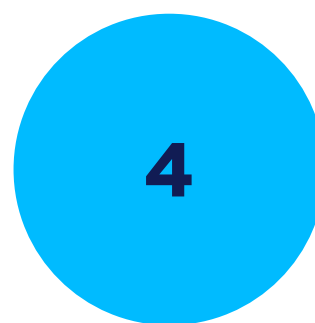
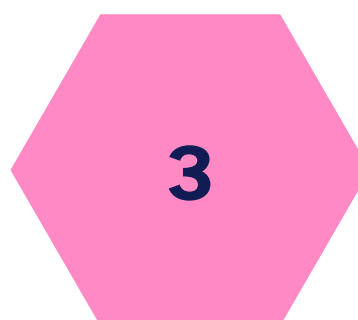

Turinys

	0. Sąvokų žodynelis	18
<hr/>		
	1. Įtrauktis ir universalaus dizaino mokymuisi sąsaja	22
	1.1. Įtrauktis švietimo sistemoje	23
	1.2. Universalaus dizaino mokymuisi prieigos konstruktas	28
	1.3. Neurokognityvinių procesų ir ugdymo sprendimų sąsaja universalaus dizaino mokymuisi prieigoje	33
<hr/>		
	2. Universalaus dizaino mokymuisi ir įtraukiosios lyderystės sąsajos	40
	2.1. Savivaldybės lygmuo įgyvendinant universalaus dizaino mokymuisi prieigą	46
	2.2. Mokyklos lygmuo įgyvendinant universalaus dizaino mokymuisi prieigą	56
<hr/>		
	3. Universalaus dizaino mokymuisi prieigos taikymas ugdymo procese	71
	3.1. Mokinių įvairovė yra natūralus reiškinys	74
	3.2. Ugdymosi procese sutinkami barjerai ir jų įveika	88
	3.3. Mokiniai – besimokantys ekspertai	121
	3.4. Pamokos planavimas UDM prieigoje	129



4.	Mokinių pasiekimų vertinimas universalaus dizaino mokymuisi prieigoje	136
4.1.	UDM prieigą palaikantis formuojamasis vertinimas	139
4.2.	Apibendrinamasis vertinimas UDM prieigoje	151



5.	Bebarjerė mokyklos aplinka ir ugdymo(si) priemonių įvairovė	155
5.1.	Fizinės aplinkos universalumas	162
5.2.	Priemonių universalumas	177

6.	Priedai	183
6.1.	Literatūros sąrašas	204
6.2.	Resursų biblioteka	207



**Sąvokų
žodynelis**

Įtrauktis (Lietuvos švietimo sistemos principas) – švietimo sistema

sudaro sąlygas kiekvienam asmeniui ugdytis, plėtoti savo galias ir gebėjimus, gauti reikiamą pagalbą, patirti sėkmę mokantis, socialinėje, kultūrinėje ir (ar) kitose veiklose ir būti nediskriminuojamam dėl ugdymosi poreikių įvairovės ir (ar) švietimo pagalbos reikmės (LR švietimo įstatymo 5 str. 5 d., 2020).

Įtraukties švietime užtikrinimas –

teisės į įtraukų švietimą užtikrinimas reiškia kultūros, politikos ir praktikos pokyčius visose formaliojo ir neformaliojo švietimo įstaigose, kad būtų atsižvelgta į skirtingus besimokančiųjų poreikius ir individualybes, taip pat numato įsipareigojimą pašalinti kliūtis, trukdančias įgyvendinti šią galimybę (Neįgaliųjų teisių konvencija. Bendroji pastaba Nr. 4 (2016) dėl teisės į įtraukų švietimą).

Įtraukties vertybės – pagarba žmonių įvairovei, lygiateisiškumas, socialinis teisingumas, sąžiningumas, bendruomeniškumas, visų visavertis dalyvavimas (Ainscow, Booth, Dyson, 2006; Booth, 2011).

Įtraukusis ugdymas – tai sąlygų

visų mokinių *dalyvavimui* bendrose ugdymosi veiklose sudarymas, eliminuojant galimus mokymosi *barjerus* (remiantis *Global education monitoring report, 2020: Inclusion and education: all means all*).

Įtraukioji lyderystė –

tai lyderystė, kurianti sąlygas atvirumui ir įtraukčiai. Šioje lyderystėje pripažįstama kiekvieno mokyklos bendruomenės nario ir kiekvienos narės vertė, remiamasi prigimtinėmis asmens teisėmis, sąmoninga sąveika, drąsa dalytis ir prisiimti atsakomybę. Ši lyderystės modelį taikantys vadovai ir vadovės siekia puoselėti ir palaikyti įtraukiąją mokyklos kultūrą, kuriai būdinga pagarba įvairovei, įgyvendinama lygiavertė vadov(i)ų, mokytojų, personalo ir mokinių partnerystė, kuriama bebarjerė mokymosi aplinka, sudaranti galimybes kiekvienam besimokančiajam pasiekti geriausių rezultatų (European Agency for Special Needs and Inclusive Education, 2019; Bortini et. al., 2016).

Universalus dizainas mokymuisi (UDM) – tai mokslo įrodymais pagrįsta ugdymo prieiga, pripažįstanti individualius mokinių skirtumus ir suteikianti visiems vienodas galimybes pasiekti sėkmę per lanksčių *ugdymo tikslų, ugdymo metodų, priemonių, mokinių pasiekimų vertinimo būdų* taikymą, vadovaujantis nuostata: pateikti įvairių būdų mokiniams (-ėms) sudominti; pateikti įvairių būdų žinioms suprasti ir operuoti jomis; pateikti įvairių būdų savivaldžiai mokymosi veiklai ir rezultatams pademonstruoti. Tai ugdymo prieiga, lengvinanti įtraukiojo ugdymo įgyvendinimą ir stiprinanti jo tvarumą formaliuoju ir neformaliuoju būdu visuose švietimo lygiuose (Meyer, Rose, Gordon, 2014; Fornauf, Erickson, 2020; Meier, Rossi, 2020).

Ugdymosi barjerai – dėl riboto ugdymo turinio prieinamumo; mokymo ir pasiekimų vertinimo metodų; mokinių turimų žinių ar gebėjimų stokos; individualių mokinių savybių atsirandantys barjerai pasiekti numatytų ugdymosi tikslų (Meier, Rossi, 2020).

Pastoliai ugdyme – tai priemonių, ugdymo būdų, nukreipiančių klausimų ir kitų laikinos paramos priemonių pasiūlymas mokiniams ir mokinėms, sudarant sąlygas savarankiškai pasiekti numatytą ugdymosi tikslą (Meier, Rossi, 2020).

Pagalba – pagalbos teikėjų dalyvavimas mokinių mokymosi veikloje, padedant jiems ar joms pasiekti numatytų ugdymosi tikslų. UDM prieigoje pagalba naudojama tada, kai mokiniams ar mokinėms siūlomų pastolių nepakanka ugdymosi barjerui išvengti.

Mokinys – besimokantis ekspertas – tai mokinys (-ė), kuris (-i) orientuojasi į tikslą, pasižymi vidine motyvacija, planuoja žingsnius tikslams pasiekti ir stebi progresą, ieško naujų žinių, rūpinasi savo mokymusi ir valdo nesėkmės įveikos procesus bei išlaiko motyvaciją (Meyer, Rose, Gordon, 2014; McDowell, 2019; Darling-Hammond ir kt., 2020).

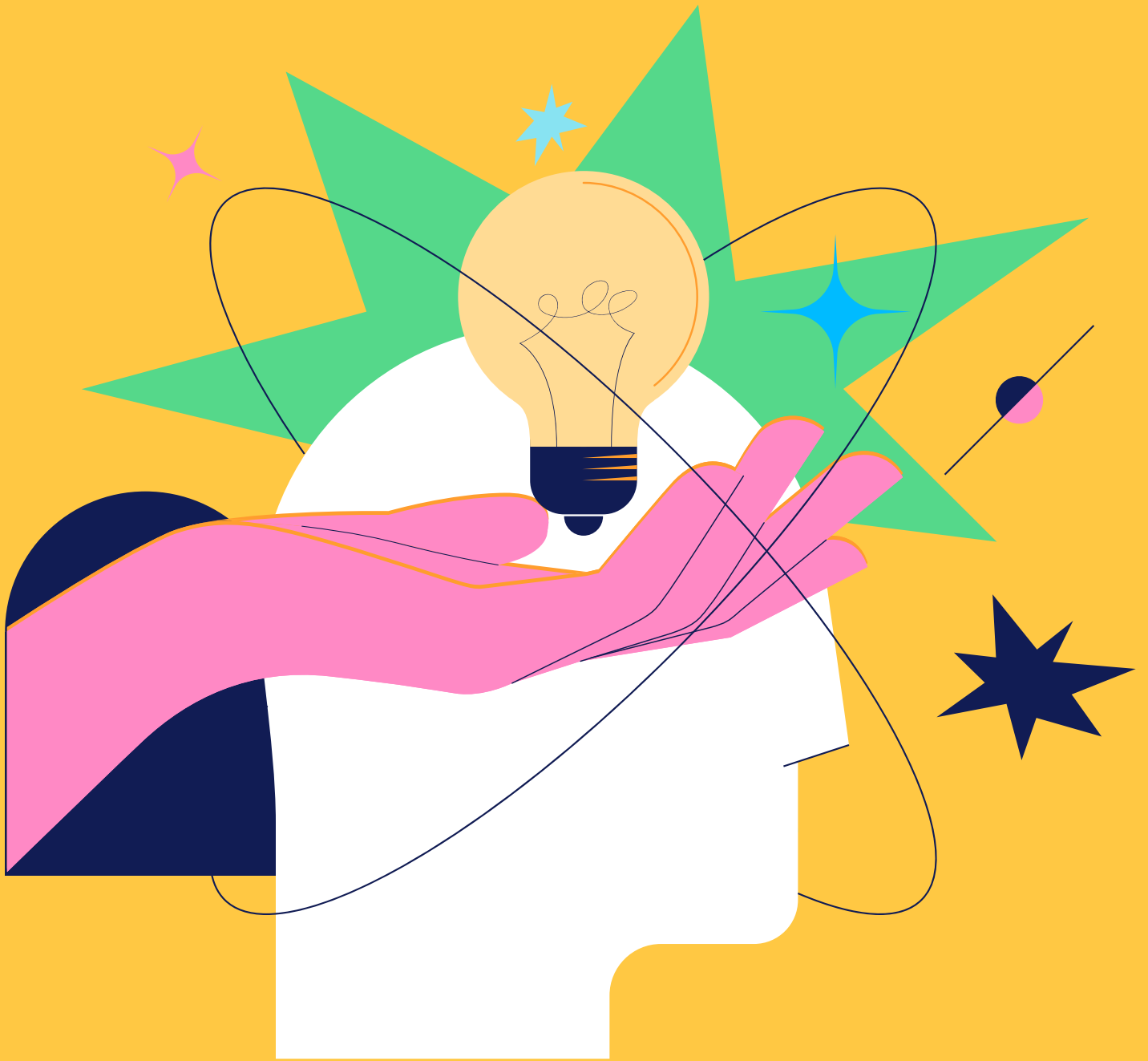

1.

**Įtraukties ir
universalaus
dizaino
mokymuisi
sąsaja**

1.1. Įtrauktis švietimo sistemoje

Įtrauktis švietime – tai sistema, sudaranti lygias galimybes visiems asmenims realizuoti savo potencialą ir siekti aukščiausio asmeninio išsilavinimo, nepriklausomai nuo sveikatos, socialinės, kultūrinės, ekonominės padėties ar kitų sąlygų. Tokia sistema didina žinių ir įgūdžių pasiūlą, užtikrina socialinį teisingumą ir kartu skatina ekonomikos augimą. Pagrindinis įtraukiojo ugdymo sistemų tikslas – užtikrinti, kad visiems ir visoms būtų sudarytos galimybės gauti tinkamą ir kokybišką ugdymą vietinėse ugdymo įstaigose kartu su bendraamžiais (-ėmis).

Šiandien įtrauktis tampa daugelio šalių švietimo politikos ašimi. Pradedama suprasti, jog švietimo sistema turi prisitaikyti prie visų besimokančiųjų poreikių, o ne atvirkščiai (OECD, 2021). Kokybiškos įtraukties pagrindas – įtraukiosios vertybės, teisingumas ir lygiateisiškumas, persmelkiantis švietimo politiką ir lyderystę, atsispindintis bendruomenės tiksluose, įsitikinimuose, tradicijose ir ugdymo praktikoje, grindžiamoje visų mokinių gerove, savivaldžiu mokymusi, kūrybinių, emocinių ir kogni-

tyvinių galių plėtra (Mitchell, 2008, 2015; Ainscow, 2020). Vis dėlto tarptautiniai tyrimai rodo, kad daugelyje Europos šalių įtraukusis ugdymas vis dar suvokiamas siaurąja prasme – tapatinant jį vien tik su mokinių, turinčių negalią ir specialiųjų ugdymosi poreikių, mokymu bendrojo ugdymo mokyklose (European Agency for Special Needs and Inclusive Education, 2019; Florian, 2019).

Globalaus Jungtinių Tautų inicijuoto švietimo monitoringo pasaulyje (Global Education Monitoring Report team, 2020) išvadų pagrindu įtrauktį švietime siūloma apibrėžti dviem sąvokomis: „**dalyvavimas**“, suprantant jį kaip visavertį visų mokinių dalyvavimą bendrame ugdymosi procese, ir „**barjerai**“, suprantant juos kaip kliuvinius siekti asmeninės pažangos; pasitelkus ugdymo metodų ir priemonių įvairovę, šie barjerai yra naikinami.



Kas yra įtraukusis ugdymas?

„Įtraukiojo ugdymo samprata yra nuolat kintantis ir kartu su visuomenės sąmone besivystantis reiškinys. Įtrauktis švietime reiškia lanksčią sistemą, kuri užtikrina visų vaikų teisę nebūti diskriminuojamiems dėl savo negalios, lyties, tautybės ar kitu pagrindu, taip pat užtikrina teisę mokytis bendrojo ugdymo sistemoje, bendroje mokymosi aplinkoje, visiems besimokantiejiems sukuriant lygias mokymosi galimybes, tinkamai pritaikant ugdymosi sąlygas, suteikiant individualizuotos pagalbos priemones ir sudarant kiekvienam vaikui galimybę ugdyti savo asmenybę, talentus, kūrybingumą ir gebėjimus, mokantis drauge su visais, nepatiriant atskirties ir segregacijos“ (Lietuva. Švietimas šalyje ir regionuose 2022. Įtraukusis ugdymas, 2022, p. 84–85).



Kas nėra įtraukusis ugdymas?

„Segregacija vyksta tada, kai [vaikai su negalia – red.] ugdomi atskirai nuo negalios neturinčių besimokančiųjų aplinkoje, kuri yra sukurta arba naudojama atsižvelgiant į konkrečius sutrikimus ar įvairias negalias“ (Neįgaliųjų teisių konvencija. Bendroji pastaba Nr. 4 (2016) dėl teisės į įtrauktį švietimą, 11 punktas).

„Remiantis šia apibrėžtimi, galimos atskirties ir segregacijos požymiai galėtų būti klasių komplektavimas pagal mokinių gebėjimus, nemytuotas mokinių skirstymas į homogenines grupes per pamokas, renginių organizavimas tik kai kurioms mokinių grupėms (pavyzdžiui, atskirai gabiems arba tik turintiems [nustatytų specialiųjų ugdymosi poreikių – red.]), mokinių ugdymas specialiosiose klasėse [...] ar specialiosiose mokyklose.“ Visa tai nėra įtraukusis ugdymas (Lietuva. Švietimas šalyje ir regionuose 2022. Įtraukusis ugdymas, 2022, p. 84–85).



Įtraukioji ekosistema

Mokyklą veikia įvairūs tarpusavyje susiję išoriniai procesai. Jie lemia pačių mokinių patirtį ir požiūrį į tai, ar švietimo sistema yra lygiateisė (Ainscow, 2016). Įtraukties principais grindžiama švietimo procesų sąveika

šalyje sukuria tinkamas sąlygas kiekvieno mokinio ar mokinės potencialui realizuoti.

Panagrinėkime, kaip įtraukties principai gali pasireikšti visuose švietimo sistemos lygiuose – nuo nacionalinio iki individualaus (1.1. pav.).

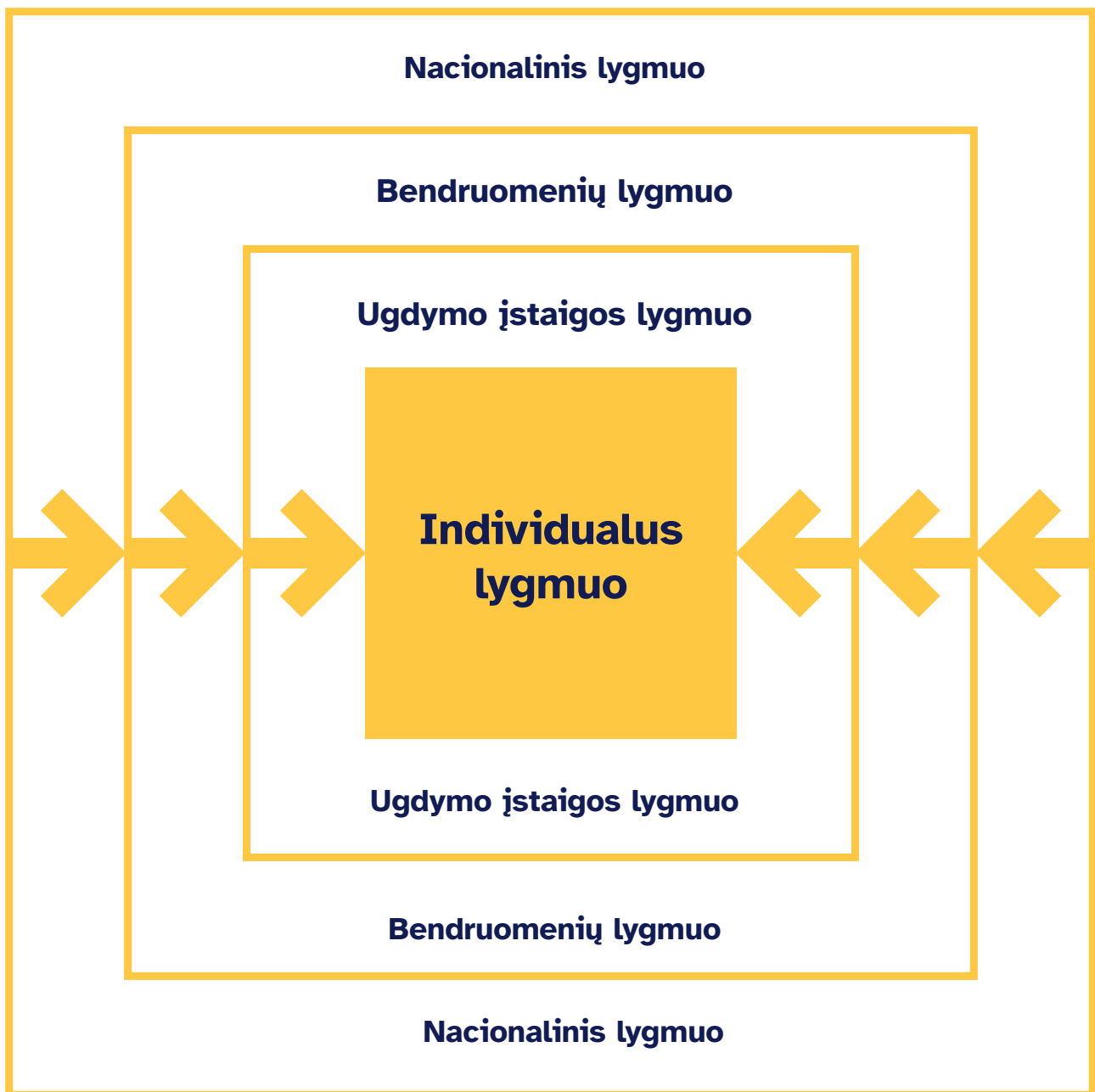

1.1. pav. Įtraukiojo ugdymo ekosistema.

Adaptuota pagal European Agency for Special Needs and Inclusive Education, 2019.

Nacionaliniu lygmeniu: teisės aktais užtikrina vienodas visų besimokančiųjų teises, visiems mokiniams ir mokinėms suteikiama galimybė lankyti mokyklą gyvenamoje vietoje. Nacionalinė ugdymo programa ir vertinimo sistema pasižymi lankstumu, o mokytojai ir mokytojos rengiami profesijai pripažįstant ir priimant būsimųjų ugdytinių įvairovę.

Bendruomenių (savivaldybių) lygmeniu: bendradarbiauja švietimo ir socialinių paslaugų sektoriai, bendruomenėje esančios šeimos, mokyklos, nevyriausybines organizacijas. Pastangos sutelktos į paslaugų ir institucijų vystymą, visi kartu remiasi įtraukties vertybėmis ir jas puoselėja. Šios pastangos papildo ugdymo rezervus, išplečia veikimo lauką, leidžia efektyviai naudoti išteklius (t. y. išvengti paslaugų dubliavimo) bei sukurti įtraukties tvarumą laiduojančias nuostatas.

Ugdymo įstaigos lygmeniu: skiriamas dėmesys kultūrai, vertybėms ir vadovavimo modeliams, kurie grindžiami visos ugdymo įstaigos bendruomenės – vadov(i)ų, pedagog(i)ų, mokinių ir jų tėvų – bendradarbiavimu. Taikomi lankstūs sprendimai dėl ugdymo organizavimo, išteklių paskirstymo, pagalbos teikimo besimokantiesiems bei mokytojams (-oms).

Patiriantiems iššūkių suteikiami kokybiškam mokymuisi reikalingi pastoliai, o ne siūloma mokytis atskirai. Siekiama užtikrinti lygias galimybes visiems ir visoms dalyvauti mokymosi procese, naudotis mokymosi priemonėmis ir siekti optimalių rezultatų kartu su visais, orientuojantis į kiekvieną.

Individualiu lygmeniu: taikoma tiesioginė įtraukiojo ugdymo praktika klasėje, daranti įtaką besimokančiojo raidai ir rezultatams. Ugdymo programos yra lanksčios, procesai ir laukiami rezultatai derinami su tikslais. Įtraukiamame ugdyme atsižvelgiama į individualius skirtumus, vystomi visų besimokančiųjų gebėjimai, tačiau vengiama marginalizacijos. To siekiama siūlant besimokantiesiems kelis būdus, kaip gauti, apdoroti ir reaguoti į informaciją. Mokyklų vadovai (-ės) stiprina mokytojų pasitikėjimą savo pedagoginiais įgūdžiais ir tikėjimą, kad gali išmokyti visus mokinius (-es), o šie turi savo nuomonę rūpimais švietimo klausimais. Taip pat užtikrinama, kad visi mokiniai (-ės) turėtų galimybę bendrauti su bendramžiais (-ėmis) (European Agency for Special Needs and Inclusive Education, 2019).

1.2. Universalaus dizaino mokymuisi prieigos konstruktas

Universalus dizainas mokymuisi yra ugdymo prieiga, kuri:



1.

aprupia visų besimokančiųjų poreikių ir galimybių skirtumus;

2.

pateikia mokslo įrodymais pagrįstus ugdymo principus ir gaires kurti ir įgyvendinti įtraukjį ugdymo turinj.

Kodėl kai kurie mokiniai ir mokinės mokykloje patiria nesėkmę? Atsakymo į šį klausimą demokratinių šalių pedagogai (-ės) ir tyrėjai (-os) ieško jau ne vienerius metus. 1991 m. Harvardo universiteto mokslininkai David Rose ir Anne Meyer kartu su tyrėjų komanda atliko išsamius tyrimus ir pasiūlė ugdymo prieigą, grindžiamą neurokognityvinių funkcijų ir edukacinių sprendimų sąsaja. Ugdymas, organizuojamas taikant UDM principus, pripažįsta visų mokinių unikalumą, sukuria galimybę mokytis be barjerų ir užtikrina, jog bendro mokymosi aplinkoje kiekvienas mokinys ir mokinė gali siekti aukščiausio asmeninio rezultato.

Mokslininkai įrodė, kad didžiausias barjeras sėkmingai įsitraukti į bendrą mokymosi procesą visiems mokiniams (-ėms) yra tradicinis, standartizuotu mokymu grindžiamas procesas ir jo įgyvendinimo aplinka bei priemonės. Tyrimų rezultatai atskleidžia esminius tradicinio ugdymo ir universalaus dizaino mokymuisi prieiga organizuojamo ugdymo skirtumus (1.1. lentelė).

A. Tradicinio ugdymo prieiga

B. Universalaus dizaino mokymuisi prieiga

Mokinių įvairovės suvokimas

Mokymosi veiklos skirtumais pasižymi mokiniai ir (-ės), turintys negalią, specialiųjų ugdymosi poreikių arba didelį mokymosi potencialą. Kiti mokiniai (-ės) suprantami kaip atitinkantys vidutinio mokinio ir mokinės standartą.

Mokymosi veiklos skirtumai priklauso nuo biologinių, socialinių ir kultūrinių veiksnių ir būdingi visiems mokiniams ir mokinėms. Mokinių, turinčių negalią, sutrikimų arba didelį mokymosi potencialą, skirtumai yra ryškesni, specifiniai, tačiau jie yra tos pačios mokinių grupės dalis.

Ugdymosi sunkumų suvokimas

Mokymosi sunkumus lemia mokinių prigimtis, jų socialinė arba kultūrinė patirtis.

Mokymosi sunkumus lemia ugdymo proceso organizavimas, turintis barjerų, kurie trukdo įgyti reikalingų žinių, atpažinti objektus ir jų modelius, nesuteikia galimybių jais manipuluoti, kurti ir pademonstruoti gautus rezultatus.

Priemonės ugdymui diferencijuoti

Ugdymo diferencijavimo priemonės – tai atskiriems mokiniams (-ėms) pritaikomos programos bei specialistų (-čių) pagalba.

Ugdymo diferencijavimo priemonės yra ugdymo aplinka, ugdymo metodai, žinių šaltiniai ir priemonės. Jų sąveika užtikrina bebarjerį visų mokymąsi ir veda į tą patį tikslą.

Ugdymo tikslo apibrėžimas

Ugdymo tikslas yra numatytų žinių, faktų suvokimas ir išmokimas.

Ugdymo tikslas yra mokinių mokymosi procesas: faktų nustatymas, kritinis jų apmąstymas, užduoties arba problemos sprendimo variantų radimas.



Ugdymo veiksmingumo kriterijai	
Mokymosi procesas aktualizuojamas remiantis nustatyto lygmens pasiekimais, testų ar egzaminų rezultatais.	Mokymasis susidomėjus ir įsitraukus į procesą yra esminis efektyvaus mokymosi komponentas. Ugdymo aktualizavimas remiantis mokinių patirtimi yra vienas iš esminių jo veikimo komponentų.
Ugdymo organizavimo principai	
Mokytojai (-os) atlieka centrinį vaidmenį ugdymo organizavime: nustato bendruosius ir individualiai pritaikytus ugdymo tikslus, parenka metodus ir pasiūlo priemones.	Mokiniai ir mokinės ugdomi kaip besimokantys ekspertai. Vaikų-centrinis ugdymo organizavimas yra nukreiptas į mokinių skatinimą būti aktyviais dalyviais: kontekstualizuoti mokymosi tikslus savo patirties ir interesų pagrindu, pasirinkti veiklos būdus ir priemones, apmąstyti rezultatus.
Pagalbos organizavimo principai	
Mokytojai (-os) bei švietimo pagalbos specialistai (-ės) teikia reikalingą pagalbą konkrečiam mokiniui ar mokinei.	Bendradarbiavimo kultūra realizuojama sukuriant ugdymo dalyvių bendradarbiavimui palankią aplinką, siūlant pastolius galimiems barjerams įveikti. Mokytojai (-os) bei švietimo pagalbos specialistai (-ės) yra bendradarbiaujančio mokymosi partneriai (-ės).

1.1. lentelė. Tradicinio ir universalaus dizaino mokymuisi principų palyginimas.

Adaptuota pagal: Wyse ir kt., 2018; Meyer, Rose, Gordon, 2014; Smith, Chestnutt, 2021; Galkienė, Monkevičienė, 2021.

Universalaus dizaino mokymuisi prieiga grindžiama supratimu, jog:

1**Mokinių įvairovė yra natūralus reiškiny.**

Pripažįstama, kad visi mokiniai ir mokinės yra unikalūs ir pasižymi individualiais skirtumais. Šie skirtumai gali būti susiję su informacijos apdorojimo gebėjimais, jau turimais įgūdžiais, raidos, sveikatos arba kultūriniais ypatumais. Pripažįstant šiuos skirtumus, mokymosi sėkmė apibrėžiama asmenine mokinių pažanga.

2**Mokinių įvairovė yra nuspėjama.**

Nors visi mokiniai ir mokinės unikalūs, turi ir bendrų bruožų: suvokimą, atmintį, gebėjimą išlaikyti dėmesį, intelektą, emocijas ar elgesį. Individualūs mokinių intelektinės veiklos skirtumai yra numatomi ugdymo kontekste pagal bendresnius požymius: informacijos suvokimo būdus ir greitį, jos supratimo lygį, mokinių aktyvumą, jų interesus ir kt.

3**Mokymosi barjerai yra ugdymo aplinkoje.**

Ugdymo aplinka suprantama kaip proceso, priemonių ir mokymosi aplinkos visuma. Laikantis nuostatos, jog visi besimokantieji unikalūs ir kad mokymosi skirtumus lemia individualūs poreikiai, susiję ne vien tik su negalia ar specialiaisiais ugdymosi poreikiais, tampa akivaizdu, jog standartinė ugdymo aplinka, modeliujama vidutinio mokinio (-ės) charakteristikos pagrindu, kuria kliūtis sėkmingai mokytis.



Įtrauktis švietime geriausiai realizuojama taikant universalaus dizaino mokymuisi prieigą.

Moksliniai tyrimai rodo aukštus tokiu principu besimokančiųjų pasiekimus visuose švietimo sistemos lygmenyse. Kodėl? Formuojasi mokinių savarankiškumas ir pasitikėjimas savimi, išauga susidomėjimas nauja informacija, jos supratimo lygis bei gebėjimas modeliuoti ir įvairiais būdais pristatyti informaciją (Capp, 2017).

Taip pat išauga mokinių pasitenkinimas ir įsitraukimas į mokymosi procesą (Al-Azawei, Serenelli, Lundqvist, 2016). Veikdami išvien, aukštų rezultatų pasiekia visi mokiniai ir mokinės – tiek turintys didelį mokymosi potencialą, tiek su negalia susijusių ar kitokių individualių poreikių (Katz, 2013). Anot Arce-Trigatti ir Anderson (2018), besimokančiųjų įvairovė taip pat prisideda prie demokratijos plėtros. Ši įvairovė palengvina kultūrų dialogą ir bendradarbiavimą, skatina socialinį teisingumą, visiems besimokantiejiems suteikiant lygias galimybes mokytis, realizuoti savo potencialą per švietimą ir kurti įtrauktesnę bei teisingesnę visuomenę.

1.3. Neurokognityvinių procesų ir ugdymo sprendimų sąsaja universalaus dizaino mokymuisi prieigoje

Ugdymo organizavimas remiantis universalaus dizaino mokymuisi principais yra siejamas su procesais, kurie vyksta trijose besimokančiųjų neurokognityvinėse sistemose. Šios sistemos dalyvauja visuose pažinimo procesuose. Kalbant apie individualius žmones, šios sistemos anatomiciškai ir fiziologiškai yra skirtingos;

sistemų skirtumai lemia mokymosi veiklos skirtumus.

Norint priimti ugdymo organizavimo sprendimus, kuriais būtų atsižvelgta į emocinių, pažinimo ir strateguojančių neuroninių tinklų funkcijas mokymosi metu, svarbu vadovautis šiais principais:

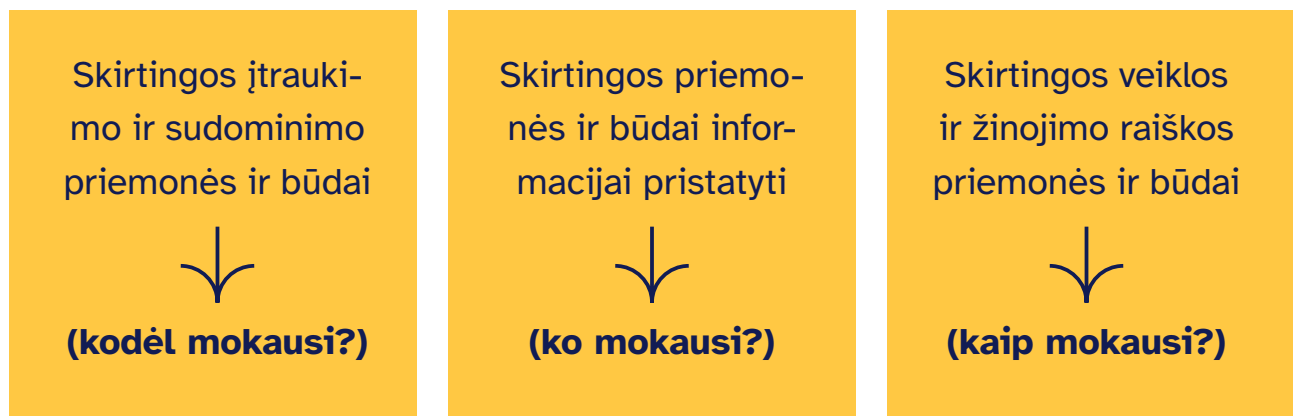

Meyer, Rose, Gordon, 2014, p. 51.

Atsižvelgus į mokinių įvairovę ir nuosekliai vadovaujantis šias principais, modeliuojami lankstūs ugdymosi planai, per pamoką taikomi skirtingi ugdymosi metodai, naudojamos

įvairios priemonės ir aplinkos, sudarant sąlygas mokiniams ir mokinėms įvairiais būdais siekti numatytų mokymosi tikslų.

Pateikti skirtingų priemonių ir būdų įtraukti ir sudominti mokymusi

Kodėl mokausi?



Emociniai tinklai. Tai neuronų tinklai, kurie padeda mokiniams ir mokinėms suprasti, kaip elgtis su informacija, kurią atpažįsta pažinimo ir strateginiai tinklai. Emociniai tinklai taip pat reguliuoja emocijas – suaktyvina hormonus, darančius įtaką biologiniam atsakui, nustato emocinę būseną ir formuoja emocines reakcijas į aplinką. Mokinių emocijos ir emocinis reguliavimas yra labai subjektyvūs; jie priklauso nuo biologinių ir aplinkos veiksnių. Visa tai lemia skirtumus, kaip asmenys filtruoja informaciją, priima sprendimus ir mokosi. Remdamiesi išgyvenamomis emocijomis, biologiniu atsaku ir motyvacija, mokiniai (-ės) išsikelia prioritetus ir nusprendžia, kaip aktyviai dalyvaus mokymosi procese. Pavyzdžiui, kai atpažįsta iššūkį, kurį vis dar gali įveikti savarankiškai, jų motyvacija stiprėja, bet kai iššūkis atrodo per sunkus, atsitraukia.

Norint padidinti mokinių susidomėjimą ir įsitraukimą, rekomenduojama pasiūlyti kelias mokymosi priemones. Mokiniai ir mokinės noriai įsitraukia į mokymosi procesą, jeigu turinys atitinka jų interesus, jeigu randa sau patrauklius mokymosi būdus ir jaučiasi esantys geroje emocinėje aplinkoje įveikti iššūkį ir patirti mokymosi sėkmę. Įrodyta, kad mokiniai (-ės) pozityviai žvelgia į aktyviu tyrinėjimu grindžiamą mokymąsi, bendradarbiavimą ir dalijimąsi idėjomis su kitais, aplinkos pokytį. Jeigu besimokantieji skatinami ieškoti įvairių užduoties sprendimo strategijų ir stebėti savo pažangą, stiprinama savireguliacija ir mokymosi efektyvumas, didėja savarankiškumas.

Pateikti skirtingų priemonių ir būdų informacijai pristatyti

Ko mokausi?



Pažinimo tinklai. Tai neuronų tinklai, kurie priima ir interpretuoja signalus, gaunamus jutimo organais (regos, klausos, lytėjimo ir kt.). Šie tinklai įgalina mokinius ir mokines atpažinti objektus ir modelius: raides, matematinius reiškinius, istorinius faktus, figūras ir pan. Mokymosi veiklos skirtumus lemia neurologiniai ir patirtiniai skirtumai. Pažvelkime į juos atskirai. *Neurologiniai skirtumai* yra susiję su individualiais pažinimo tinklų struktūros ir funkcijos skirtumais; jie lemia objektų, reiškinių ir savęs pažinimo ir vertinimo skirtumus. *Patirtiniai skirtumai* – jau turima ir atmintyje saugoma informacija, leidžianti iš naujo atpažinti ir perkonstruoti jau pažintus modelius.

Kad besimokantieji įgytų vertingą pamatinį supratimą, rekomenduojama pateikti informaciją keliais būdais. Žmonės informaciją įsisavina, atgamina ir panaudoja skirtingais būdais. Šiai įvairovei atlikti rekomenduojama pasitelkti informacines ir kitas technologijas, kurios leidžia pristatyti informaciją skirtingomis formomis – tekstu, vaizdu, garsu, animacija. Taip pat galima naudoti įvairias informacijos akcentavimo, žymėjimo priemones. Informacijos supratimui reikšmingi pedagog(i)ų taikomi metodai, pvz., mokinių įgalingumas surinkti informaciją iš įvairių šaltinių, ją interpretuoti, perkelti į sąvokų žemėlapius, juos verbalizuoti. Aktyvi mokinių veikla analizuojant informaciją lemia išsamų ir turtingą jos suvokimą bei supratimą.

Pateikti skirtingų veiklos ir žinojimo raiškos priemonių ir būdų

Kaip mokausi?



Strateguojantys tinklai. Tai neuronų tinklai, kurie fiziškai ir kognityviai reguluoja į atpažintus informacijos modelius ir valdo sudėtingą atsaką į juos procesą. Šie tinklai įgalina mokinius ir mokinės planuoti, savarankiškai stebėti ir atlikti veiksmus. Jie susiję su aukščiausio lygio vykdomosiomis funkcijomis, kurios dalyvauja nustatant veiklos tikslus, strateguojant jų įgyvendinimą, prireikus – apsisprendžiant dėl jų koregavimo. Strateguojančių tinklų skirtumai mokantis gali pasireikšti atliekant įvairaus sudėtingumo užduotis – nuo užsirašymo iki planavimo, alternatyvių būdų kūrimo arba pagalbos paieškos.

Kad besimokantieji suprastų ir įvertintų, ką jau žino, rekomenduojama pateikti įvairių užduočių. Norint užtikrinti sėkmingą mokymosi procesą, labai svarbu, jog mokiniai ir mokinės galėtų išreikšti tai, ko jau išmoko. Praktikoje dažniausiai taikomos dvi žinių raiškos formos – žodžiu arba raštu. Atsižvelgus į jau aptartus mokymosi skirtumus, svarbu suteikti galimybę pademonstruoti savo žinias ar veiklos rezultatus ir kitokiais būdais: per fizinę raišką, meninius sprendimus ir kt. Kai suteikiama galimybė pasirinkti priimtinausią iš pateiktų užduočių, mokiniai (-ės) gali pritaikyti įgytas žinias naujuose kontekstuose, o pedagogai (-ės) įgauna žinių apie tai, kokiais būdais mokinys ar mokinė išmoksta naują informaciją.

Daugiau rekomendacijų, kaip organizuoti UDM procesą, galima rasti 38 puslapyje pateikiamoje 1.2. lentelėje ir 3 skyriuje „Universalaus dizaino mokymuisi prieigos taikymas ugdymo procese“.



Universalaus dizaino mokymuisi gairės (CAST, 2011)

Organizuoti universalus dizaino principais paremtą ugdymo procesą padeda moksliniais įrodymais grįstos UDM gairės. Jos sudarytos trijų principų pagrindu: skirtingos įtraukimo priemonės ir būdai sudominti

mokymusi; skirtingos priemonės ir būdai informacijai pristatyti; skirtingos veiklos ir žinojimo raiškos priemonės ir būdai. Kiekvienam principui įgyvendinti siūloma po tris rekomendacijų grupes.

Lentelė kitame puslapyje





Pateikti skirtingų priemonių ir būdų įtraukimui ir sudominimui mokymusi.

Emociniai tinklai – kodėl mokausi?

Prieiga

Pasiūlykite skirtingų būdų sudominti:

skatinkite individualų pasirinkimą ir mokinių autonomiją • akcentuokite mokymosi veiklos aktualumą, vertę ir autentiškumą • mažinkite rizikas ir blaškankčius faktorius.

Vystymas

Pasiūlykite skirtingų būdų išlaikyti savarankiškas mokinių pastangas ir jų atkaklumą:

priminkite apie pradinį tikslą ir jo svarbą • varijuokite resursais ir keliamais reikalavimais, kad optimizuotumėte iššūkį • puoselėkite mokinių bendruomenę ir tarpusavio bendradarbiavimą • suteikite daugiau į geriausią asmeninį rezultatą orientuoto grįžtamojo ryšio.



Pateikti skirtingų veiklos ir žinojimo raiškos priemonių ir būdų.

Pažinimo tinklai – ko mokausi?

Prieiga

Pasiūlykite skirtingų būdų suvokti:

pasiūlykite prisitaikyti skaitmeninius informacijos pateikimo būdus • pasiūlykite alternatyvų garsinei medžiagai • pasiūlykite alternatyvų vizualinei medžiagai.

Vystymas

Pasiūlykite skirtingų būdų kalbai ir simboliams suprasti:

paašškinkite vartojamą žodyną ir simbolius • paašškinkite sintaksę ir struktūrą • padėkite suprasti tekstą, matematinius veiksmus ir simbolius • vystykite medžiagos prieinamumą skirtingomis kalbomis • iliustruokite skirtingomis medijomis.



Pateikti skirtingų veiklos ir žinojimo raiškos priemonių ir būdų.

Strateguojantys tinklai – kaip mokausi?

Prieiga

Pasiūlykite skirtingų galimybių fiziniams veiksmams atlikti:

varijuokite įvairiais metodais, susijusiais su atsaku į aplinką ir navigaciją joje • optimizuokite prieigą prie pagalbinių įrankių ir technologijų.

Vystymas

Pasiūlykite skirtingų galimybių saviraiškai ir komunikacijai:

pasitelkite įvairias medijas komunikacijai • pasiūlykite mokiniams (-ėms) įvairių medijų mokomajai medžiagai konstruoti ir pateikti • ugdykite mokinių gebėjimus remdamesi skirtingais pastolių taikymo lygiais.



Įsisavinimas**Pasiūlykite skirtingų būdų savireguliacijai:**

akcentuokite lūkesčius ir įsitikinimus, kurie skatina motyvaciją • padėkite vystyti savireguliacijos įgūdžius ir strategijas • skatinkite mokinių įsivertinimą ir refleksiją.

Įsisavinimas**Pasiūlykite skirtingų būdų giliau suprasti:**

aktyvuokite mokinių jau turimas žinias, padedančias suprasti temą, arba jų suteikite • paryškinkite pasikartojimus, kritiškai svarbias vietas, reikšmingas idėjas ir santykius • lydėkite mokinį (-ę) informacijos apdorojimo ir vizualizacijos proceso metu • išnaudokite žinių perkėlimo ir generalizavimo galimybes.

Įsisavinimas**Pasiūlykite skirtingų galimybių valdomosioms funkcijoms atlikti:**

padėkite mokiniams (-ėms) kelti tinkamus tikslus • padėkite planuoti ir vystyti mokymosi strategijas • parodykite, kaip tinkamai valdyti, sisteminti informaciją ir resursus • ugdykite mokinių gebėjimus stebėti savo progresą.

Tikslas - besimokantys ekspertai, kurie yra...

Motyvuoti ir tikslo siekiantys mokiniai ekspertai.



Savarankiški ir gerai medžiagą išmanantys mokiniai ekspertai.



Strateguojantys, į tikslą orientuoti mokiniai ekspertai.



2.

**Universalaus
dizaino
mokymuisi ir
įtraukiosios
lyderystės
sąsajos**

Sėkmingas UDM principų įgyvendinimas priklauso ne tik nuo mokytojų, bet ir nuo visų švietimo sistemos dalyvių įsitraukimo. Itin svarbų vaidmenį įgyja įtraukties vertybėmis grindžiama lyderystė.

Kas yra įtraukioji lyderystė?

Įtraukioji lyderystė yra orientuota į kiekvieno asmens vertės pripažinimą, nepriklausomai nuo kultūrinių, etninių, fizinių, socialinių ar kitų aplinkybių, pripažįstant individualų kiekvieno(s) indėlį ir skatinant visapusiškai įsitraukti į sprendimų priėmimo procesus.



Įtraukiosios lyderystės raiškos skleidimuisi ir plėtrai svarbios penkios sąlygos (Bortini et al., 2016):

**1**

Kiekvieno žmogaus vertės pripažinimas

Pirmas ir svarbiausias įtraukiosios lyderystės elementas – kiekvieno žmogaus prigimtinės vertės pripažinimas ir vertinimas. Tai reiškia, jog autentiškos savybės vertinamos kaip galimybė, o ne kaip trūkumas. Kitoniškumas simbolizuoja papildomus išteklius, o ne apribojimus. Toks požiūris sustiprina priklausymo bendruomenei jausmą, skatina kiekvieną žmogų prisidėti prie bendruomenės kūrimo.

**2**

Žmogaus teisėmis pagrįstas požiūris

Visuotinė Žmogaus teisių deklaracija teigia, kad visi žmonės turi vienodas teises. Šios teisės yra universalios, tarpusavyje susijusios ir nedalomos: teisė į gyvybę, lygybę prieš įstatymą ir žodžio laisvę; ekonominės, socialinės ir kultūrinės: teisė į darbą, socialinę apsaugą ir švietimą ir kt. Teisių užtikrinimas puoselėja kiekvieno žmogaus orumą.

**3**

Sisteminis mąstymas

Sisteminio mąstymo samprata atspindi pasaulio sudėtingumą. Socialiniai, kultūriniai reiškiniai yra nuolat veikiami ekonominių, politinių ir aplinkos iššūkių – jų sąveika pasižymi nepastovumu ir neapibrėžtumu. Visuomenei ne visuomet pavyksta šiuos iššūkius įveikti; galime pastebėti atskirties, atsiribojimo ir marginalizacijos apraiškų. Skirtingose srityse veikiantys lyderiai ar lyderės, reaguodami į šiuos iššūkius, siekia kurti įtraukesnį ir sąmoningesnį pasaulį, kuriame svarbi visų gerovė.

4

Vidinė galia ir formali jėga įtraukčiai didinti

Vidinė galia – asmenų arba grupių turima energija ir įsitikinimai. Galia yra susijusi su asmens saviverte, gebėjimu pripažinti individualius skirtumus, gerbti kitus. Vadovaujantys lyderiai ar lyderės turi ir formalią jėgą, kuri suteikia galimybę kontroliuoti kitus paskirstant jų atlygį, pareigas ir pan. Įtraukiosios lyderystės požiūriu, galia ir formali jėga pasitelkiama palaikyti orumą, įvertinti ir įgalinti kitus, o ne juos izoliuoti.

5

Įgalinimas dalintis ir prisiimti atsakomybę

Įtraukioji lyderystė reiškia, jog visi proceso dalyviai ir dalyvės prisiima atsakomybę už įtraukiosios kultūros kūrimą. Lyderių ir pasekėjų įsitraukimas yra visapusiškas, veikia vieningai. Lyderiai (-ės) įgalina komandos narius (-es) veikti ir prisiimti atsakomybę, kad kiekvienas galėtų jaustis proceso dalimi.

Vadov(i)ų vaidmuo

Įtraukiosios lyderystės sąlygomis veikiantys vadovai ar vadovės turėtų (*Bortini et al., 2016*):

- nuolat reflektuoti ir profesiskai tobulėti;
- kurti ir įgyvendinti ugdymo viziją įtraukdami visus bendruomenės narius ir nares;
- kurti ir palaikyti pozityvius tarpusavio santykius su visais bendruomenės nariais (-ėmis);
- inicijuoti, įgyvendinti ir valdyti organizacinius pokyčius.

Šios keturios kryptys – nuolatinis procesas, kurio metu įtraukieji lyderiai (-ės) gali palaipsniui tobulėti. Visos keturios kryptys yra tarpusavyje susijusios ir daro įtaką viena kitai (žr. 2.1. pav.)
(Beortini et al., 2016).

Šį lyderystės modelį taikantys mokyklų vadovai (-ės) siekia puoselėti įtraukiąją mokyklos kultūrą, kurioje rodoma pagarba įvairovei, įgyvendi-

nama lygiavertė vadov(i)ų, mokytojų, švietimo pagalbos specialistų (-čių), kito personalo, mokinių ir jų tėvų partnerystė, kuriama mokymosi aplinka be barjerų, sudaranti galimybes kiekvienam pasiekti geriausių asmeninių rezultatų. Puoselėjant įtraukiąją lyderystę, besimokančiųjų įvairovė suprantama kaip vertingas išteklius, gerinantis mokymosi galimybes visiems ir didinantis mokyklų, vietos bendruomenių bei visuomenės vertę.



2.1. pav. Įtraukiosios lyderystės prieiga (Beortini et al. 2016). Originalų pav. galima rasti: <https://inclusiveleadership.eu/the-inclusive-leadership-handbook-theoretical-framework>

Kad mokykloje būtų sėkmingai diegiama UDM prieiga, įtraukioji lyderystė turėtų būti plėtojama visais lygmenimis:

- **nacionaliniu** – aiškiai komunikuojama UDM prieigos įgyvendinimo švietimo sistemoje vizija, inicijuojamas teisės aktų rengimas ir jų keitimas UDM įgyvendinimui užtikrinti, pedagog(i)ų, specialistų ir specialistų bei vadov(i)ų kompetencijos yra reglamentuojamos, vykdoma pokyčių stebėseną, grindžiama įrodymais pagal susitartus kriterijus;
- **savivaldos** – savivaldybės švietimo politika vystoma plėtojant UDM, sudaromos sąlygos mokyklų vadov(i)ų ir mokytojų kvalifikacijai tobulinti, skatinama dalintis patirtimi, padedama spręsti iškilusias problemas, rūpinamasi UDM palankios aplinkos kūrimu mokyklose;
- **mokyklos** – vadovai (-ės) komunikuoja aiškią UDM įgyvendinimo viziją, rūpinasi mokytojų kvalifikacijos tobulinimu, skatina ir palaiko mokytojus ir mokytojas, kuria mokytis palankią aplinką;
- **mokytojo (-os) ir mokinio (-ės):**
 - mokytojai (-os) įgalina mokinius (-es), skatina bendradarbiavimą, dalinasi su kolegomis savo patirtimi;
 - mokiniai ir mokinės savarankiškai organizuoja ir valdo savo mokymosi procesą. Mokiniai (-ės) yra besimokantys ekspertai (-ės) (žr. poskyrį 3.3. „Mokiniai – besimokantys ekspertai“).



2.1. Savivaldybės lygmuo įgyvendinant universalios dizaino mokymuisi prieigą

UDM prieigos įgyvendinimas savivaldybės lygmeniu gali padėti pakeisti esamą rajono arba miesto mokyklų pasiekimų lygį. Nors svarbiausias vaidmuo įgyvendinant UDM prieigą tenka mokyklai (ypač mokytojams (-oms)), mokykla viena nėra pajėgi

įgyvendinti naujų iniciatyvų ir reformų. Tad UDM taikymo procese ypač svarbus savivaldybės vaidmuo.

UDM diegimas ugdymo praktikoje yra procesas, apimantis penkis etapus (žr. 2.2. pav. kitame puslapyje).

Universalios dizaino mokymuisi gairės:

atstovavimas,
veiksmas ir saviraiška,
įtrauktis

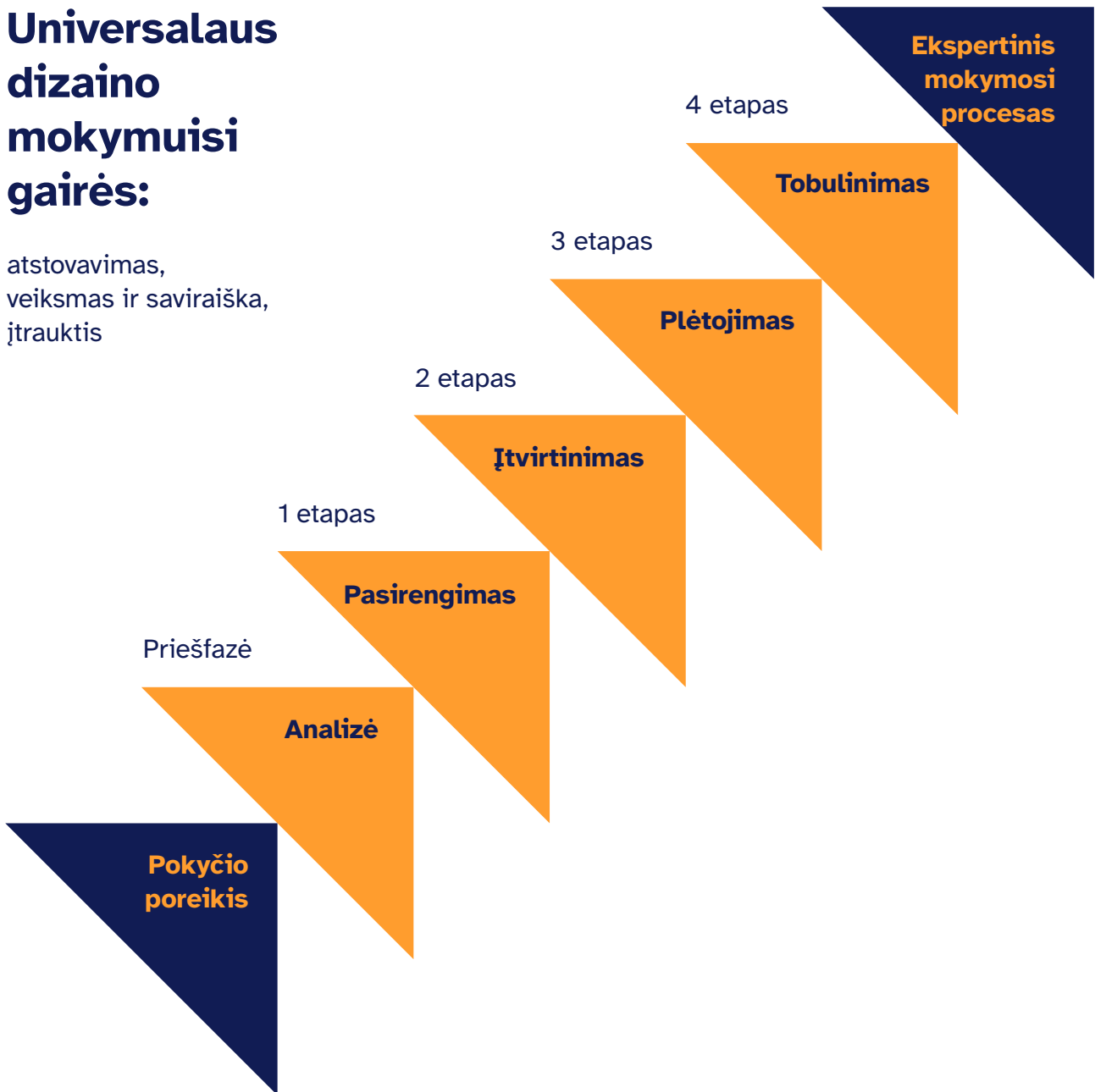

2.2. pav. UDM diegimo procesas (Novak, Rodriguez, 2016).

UDM diegimo ir įgyvendinimo procesas yra lankstus. Kitaip tariant, nėra vienodų, visoms savivaldybėms tinkančių praktikų ir veiksmų, todėl kiekvienam etapui pateikiame po keletą praktikų, kurios gali būti pritaikomos

kiekvienos savivaldybės unikaliam kontekstui. 2.1. lentelėje (54 p.) galite susipažinti su Utenos rajono savivaldybės patirtimi diegiant UDM prieigą savivaldybės lygmeniu.



1

Esamos situacijos analizė

Šio etapo metu susipažinama su UDM prieiga kaip potencialia sprendimų priėmimo prieiga sisteminiu mastu savivaldybės mokyklose.

Galimi veiksmai: susipažinkite su esminiais UDM principais poskyryje 1.3. „Neurokognityvinių procesų ir ugdymo sprendimų sąsaja UDM prieigoje“. Kalbėkitės tarpusavyje, kad atsirastų bendras supratimas apie UDM prieigą. Tuomet pasvarstykite ir artimiausiame susitikime su kolegomis bei kolegėmis aptarkite, kiek jūsų savivaldybėje esančiose mokyklose UDM:

- įdiegta ir veikia;
- ką (kurias sritis) reikėtų tobulinti?
- kuo norime tapti (kokių rezultatų, įgyvendinus UDM, norime pasiekti)?

Kad prasmingai atsakytumėte į šiuos klausimus, pirmiausia reikės dar kartą žvilgtelėti į turimus duomenis (ar turite duomenų, iš kur galite gauti reikiamų duomenų, ką turimi duomenys jums sako?). Analizei pasitelkite turimą informaciją, pvz., tarptautinius ir nacionalinius mokinių pasiekimų tyrimus, juos papildykite suinteresuotųjų šalių (tėvų, mokinių, mokytojų ir kt.) apklausomis, siekdami išsiaiškinti, kiek jie žino apie UDM.



2

Pasirengimas įdiegti UDM prieigą

Šio etapo metu atliekama strateginių savivaldybės švietimo tikslų, priemonių plano apžvalga ir apibrėžiami laukiami rezultatai. Šiame etape taip pat svarbu numatyti UDM prieigai įgyvendinti būtinus resursus ir procedūras (pvz., specialistai (-ės) ir jų kompetencija, struktūros ir procesai, susiję su planavimu, ugdymo turiniu, priemonėmis, profesiniu tobulėjimu ir kt.).

Galimi veiksmai: peržiūrėkite esamus savivaldybės švietimo strateginius tikslus ir numatomus rodiklius. Strateginių tikslų peržiūrai galite pasitelkti žemiau pateikiamus teiginius / klausimus. Įvertinkite kiekvieną skalėje nuo 1 iki 5 (kai 1 – „visiškai nesutinku“, o 5 – „visiškai sutinku“):

- Strateginiuose tiksluose apibrėžiami sėkmingi rezultatai.
- Strateginiai tikslai orientuoti į bendradarbiavimą.
- Strateginiai tikslai yra pagrįsti duomenimis.
- Strateginiai tikslai orientuoti į kiekvieno mokinio (-ės) mokymosi sėkmę.
- Strateginiai tikslai orientuoti į lanksčios ugdymo aplinkos ir praktikos kūrimą.
- Strateginiai tikslai yra aiškūs ir pamatuojami.

Jei dominuoja vertinimas 1–2, tuomet pradėkite nuo strateginių tikslų, atliepančių esminį UDM prieigos požiūrį (žr. poskyrį 1.2. „Universalaus dizaino mokymuisi prieigos konstruktas“), performulavimo. Komunikuodami su skirtingomis suinteresuotosiomis šalimis apie naujuosius strateginius tikslus, laikykitės UDM nuostatos dėl informacijos pateikimo skirtingais būdais (žr. poskyrį 1.3 „Neurokognityvinių procesų ir ugdymo sprendimų sąsaja UDM prieigoje“).

3

Esamų resursų įtvirtinimas

Šio etapo metu kuriamos struktūros ir procesai, palaikantys UDM įgyvendinimą ir leidžiantys išmatuoti šios prieigos efektyvumą. Ugdomos mokytojų kompetencijos taikyti UDM principus praktikoje ir sprendimų priėmimo procese. Orientuojamasi į bendradarbiavimo skatinimą ir paramos teikimą.

Galimi veiksmai: siekiant sėkmingai įgyvendinti UDM, esminė tampa bendradarbiaujanti vertikali ir horizontali lyderystė. Svarbus bendradarbiavimas tarp mokytojų, mokyklos administracijos ir bendruomenės bei savivaldybės. Skirkite laiko įsivertinti, kiek jūs ir jūsų komanda esate linkę bendradarbiauti, dalintis patirtimis, įžvalgomis ir kaip galėtumėte skatinti bendradarbiavimą.





4

Plėtojimas

Šio etapo metu orientuojamasi į tęstinį UDM principus taikančios bendruomenės profesinį augimą, reaguojant į individualius ir sistemos pokyčius. Analizuojami sėkmingam UDM įgyvendinimui būtini procesai, struktūros, jų tobulinimas.

Galimi veiksmai: susipažinkite su profesinio tobulėjimo, atliepiančio UDM esmines nuostatas, gairėmis (žr. poskyrį 2.2. „Mokyklos lygmuo įgyvendinant UDM prieigą“).

Apmąstykite:

- Kiek egzistuojantis profesinis tobulėjimas yra universalus, atitinka skirtingus darbuotojų poreikius (atsižvelgiant į skirtingas pareigas, patirtį, pageidaujamus mokymosi metodus)?
- Kiek savivaldybės lygmeniu prioritetizuojamas mokyklos vadov(i)ų profesinis tobulėjimas lyderystės, pokyčių diegimo ir pan. srityse?

Pasvarstykite apie galimybę savivaldos lygmeniu pasiūlyti ir taikyti skirtingas profesinio tobulėjimo formas ugdymo įstaigų mokytojams ir mokytojoms bei vadovams (-ėms), pvz., mėnesiniai vadov(i)ų pasitarimai, studijų grupės, mentorystė.



5

Tobulinimas

Šio etapo metu užtikrinamas tvarus UDM įgyvendinimas. Svarbu numatyti vidinius ir išorinius pokyčius, kurie gali turėti įtakos UDM įgyvendinimui ateityje, pasirengti jiems ir į juos reaguoti. Taip pat tobulinti procesus ir struktūras, kurie padėtų greitai kintančiame kontekste sėkmingai diegti UDM.

Galimi veiksmai: siekite tvarumo visame UDM diegimo procese. Orientuokitės į:

- esminius tikslus (pvz., įtraukusių mokyklų siekis tinklo rajone), o ne lengvai pasiekiamus rezultatus (dažnu atveju matuojamus kiekybiniais rodikliais),
- vieną strateginį tikslą, o ne daug trumpalaikių tikslų;
- bendradarbiavimą tarp skirtingų suinteresuotųjų grupių;
- esamo personalo ugdymą, o ne „žvaigždžių“ pritraukimą iš šalies;
- eksperimentavimą ir kūrybišką UDM įgyvendinimą savo rajone, o ne aklą esamų praktikų taikymą, pasiskolintą iš kitų rajonų.



Apibendrinant UDM diegimo ir įgyvendinimo procesą savivaldybės lygmeniu svarbu nepamiršti pirmajame skyriuje (1.3 poskyryje) aptartų mokymosi principų, kurie taikytini ne tik dirbant su mokiniais (-ėmis), bet ir su žmonėmis, diegiančiais UDM: kodėl mokomės, ko mokomės ir kaip tai taikome praktikoje? Miesto arba rajono lygmens administratoriams tenka

vadovauti didelėms suinteresuotųjų šalių grupėms, kurios labai skiriasi tarpusavyje, todėl svarbu užtikrinti, kad informacija visoms šalims būtų pateikiama skirtingais, prieinamais būdais, sudaromos sąlygos abipusiam bendravimui keliais kanalais. Tokiu būdu visi įtraukiami į UDM diegimo ir įgyvendinimo procesą.

Etapas	Praktiniai veiksmai
Esamos situacijos analizė	Mokyklose inicijuojamos diskusijos apie pagrindinius iššūkius, su kuriais šiandien susiduria mokytojai (-os). Ši informacija apibendrinama, iškeltos problemos grupuojamos. Vykdoma įvairių mokymo(si) strategijų analizė. Susipažįstama su UDM prieiga.
Pasirengimas diegti UDM prieigą	Aptariami strateginiai savivaldybės švietimo tikslai. UDM pristatoma švietimo bendruomenei. Susitariama, jog norintieji diegti UDM savanoriškai dalyvauja mokymuose, po jų taiko išmoktas žinias praktiškai. Mokymuose kartu su savanoriais mokytojais ir mokytojomis dalyvauja atstovas (-ė) iš mokyklos vadov(i)ų komandos. Atliekamas esamos situacijos tyrimas UDM kontekste.
Esamų resursų konsolidacija	Parengiama ilgalaikė kvalifikacijos tobulinimo programa, kurioje numatomas praktinis UDM principų diegimas, laikas refleksijai. Mokytojų komandos mokosi visus mokslo metus, taiko įgytas žinias praktiškai. Mokytojais ir mokytojomis pasitikima, viso proceso metu jie (jos) jaučia palaikymą, aprūpinami reikalingomis priemonėmis. Mokytojams (-oms) susidūrus su UDM taikymo sunkumais, aiškinamasi ir diskutuojama, koks galimas geriausias sprendimas. Konsoliduojamos projektų, mokyklų ir savivaldybės lėšos kvalifikacijai tobulinti.
Plėtojimas	Antraisiais UDM diegimo metais suplanuojamas mokytojų dalinimasis UDM taikymo patirtimi. Patirties sklaidos renginiai savivaldybėje organizuojami pagal švietimo įstaigų tipus / ugdymo pakopas (ikimokyklinis, pradinis, progimnazija, gimnazija). Atliekamas UDM taikymo poveikio tyrimas.
Tobulinimas	UDM įtraukiamas į kitus projektus, didesnė mokytojų grupė skatinama diegti UDM principus, vyksta mokytojų kvalifikacijos tobulinimas. Mokytojai (-os) UDM taikymo praktika dalinasi tarpusavyje įskaitant ir už savivaldybės ribų.

2.1. lentelė. Utenos r. savivaldybės patirtis diegiant UDM prieigą savivaldybės lygmeniu

Apmąstykite:

Skirkite laiko pasvarstyti ir atsakykite sau:



1. Kokių konkrečių veiksmų turėčiau imtis, kad pokalbiai apie mokinių mokymosi, pasiekimų ir kt. duomenis būtų prasmingesni?
2. Su kokiomis kliūtimis susiduriu, norėdama, kad visi suinteresuotieji asmenys kalbėtusi apie duomenis ir jų poveikį mokymui(si)?
3. Ką reikėtų pakeisti mano organizacijos kultūroje, kad visos šalys priimtų įrodymais grįstus sprendimus?
4. Kokio nuolatinio profesinio tobulėjimo reikėtų, kad mūsų savivaldybėje būtų palaikoma įrodymais pagrįstų sprendimų priėmimo kultūra?
5. Su kokiais barjeriais susiduriame diegdami ir / ar įgyvendindami naujas praktikas švietime?

Žemiau pateikiame 2.1.1. priedo fragmentą – UDM prieigos diegimo ir įgyvendinimo sisteminiu lygmeniu savivaldybėje plano gaires. Visą lentelę rasite leidinio prieduose 184 p.

Aspektas	Kas tai?		
Administracinė parama	<ul style="list-style-type: none"> • Mokyklų vadovai (-ės), švietimo skyriaus darbuotojai (-os) ir kiti administratoriai (-ės) žino apie UDM ir remia jo įgyvendinimą. • Kitos suinteresuotosios šalys (tėvai, mokiniai (-ės), mokytojai (-os) ir kt.) supranta ir pritaria UDM diegimui. 		
Egzistuoja praktikoje	Turėtų atsirasti praktikoje	Turėtų atsirasti praktikoje	Turėtų atsirasti praktikoje

2.2. Mokyklos lygmuo įgyvendinant universalios dizaino mokymuisi prieigą

Naujoms iniciatyvoms įgyvendinti, šiuo atveju – UDM modeliui įdiegti, būtinas strategiškasis bendruomenės susitelkimas ir parama vieni kitiems. UDM diegimas panašus į mokymosi procesą: pedagogai ir pedagogės, kaip ir mokiniai bei mokinės, susiduria su panašiais iššūkiais įsitraukiant į pokyčių eigą, įvaldant naujus principus ir metodus bei strateguojant jų panaudojimą ugdymo procese. Tad svarbu, jog UDM

diegimo procesas mokykloje taip pat būtų paremtas esminiais UDM principais (Novak, Woodlock, 2021). Būkite lankstūs ieškodami įvairių būdų ir formų, skatinančių įsitraukimą (kodėl?), pasiūlykite įvairių būdų ir formų naujoms žinioms perteikti, sudarykite sąlygas suprasti kiekvienam (-ai) patogiausiu būdu (kas?); kurkite galimybes pedagog(i)ų strateguojančiam mokymuisi ir žinioms bei gebėjimams demonstruoti (kaip?).



Pateikti skirtingų įtraukimo ir sudominimo priemonių ir būdų

Kodėl mokausi?



Naujai praktikai įgyvendinti reikia ne tik laiko, bet ir asmens nuostatų kaitos. Sudarykite mokytojams (-oms) galimybę išreikšti savo nuomonę apie UDM. Nepamirškite:

- sudominti mokytojų, suteikdami galimybę pasidalinti klasėje kylančiomis problemomis, ir pateikti pavyzdžių, kaip UDM galėtų padėti jas spręsti. Paskatinkite visus pasidalinti barjerų šalinimo strategijomis;
- sukurti saugios erdvės, kurioje pedagogai (-ės) galėtų dalytis savo idėjomis ir atsiliepimais, numatydami ir pašalindami galimus trukdžius;
- pasiūlyti strategijų ir išteklių, kaip susidoroti su sunkumais, kai principų taikymas nėra toks sklandus, kaip tikėtasi. Šiam tikslui galite pasiūlyti profesinio mokymosi bendruomenes, atviros erdvės ir kt. metodus per susirinkimus ir pan.;
- gauti grįžtamojo ryšio iš mokytojų apie jūsų vadovavimą, šitaip parodydami, kad jų balsas ir nuomonė jums svarbi, pvz., po kiekvieno susirinkimo, profesinio tobulėjimo renginio ar pan.;
- paklausti mokytojų: „Ką galėčiau padaryti kitaip, kad padidinčiau jūsų įsitraukimą?“ Pasiūlykite sakinio pradžią: „Būtų šaunu, jei...“

Pateikti skirtingų priemonių ir būdų informacijai pristatyti

Ko mokausi?



Ne tik mokiniai (-ės), bet ir mokytojai bei mokytojos yra unikalūs ir išsiskiria savitais mokymosi būdais. Organizuodami profesinį tobulėjimą, nepamirškite:

- suteikti mokytojams (-oms) skirtingų išteklių, būtinų UDM įgyvendinti ir jiems patiems mokytis;
- suteikti skirtingos paramos įgyvendinant UDM (pvz., knygų klubas, konsultacija ir kt.);
- padėti suprasti UDM gaires, jose esančius naujus terminus;
- pasiūlyti įvairių medijų, pavyzdžiui, vaizdinės medžiagos, vaizdo įrašų ir garso medžiagos mokymuisi paremti prieš, per ir po profesinio tobulėjimo renginių.

Pateikti skirtingų veiklos ir žinojimo raiškos priemonių ir būdų

Kaip mokausi?



Kurdami reguliarias grįžtamojo ryšio galimybes, nepamirškite:

- pasiūlyti kelių skirtingų grįžtamojo ryšio suteikimo būdų apie tai, kaip sekasi įgyvendinti UDM (pvz., „Google“ formos, dialogas su vadovu (-e), atviri refleksiniai klausimai ir kt.);
- sudaryti sąlygų ir skatinti mokytojų reflektuoti, tobulinti savo praktiką. Tam galite pasiūlyti bent kelias alternatyvas: refleksijos žurnalo vedimas ir analizė, mokinių mokymosi duomenų analizė ar kt.;

- pasiūlyti įsivertinimo įrankių, kad galėtų apmąstyti savo mokymą ir išsikelti tobulinimosi tikslus;
- reguliariai stebėti, kaip, mokytojams (-oms) pasirinkus sritis, kuriose jie nori įgyvendinti UDM, sekasi siekti šių tikslų.

Rekomenduojame mokyklos vadovams (-ėms) atsižvelgti į šiuos principus, kurie svarbūs diegiant UDM mokyklos lygmeniu.

Mokomoji lyderystė

Remiantis UDM prieiga, kiekvienas asmuo (įskaitant ir mokyklos vadovus bei vadoves) yra besimokantis ekspertas (-ė), todėl svarbu, kad mokyklos vadovai bei vadovės savo veikloje orientuotųsi ne tik į vadybinius procesus, bet ir mokymo(si) procesus, vadinasi, nuolatos profesiskai tobulėtų, reflektuotų, rinktų duomenis apie savo vadovavimą. Čia verta paminėti mokomosios lyderystės sąvoką. Tai – mokyklos lyderystės modelis, kai mokyklos vadovai (-ės), siekdami sukurti geriausią mokymo praktiką, dirba išvien su mokytojais (-omis). Šį modelį taikantys vadovai (-ės) glaudžiai bendrauja su savo darbuotojais (-omis) ir kartu kelia aiškius tikslus, susijusius su mokinių pasiekimų gerinimu.

Apmąstykite, kiek laiko ugdymo procese skiriate:

- aukštų, bet pasiekiamų akademinių tikslų ir lūkesčių kėlimui kiekvienam mokiniui ar mokinei kartu su bendruomene;
- duomenų apie mokymosi procesą rinkimui ir analizei kartu su mokytojais (-omis);
- mokytojų profesiniam tobulėjimui, nukreiptam į naujų patirčių praktikoje taikymą;
- ugdymo proceso stebėsenai ir kokybiško grįžtamojo ryšio apie mokymo(si) procesą teikimui mokytojams (-oms).



Grįžtamojo ryšio gavimas

Kitas svarbus mokyklos vadov(i)ų kaip besimokančių ekspertų (-čių) veiklos bruožas yra nuolatinis savo veiklos permąstymas ir vertinimas. Jam rekomenduojame sistemingai stebėti ir analizuoti grįžtamąjį ryšį. Grįžtamajam ryšiui gauti dažniausiai pasitelkiamos mokytojų apklausos.

Apmąstykite, ar mokytojai (-os) „visiškai sutiktų“, „iš dalies sutiktų“, „nesutiktų“, „iš dalies nesutiktų“ su žemiau esančiais teiginiais apie jus:

- mokykloje teikia profesinio tobulinimosi galimybes, susijusias su geriausiomis mokymo praktikomis;
- atsižvelgdamas į mano poreikius ir norus, planuoja profesinį tobulėjimą;
- numatydamas laiką mokytojų bendradarbiavimui, sudaro pamokų tvarkaraštį;
- taikydamas įvairias praktikas, stebi ugdymo procesą;
- stebi mano mokymo procesą siekdamas mano profesinio tobulėjimo, o ne vertinimo;
- teikia kokybišką grįžtamąjį ryšį;
- formuluoja mokyklos tikslus, orientuotus į aukštus pasiekimus ir lūkesčius visiems mokiniams ir mokinėms;
- po profesinio tobulėjimo vadovas (-ė) vertina, kaip įgytos naujos žinios ir įgūdžiai pritaikomi mokymo procese.

Svarbu, jog apklausos rezultatų nulemti darbo proceso pokyčiai, patobulinimai būtų iškomunikuojami grįžtamąjį ryšį suteikusiai bendruomenei (šiuo atveju – mokytojams (-oms)).

Grįžtamojo ryšio teikimas

Grįžtamasis ryšys UDM prieiga besivadovaujančioje bendruomenėje yra abipusis procesas, todėl svarbu, kad mokytojai ir mokytojos taip pat gautų kokybišką grįžtamąjį ryšį apie mokymo(si) procesą.

Tai nėra pavieniai patarimai ar mokytojo(s) darbo vertinimas. Grįžtamasis ryšys – informacija, nurodanti, kaip sekasi organizuoti darbo procesą ir pasiekti užsibrėžtus tikslus.

Kaip tai pasiekti praktiškai? Keletas pavyzdžių:

- raskite laiko dialogui su kiekvienu mokytoju (-a) apie mokymo(si) praktiką;
- nurodykite konkrečius pavyzdžius, kaip jų mokymo praktika veikia mokinių mokymą(si) ir elgesį;
- užduokite tikslingų klausimų, siekdami sužinoti mokytojų įžvalgas ir paskatinti jų savirefleksiją;
- kartu peržiūrėkite profesinio tobulėjimo planą.



Profesinis tobulėjimas

Naujų praktikų diegimas nėra lengvas ir greitas procesas, todėl svarbu suteikti mokytojams bei mokytojoms reikalingą pagalbą. Viena iš pagalbos formų – sudaryti sąlygas profesiniam tobulėjimui. Svarbu, jog šis profesinis tobulėjimas remtųsi esminiais UDM principais. Jei mokytojai (-os), vedami pamokas, taiko UDM principus, jie turėtų atsispindėti ir profesinio tobulėjimo eigoje. Pavyzdžiui, medžiaga mokytojams (-oms) pateikiama keliais skirtingais būdais, leidžiama patiems pasirinkti veiklas, teikiama parama (taikomas pastolių principas) ir šalinami (arba minimizuojami) barjerai.

Profesinis tobulėjimas turėtų būti tęstinis ir atliepiantis asmeninius mokytojų poreikius. Profesinis mokymasis vyksta darbo dienos metu ir darbo vietoje, o tokio mokymosi veiklos yra skirtos mokymo praktikai tobulinti. Šios veiklos apima, bet neapsiriboja: diskusijomis su kitais, koleg(i)ų mokymu, mentoryste, studijų grupėmis, veiklos tyrimais ir kt. Vadovaujantis UDM prieiga, minėtos formos siūlomos mokytojams ir mokytojoms alternatyviai. Skirtingos profesinio tobulėjimo formos atveria galimybes dalytis patirtimi, mokytis vieniems iš kitų ir taip kurti besimo-kančią mokytojų bendruomenę.



Besimokanti bendruomenė

Kuriant besimokančią mokyklos bendruomenę, svarbu visus įtraukti į UDM prieigos diegimo viziją, bendrai aptarti išskylančius sunkumus ir ieškoti problemų sprendimo būdo.

Apmąstykite:

- Kokių rezultatų tikimės iš mokinių?
- Kaip galime užtikrinti mokinių pasiekimų vertinimą, kuris sudarytų sąlygas pademonstruoti, kaip išmokta skirtingais būdais?
- Jei mokiniai (-ės) nepasiekia išsikeltų mokymosi tikslų, kokius potencialius barjerus matome ir kaip galėtume juos eliminuoti?
- Jei mokiniai (-ės) sėkmingai mokosi, kaip galėtume kelti jiems naujus, bet savarankiškai įveikiamus iššūkius?

Svarbus besimokančios bendruomenės bruožas – bendras mokymo proceso organizavimas, paremtas UDM prieiga. Taikant įvairius metodus, mokykloje skatinamas mokytojų bendradarbiavimas (pvz., pamokų studija), kurių metu jie gali kartu planuoti pamokas, aptarti ugdymo praktiką.

Ugdymo turinys

UDM prieiga suteikia galimybę peržiūrėti turinį ir pritaikyti jį mokinių poreikiams. Jau aptarėme, kad mokyklos vadovai (-ės) sudaro sąlygas profesiniam tobulėjimui, kuria besimokančią bendruomenę. Dar viena mokyklos vadovo ar vadovės atsakomybė – kartu su mokytojais (-omis) kelti svarbius su ugdymo turiniu susijusius klausimus, pavyzdžiui:

- Ką visi mokiniai ir mokinės turi žinoti ir gebėti atlikti?
- Kokie barjerai gali užkirsti kelią šiam žinojimui ir gebėjimams?
- Kaip galime sukurti lanksčias galimybes mokytis ir dalytis savo žiniomis?



Ugdymo turinys turi būti lankstus, t. y. suteikti galimybę mokiniams (-ėms) pasirinkti priimtinausius mokymosi metodus, priemones ir būdus. Turinys taip pat turėtų atitikti ir skatinti esmines UDM vertybes: bendruomeniškumą, įtrauktį, lygybę, toleranciją, lankstumą, ryžtingumą, aktualumą, tikėjimą mokinių galiomis.

Įtraukioji mokyklos kultūra

Taikant UDM ne tik ugdymo praktikoje, bet ir organizaciniu lygmeniu, užtikrinama įtraukioji mokyklos kultūra. Mokyklos kultūra, atitinkanti visų besimokančiųjų poreikius, padės kurti įtraukiąją mokyklą. Pirmasis žingsnis, vedantis kultūros kaitos link, yra esamų vertybių peržiūra.

Esamų mokyklos vertybių analizė

Įvertinkite, kiek esamos mokyklos vertybės atliepia esmines UDM prieigos nuostatas:

- bendruomeniškumą;
- įtrauktį;
- lygybę;
- toleranciją;
- lankstumą;
- ryžtingumą;
- aktualumą;
- tikėjimą kiekvieno mokinio ar mokinės galiomis.

Norint suprasti, kokia yra dabartinė mokyklos kultūra, verta atlikti mokyklos bendruomenės narių apklausas ir išsiaiškinti, kaip skirtingos grupės suvokia esamą kultūrą ir kiek ji atitinka įtraukiosios mokyklos profilį.

Lankstus darbo organizavimas

UDM principais paremta mokyklos veikla teikia prioritetą lanksčiam darbo organizavimui, numatant laiką mokytojų bendradarbiavimui, diskusijoms, dalijimuisi patirtimi, profesiniam tobulėjimui.

Lankstus darbo organizavimas reiškia:

- skirti bent 60 min. per savaitę susitikimams klasių lygmeniu;
- skirti bent 60 min. per savaitę susitikimams duomenų apie mokymąsi ir pasiekimus analizei;
- galimybę reguliariai susitikti ugdymo turiniui aptarti;
- galimybę rengti papildomus neformalius / neprivalomus klasės lygio susitikimus per bendrą planavimo ir (arba) pasirengimo laiką;
- galimybę rengti papildomus neformalius ir (arba) neprivalomus turinio lygmens susitikimus per bendrą planavimo ir (arba) parengiamųjų darbų laiką;
- pagalbos mokiniui tarnybų darbuotojų ir mokytojų, dirbančių ne pagrindinėje darbovietėje, reguliarų dalyvavimą mokytojų susirinkimuose, kuriuose aptariama mokinių pažanga;
- papildomą bendradarbiavimo laiką, nesusijusį su reguliariai rengiamais susitikimais, pavyzdžiui, kolegų stebėjimai, instruktažas, mokytojų kvalifikacijos tobulinimas ir pan.

Jeigu jūsų įstaigoje daugelis šių praktikų jau taikomos, vadinasi, mokytojai (-os) turi galimybę bendradarbiauti ir kartu planuoti ugdymo procesą; jeigu ne – skirkite laiko diskusijai ir mokyklos veiklos organizavimo peržiūrai, kad šios praktikos būtų įgyvendintos.

Universalus pamokų tvarkaraštis

Universaliai kuriamas pamokų tvarkaraštis – tai priemonė, leidžianti pailginti mokinių, kuriems reikia pagalbos, mokymosi laiką (pvz., suteikti individualias konsultacijas, kurti namų darbų atlikimo klubus, steigti visos dienos mokyklą ir pan.). Kuriant lankstų pamokų tvarkaraštį, reikia atsižvelgti į skirtingą mokinių tempą ir poreikius: vieniems tinka intensyvus tempas su naujais iššūkiais, o kitiems reikia daugiau laiko, papildomos pagalbos. Konstruojant lankstų pamokų tvarkaraštį reikia numatyti laiko ir vieniems, ir kitiems mokiniams bei mokinėms.

Lankstaus tvarkaraščio praktikų kūrimo pavyzdžiai:

- formuojamos jungtinės grupės pagal mokinių interesus mokytis tam tikros temos;
- bent du kartus per savaitę gretutinių klasių (jei tokių mokykloje yra) mokiniai (-ės) pergrupuojami į naujas klases mokytis to paties dalyko;
- sudaromos trumpalaikės mokinių grupės įsigilinti į konkrečias temas ar stiprinti konkrečius įgūdžius;
- trumpalaikės grupės mokosi su kitos klasės mokiniais (-ėmis);
- organizuojamos mokymosi konsultacijos (pvz., joms skiriama pirmoji pamoka; gali vykti kontaktiniu arba / ir nuotoliniu būdu, panaudojant tvarkaraštyje esančius „langus“ tarp pamokų).

Atkreipiame dėmesį, kad profesinio tobulėjimo galimybės, grįžtamojo ryšio gavimas ir teikimas yra tik keletas iš veiklų, kurias gali atlikti ugdymo įstaigos vadovai ar vadovės, vieni arba kartu su savo komandomis kurdami įtraukiąją mokyklą.

Mokyklos vadov(i)ų vaidmenys šiame procese yra keli: įkvėpėjų, palaikytojų ir skatintojų, komandos telkėjų, mokymosi vedlių, nuostatų formuotojų. 2.2. lentelėje pateikiama Utenos rajono Dauniškio gimnazijos, taikanti UDM prieigą, patirtis skirtingų vadov(i)ų vaidmenų raiškoje.

Vaidmuo	Raiška
Įkvėpėjų	Vadovas (-ė) formuoja teigiamą nuostatą universalaus dizaino mokymuisi atžvilgiu. Bendruomenė (vadovybė, administracija, mokytojai (-os)) dalyvauja mokymuose ir dirba kartu, stengiasi kurti įtraukiąją kultūrą, pripažindami kiekvieno(s) individualumą, poreikius, talentus bei tobulintinus dalykus.
Palaikytojų ir skatintojų	Vadovai (-ės) skatina ir palaiko mokytojų lyderystę ir iniciatyvas taikyti universalaus dizaino elementus pamokose. Direktoriaus (-ės) pavaduotoja(s) ugdymui, nuolat taikanti UDM elementus savo pamokose, aktyviai dalinasi asmenine patirtimi, veda atviras pamokas ir konsultuoja kolegas, padeda mokytojams (-oms) paruošti užduotis su UDM elementais. Stebėdama mokytojų atviras pamokas ir aptardama jas su kitais stebėtojais, pagiria pamoką vedusį mokytoją už taikomus UDM elementus, aptaria, kur ir kokių elementų galima panaudoti kitose pamokose.
Komandos telkėjų	Vadovai (-ės) pakviečia visus norinčius mokytojus ir mokytojas išmokti, kaip dirbti ir naudoti UDM elementus pamokose, konsultuoja ir palaiko juos. Mokytojai (-os) jaučiasi komandos dalimi ir dalinasi atsakomybę už bendrai kuriamą įtraukiąją kultūrą bei UDM elementų įgyvendinimą jų mokykloje.
Mokymosi vedlių	Visa bendruomenė auga ir mokosi kartu: dalyvauja mokymuose apie UDM ir reflektuoja, ko išmoko, ką ir kaip taikys savo pamokose. Metodinių grupių susirinkimų metu kartu su kuruojančiu vadovu (-e) dalykininkai (-ės) susitaria, kaip taikys įgytas žinias, kaip dirbs ir kokius būdus ar metodus taikys. Reguliariai aptaria iššūkius ir pasidžiaugia sėkmėmis.
Nuostatų formuotojų	Vadov(i)ų užduotis – formuoti teigiamą mokytojų požiūrį į mokinių įvairovę, pripažinti ją ir keisti senas nuostatas apie negalią turinčius mokinius ir mokines. Tik pripažindami ir pažindami mokinių įvairovę mokytojai (-os) gali sėkmingiau šalinti barjerus, teikti pagalbą ugdyme. Organizuojami mokymai, skatinama dalintis gerąja patirtimi, vyksta metodinių grupių susirinkimai, kuriuose aptariama ir diskutuojama apie mokytojams bei mokytojoms aktualius iššūkius, bendrai ieškoma sprendimų.

2.2. lentelė. Utenos rajono Dauniškio gimnazijos, taikančios UDM prieigą, patirtis skirtingų vadov(i)ų vaidmenų raiškoje

Apmąstykite:



Nepamirškite, kad kiekvienas besimokantysis (tarp jų ir jūs) turite unikalų savo silpnybių ir stiprybių derinį, kuris priklauso nuo konteksto ir nuolat kinta. Tad skirkite laiko apmąstymui:

1. Kokios mano veiklos pasiekia geriausių rezultatų?
2. Kokie mano veiklos aspektai tobulintini?
3. Kokiomis sąlygomis geriausiai mokausi?
4. Ko galiu išmokti iš savo silpnybių?
5. Kokios priemonės gali padėti sustiprinti mano gebėjimus?
6. Ko galiu išmokti iš savo bendruomenės?
7. Ar esu atviras naujovėms ir ryžtingas imtis pokyčių?



3.

**Universalaus
dizaino mokymuisi
prieigos taikymas
ugdymo procese**

Pirmajame šių gairių skyriuje išsamiai aptarėme UDM prieigos struktūrą, jos sąsajas su žmogaus galvos smegenyse mokymosi metu vykstančiais fiziologiniais procesais, o antrajame – įtraukiąją lyderystę – strateginį ir vadybinį UDM principų diegimo lygmenį. Trečiajame skyriuje aptarsime praktinius ugdymo proceso organizavimo klausimus, kurie atsiskleidžia per mokinių įvairovės pažinimą, barjerų numatymą, mokinių – besimokančių ekspertų (-čių) principus ir pamokos planavimą bei organizavimą.

Pirmasis žingsnis sėkmingo ugdymo proceso organizavimo link – nuspręsti, kokiomis nuostatomis bus paremtas ugdymo procesas. Nuo jų priklausys, kaip mokiniams ir mokinėms bus pristatoma nauja informacija, kaip bus formuluojami ugdymo tikslai, kokiais būdais jie galės įsivertinti savo žinias, kokiais principais mokytojai ar mokytojos vadovausis vertindami mokinių pasiekimus.

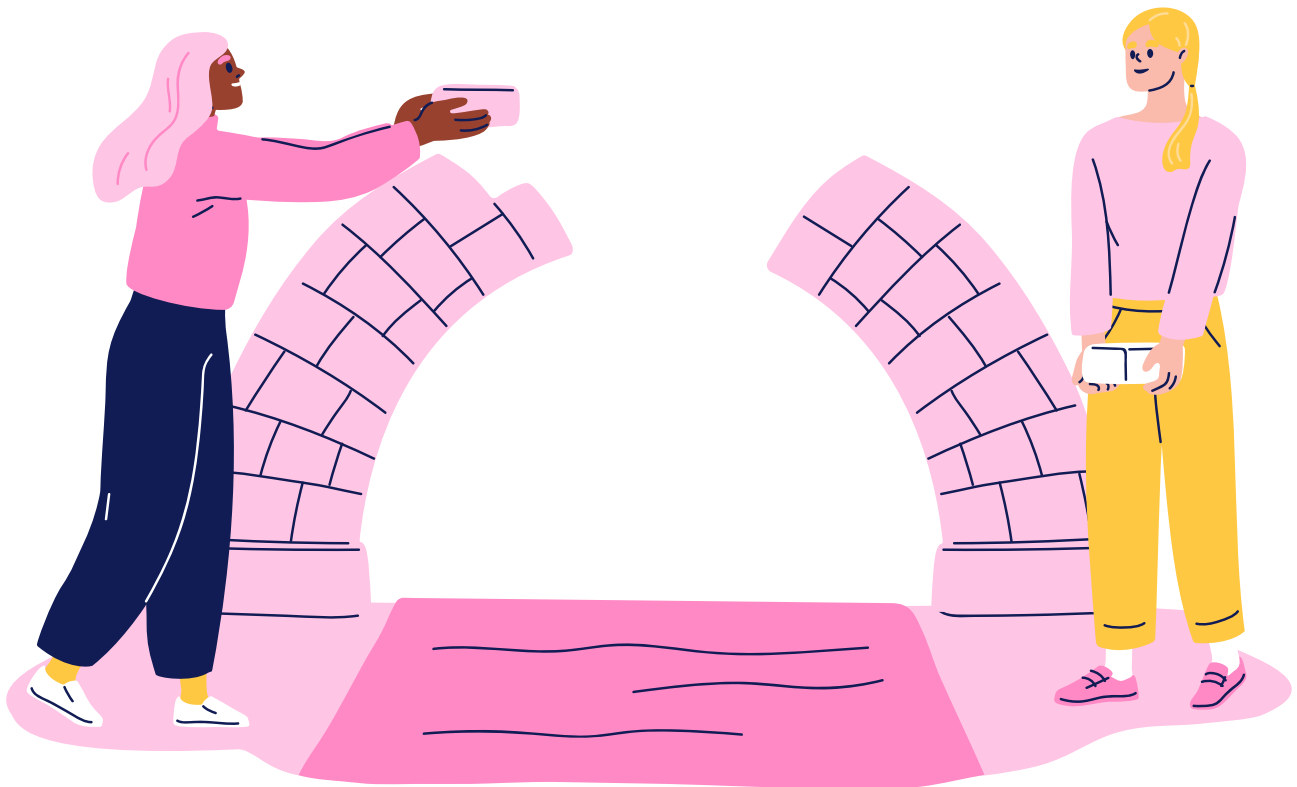

Prieš pradėdant planuoti šį procesą, verta pagalvoti ir įsivertinti, kokia prieiga grindžiama jūsų ugdymo sistema. Tai padaryti galite apmąstydami savo požiūrį ir sprendimus bei užpildydami savirefleksijos įrankį, kurio pavyzdį rasite kitame puslapyje, o visą įrankį – 3.1. priede.

Ką žinau apie mokinius (-es), kuriuos ugdu?	Labai būdinga	Iš dalies būdinga	Visai nebūdinga
Žinau kiekvieno(s) interesus, pomėgius, stiprybes.			
Žinau, kokio pobūdžio sunkumų patiria kiekvienas (-a).			
Žinau kiekvieno mokinio ir mokinės, turinčių nustatytų specialiųjų ugdymosi poreikių, stiprybes.			
Žinau kiekvieno(s) individualiųjų ugdymosi poreikių priežastis ir tinkamiausią pastolių taikymo pobūdį.			
Kaip žinias apie savo mokinius (-es) susieju su ugdymo turiniu?			
Ugdymo turinį priartinu prie mokinių interesų, dabarties aktualijų, individualiųjų pomėgių.			
Planuodamas pamoką, apmąstau galimas kliūtis kiekvienam (-ai) ir numatau priemones joms išvengti.			

3.1 lentelė. Savirefleksijos įrankio dalis

Mokytojo (-os) organizuojamo ugdymo proceso prieigos įsivertinimas

3.1. Mokinių įvairovė yra natūralus reiškinys

Kaip suprantame mokinių įvairovę įtraukiojo ugdymo, grindžiamo UDM principais, kontekste?

Pirmąkart apžvelgus klasę galėtų susidaryti įspūdis, jog visi klasės mokiniai ir mokinės (ar bent didžioji jų dalis) yra panašūs. Tiesos yra, nes dauguma turi panašių poreikių: patirti sėkmę, būti pripažinti, galėti pareikšti savo nuomonę, jaustis visaverčiais klasės bendruomenės nariais, visi naudoja tas pačias kognityvines, motorines ir kitas žmogui būdingas funkcijas. Tuo apsiribodami paaiškiname „vidutinio mokinio“ sąvoką, kuri dažnai laikoma atskaitos tašku.

Pažvelgę į kiekvieną mokinį ar mokinę atidžiau, įsitikinsime, kad kiekvienas iš jų yra savitas ir mokosi skirtingai. Vieni mėgsta skaityti tekstus, analizuoti paveikslus ar schemas, kiti

labiau linkę klausytis skaitomo teksto; dar kiti norėtų užduotį nusibraizyti ar nusipiešti, atsitraukti ir pagalvoti. Vieni mokosi greitai, kiti – lėtai; vieni susikaupia tyloje, kitiems lengviau mokytis kartu su kitais, diskutuojant ir pasitariant; dar kiti turi individualių ugdymosi poreikių, susijusių su negalia, mokymosi sutrikimais ar sunkumais, kurie įgalina ieškoti savitų mokymosi būdų.

Vadinasi, „vidutinis mokinys“ neegzistuoja – yra besimokančiųjų grupė, kurioje visi yra skirtingi ir kartu panašūs. Skirtumų suvokimas padeda sudaryti sąlygas visiems mokytis savitais, konkrečioje situacijoje labiausiai priimtinais būdais, kuriuos pasirinkti mokytojas ar mokytoja skatina pačius mokinius (-es) ir kaip galima dažniau.



Įsivaizduok...*

Vienas talentingas batsiuvys gavo didžiulį užsakymą – sukurti batus mažiesiems miestelio pirmokams. Laiko jis turi nedaug, tad iškart pradėjo svarstyti, kaip optimizuoti kūrybos ir gamybos procesą: „Negaliu kurti kiekvienam vaikui individualaus batų modelio, tam aš laiko neturiu, o ir poreikio tokio nėra – juk pirmokai tokie panašūs“. Batsiuvys pagalvojo ir priėmė sprendimą, jog protingiausia sukurti tipinę batų porą, kuri tiktų kiekvienam.

Gerai, kad miestelyje egzistuoja „Dydžių registras“ – pasinaudojęs sistemos privalumais, amatininkas sudėjo būsimų pirmokų batų dydžius ir apskaičiavo vidurkį. **„Tai bus TIPINIAI pirmoko batai!“** – su dideliu džiaugsmu amatininkas kibo vykdyti užsakymo.

Po kiek laiko viskas buvo paruošta ir batai „Vidurkis“ laukė savo jaunųjų šeimininkų. **Bet visgi...**



Išdalinęs batus pirmokams batsiuovys greitai suprato, kad kažkas ne taip. „Vidurkis“ netiko nė vienam iš atėjusių vaikų. Visiems šie batai buvo arba per dideli, arba per maži. Vienai mergaitei beveik tiko dydis, bet ir ši buvo nusiminusi – tipinių batų spalva buvo jos nemėgstamiausia.

Nuliūdęs batsiuovys grįžo į savo dirbtuvę su visais batais „Vidurkis“ ir suprato, jog vidurkis egzistuoja tik statistinėje sistemoje. Gyvenime reikia įvairių batų!

Šis pasakojimas iliustruoja, kad planavimas remiantis „vidurkiu“, tipinio ar standartinio mokinio įsivaizdavimu nėra efektyvus. Kiekvienas mokinys ar mokinė yra ypatingas, išskirtinis. Mokinių įvairovė yra natūralus reiškinys ir ugdyme negalima to ignoruoti.

* Šią ir kitas šiame skyriuje pateikiamas „Įsivaizduok...“ istorijas galima panaudoti kalbant su mokiniais (-ėmis) apie mokymąsi taikant UDM principus.

Batų dydžių vidurkis:

34



Kaip atpažinti mokinių skirtumus?



Mokinių stebėjimas ir refleksijos

Vertingos pirminės informacijos apie mokinius ir mokytojas suteikia atidus jų stebėjimas. Organizuojant ugdymo procesą, reflektuojant apie jį su mokiniais (-ėmis) ir asmeniškai, vertinant mokinių darbus, verta fiksuoti ne vien tik jų pasiekimus, bet ir šiuos aspektus:

- kaip mokiniai (-ės) įsitraukia į mokymosi procesą – kokie metodai, kokio pobūdžio užduotys ir kokia aplinka padeda panirti į mokymąsi;
- kaip mokiniai (-ės) analizuoja naują medžiagą ir kokie mokymosi būdai padeda jiems suprasti;
- kur yra supratimo riba, kelianti iššūkį, tačiau vis dar savarankiškai įveikiama – ties šia riba atliktos užduotys skatins mokinių pasitikėjimą ir didžiavimąsi savimi;
- kokių savarankiško mokymosi įgūdžių mokiniai ir mokytojos turi arba stokoja, kuo domisi, kokių turi gebėjimų, kuriuos galima panaudoti skiriant užduotis naujoms žinioms įtvirtinti.

Individualių ugdymosi poreikių analizė

Giliau pažinti vaikų, turinčių individualių poreikių, įskaitant susijusių su negalia, mokymosi sutrikimais ar sunkumais, ypatumus padės pokalbiai su tėvais (globėjais, rūpintojais), mokyklos psichologais (-ėmis), socialiniais pedagogais (-ėmis) bei kitais specialistais (-ėmis). Jei atliktas pedagoginės psichologinės tarnybos įvertinimas, gali padėti ir formalaus specialiųjų ugdymosi poreikių nustatymo dokumentai.

Kalbantis su specialistais ar specialistėmis (spec. pedagogu (-e), psichologu (-e) ir kt.), svarbu išsiaiškinti:

- kokio pobūdžio barjerus mokinyš ar mokinė patiria ir kodėl – svarbu atkreipti dėmesį į mąstymo, kalbos supratimo, atminties, dėmesio koncentravimo ypatumus;
- kokie ugdymo principai padeda mokiniui (-ei) įsitraukti, suprasti informaciją, išlaikyti dėmesį;
- kokio pobūdžio pastoliai padėtų dalyvauti bendrame mokymosi procese (turinio derinimas, lankstus tikslų modeliavimas, mokymosi įgūdžių ir strategijų suformavimas, priemonės, žodynai ir kt.).

Analizuojant mokinių, kuriems nustatyti specialieji ugdymosi poreikiai, dokumentus:

- prieš pokalbį su specialistais (-ėmis) išsamiai perskaitykite visą specialiųjų ugdymosi poreikių vertinimo protokolą. Kreipkite dėmesį į tai, kokius vaiko gebėjimus ir kokius sunkumus akcentuoja psichologai (-ės), logopedai (-ės), specialieji pedagogai ir pedagogės;
- neapsiribokite vien tik išvadomis ir rekomendacijomis – peržiūrėkite visų specialistų ir specialisčių vertinimo išvadas. Svarbu pažinti ir suprasti visus mokiniui (-ei) būdingus mokymosi procesus;
- fiksuokite vaiko mokymosi stiprybes, neapsistokite tik ties sunkumų analize. Sunkumų analizė suteiks vertingų nuorodų, kokius pastolius galima pritaikyti, o vaiko stiprybėmis paremtas ugdymo procesas sudarys sąlygas sėkmei.

Bendraujant su tėvais (globėjais, rūpintojais (-omis)):

- svarbu klausytis tėvų pasakojimo apie mokinių patirtis namuose – tai leis giliau suprasti gyvenimo ir veiklos kontekstą, interesus, mokymosi ypatumus. Šios žinios padės mokymosi veiklas ir tikslus sieti su mokinių interesais;
- rekomenduojama vengti vienpusio tėvų informavimo apie mokinių sunkumus, nes tai jiems kelia nerimą, kartais neviltį. Kartu tai trukdo mokytojui ar mokytojai suprasti vaikų mokymosi galimybes šeimoje, o tėvams – rasti prasmingos pagalbos būdų. Verčiau diskutuoti, pasitarkite su tėvais apie sunkumus, kuriuos pastebite;
- rekomenduojama papasakoti tėvams, ko mokote jų vaiką, kaip mokote, kokią pažangą pastebite, kokie ugdymo būdai yra veiksmingi ir kokios pagalbos tikėtės iš tėvų. Tokie pokalbiai padės suderinti požiūrius ir lūkesčius vaiko atžvilgiu bei kryptingai išplėsti ugdymo(si) aplinką.

Mokinių įvairovės stebėjimas yra nuolatinis mokytojo(s) darbas – šio proceso rezultatai nėra baigtiniai. Mokiniai ir mokinės ugdomi, bręsta, jiems daro įtaką aplinka, šeima ir draugai bei draugės, todėl prasminga stebėti, kaip asmenybės pokyčiai veikia mokymosi įpročius.

Dirbdami su naujais mokiniais (-ėmis), jau nuo pirmųjų pamokų galite stebėti, kaip ir ką jie kalba, kaip elgiasi, kokia jų kūno kalba, kaip reaguoja į skirtingas situacijas. Pasižymėkite savo pastebėjimus. Turėdami šiuos duomenis, galėsite aktyviai taikyti UDM principus ir planuoti tolesnį ugdymo procesą, įgalindami ugdytinius bei pašalindami eigoje patiriamus iššūkius. Savo stebėjimais mokytojai (-os) dalykininkai (-ės) gali dalintis tarpusavyje metodinių grupių susirinkimų metu, pateikti stebėjimo rezultatus klasių vadovams (-ėms), pildyti formas internete (pasitelkdami „Google“, „Microsoft Teams“ ar kitas bendrai mokyklose naudojamas platformas).

Toliau pasiūlysime keletą įrankių mokinių įvairovei pažinti ir stebėti.

Įrankiai mokinių įvairovei pažinti

Pavyzdys. Klasės profilis

Stebėkite mokinius ar mokines, išskirkite esminius jų bruožus, fiksuokite kiekvieno(s) stiprybes bei patiriamus sunkumus. Atkreipkite dėmesį į tai, kad ir dideliu mokymosi potencialu pasižymintys vaikai patiria sunkumų mokydami ar bendraudami. O štai vaikai, turintys negalią, turi savų stiprybių, kuriomis remiantis galima sukurti jiems prieinamą ugdymosi aplinką ir sudaryti sąlygas sėkmingai mokytis.

Mokinių vardai	Mokinių stiprybės	Mokinių patiriami sunkumai
Vardas	Stiprybė	Sunkumas
Vardas	Stiprybė	Sunkumas

3.2. lentelė. Klasės profilio stebėjimo lentelė

Pavyzdys. Mokymosi tempo fiksavimas

Fiksuokite mokinių darbo tempo įvairovę – šie duomenys padės jums suplanuoti pamokų veiklas ir organizuoti efektyvų ugdymo procesą.

Vertinimo kriterijų skalė:

1 – labai greitas, 2 – greitas, 3 – vidutinis, 4 – lėtas,
5 – labai lėtas, 6 – reikia pagalbos

Vardas	Vardas				
Tempo įvertinimas	Rašymo	Skaitymo	Kalbėjimo	Galvojimo	Suvokimo
	2	1	3	2	1
Pastabos	Pvz.: gali būti kitų mokinių pagalbininkas (-ė)				
Vardas	Vardas				
Tempo įvertinimas	Rašymo	Skaitymo	Kalbėjimo	Galvojimo	Suvokimo
	5	4	3	5	6
Pastabos	Pvz.: pagalba pagal mokinio (-ės) poreikius (paryškinti, mažinti apimtį ir kt.)				

3.3. lentelė. Mokymosi tempo fiksavimo lentelė

Pavyzdys. Gebėjimų įvertinimas

Skirtingų disciplinų pedagogai ir pedagogės gali susikurti lenteles, atitinkančias jų poreikius ir vertinimo kriterijus. Pavyzdžiui, kalbų mokytojai (-os) gali tirti mokinių kalbinės raiškos gebėjimus, gamtos ar socialinių mokslų – gebėjimą analizuoti, apibendrinti.

Žodynas	Vardas	Vardas	Vardas
Vaizdingas			
Naudoja palyginimus, posakius, menines ir stilistines priemones			
Cituoja, perfrazuoja			
Vidutinis			
Skurdus			
Pastabos			



Pavyzdys.

Mokymosi būdų fiksavimas

Stebėkite mokinių darbą pamokoje, fiksuokite jiems palankiausius mokymosi būdus aptarkite juos su mokiniais ir remkitės šia informacija planuodami (-os) ir siūlydami (-os) tolesnį ugdymosi procesą (žr. 3.5. lentelėje, kitame psl.).

Darbas	Vardas	Vardas	Vardas
Individualus darbas	×		
Porose	×		
Grupėse	×		
Tik ramiai	×		
Šurmulyje	×	×	
Reikia pagalbos		×	
Kita		×	
Pastabos	Gera atmintis ir įsiminimas	Padėtų galimybė atsisitraukti už širmos, ausinės	

Būdai

Vaizdinis, grafinis			×
Garsinis			
Vaizdinis ir garsinis			
Aktyvi veikla			×
Reikia pagalbos			×
Pastabos			Paskatinti pasidaryti apibendrinančias lenteles ir grafikus







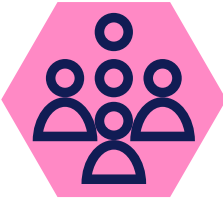

3.5. lentelė. Mokymosi būdų fiksavimo lentelė

Pavyzdys. Pageidaujamo mokymosi būdo ir raiškos pasirinkimas

Jei skiriate užduotis mokiniams (-ėms), skatinkite pasirinkti pageidaujama mokymosi būdą. Reflektuokite su mokiniais (-ėmis) jų pasirinkimus, mokymosi veiklą ir rezultatus. Tokiu būdu stebėdami mokinių mokymosi procesus, geriau juos pažinsite,

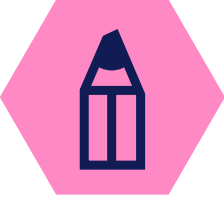
atliepsite jų poreikius, sukursite įtraukiančią mokymosi aplinką, skatinsite gebėjimų mokytis vystymąsi.

Žemiau pateikiamoje 3.6. lentelėje mokiniai ir mokinės pažymi, koku būdu nori dalyvauti pamokoje arba atlikti užduotį. Mokytojai (-os) stebi, kokie būdai labiau patinka vaikams ir kaip jie keičiasi, apie tai diskutuoja.

	Grupėje <input type="radio"/> <input type="radio"/> <input type="radio"/> <input type="radio"/> <input type="radio"/> <input type="radio"/>		Su draugu (-e) <input type="radio"/> <input type="radio"/> <input type="radio"/> <input type="radio"/> <input type="radio"/> <input type="radio"/>
	Viena(s) <input type="radio"/> <input type="radio"/> <input type="radio"/> <input type="radio"/> <input type="radio"/> <input type="radio"/>		Tyloje <input type="radio"/> <input type="radio"/> <input type="radio"/> <input type="radio"/> <input type="radio"/> <input type="radio"/>
	Šurmulyje <input type="radio"/> <input type="radio"/> <input type="radio"/> <input type="radio"/> <input type="radio"/> <input type="radio"/>		Kūryboje <input type="radio"/> <input type="radio"/> <input type="radio"/> <input type="radio"/> <input type="radio"/> <input type="radio"/>
	Internete <input type="radio"/> <input type="radio"/> <input type="radio"/> <input type="radio"/> <input type="radio"/> <input type="radio"/>		Su knyga <input type="radio"/> <input type="radio"/> <input type="radio"/> <input type="radio"/> <input type="radio"/> <input type="radio"/>
	Diskutuojant <input type="radio"/> <input type="radio"/> <input type="radio"/> <input type="radio"/> <input type="radio"/> <input type="radio"/>	<input checked="" type="checkbox"/>	

Pažymėkite apskritimą varnele, pasirinkdami savo norimą darbo tipą.

3.6. lentelė. Pageidaujamo mokymosi būdo ir raiškos pasirinkimo įrankis

Apmąstykite:

Ar tai, ką žinote apie konkretų mokinį ar mokinę, padeda:

1. suprasti, koku būdu pateiktą informaciją (vaizdu, garsu, per aktyvią veiklą ir kt.) jis (ji) lengviau analizuotų ir įsimintų;
2. numatyti, kokio sudėtingumo analitinė, kūrybinė veikla jam (jai) keltų iššūkį, bet liktų įveikiama;
3. įvertinti, kaip ilgai mokinys (-ė) gali išlaikyti dėmesį;
4. numatyti, kokio pobūdžio mokymosi veiklos būtų prieinamesnės (mokytis su kitais darbiname šurmulyje ar individualiai tyloje).



3.2. Ugdymosi procese sutinkami barjerai ir jų įveika

Įsivaizduok...*

Ar žmogus, judantis vežimėliu, gali savarankiškai pereiti gatvę sankryžoje? Atsakymas priklauso nuo sankryžos suprojektavimo. Jeigu gatvės bortelis prie perėjos yra aukštas, šis žmogus negalės savarankiškai patekti į kitą gatvės pusę. Jeigu šaligatvio bortelis perėjoje yra nuleistas, žmogus galės savarankiškai pereiti gatvę. Be to, nuolaidus gatvės bortelis naudingas ne tik žmonėms su negalia – jis padeda stumiant sunkų lagaminą ant ratukų, kūdikio vežimėlį, jei žmogus patiria sąnarių skausmus ir kt.

Taigi, negalios situacijoje žmogus atsiduria dėl neprieinamos aplinkos. Visgi barjerų galima išvengti. Negalios nelieka, kai kliūtys panaikinamos. Universalus dizaino principai skatina aplinką kurti taip, kad ji būtų patogi visiems žmonėms.

Panašiai yra ir su barjeriais ugdymosi procese – universalus dizaino mokymuisi prieiga padeda numatyti barjerus ir juos pašalinti, taip įgalinant mokinius ir mokines sėkmei.

* Šią ir kitas šiame skyriuje pateiktas „Įsivaizduok...“ istorijas galima panaudoti kalbant su mokiniais (-ėmis) apie mokymąsi taikant UDM principus.

Pagrindinė kliūtis norint sėkmingai mokytis – ugdymo procese ir aplinkoje sutinkami barjerai. Jie gali būti susiję su ugdymosi procesu arba egzistuoti ugdymosi aplinkoje. Šiame poskyryje aptarsime barjerus ugdymo procese ir jų įveikos priemones, o penktajame skyriuje apžvelgsime barjerus ugdymosi aplinkoje.



Barjerai ugdymosi procese

Barjerai ugdymosi procese supranta mi kaip ugdymo tikslai, organizavimo metodai ar būdai bei naudojamos priemonės, kurie neatitinka moki nių grupės ar konkretaus mokinio ar mokinės poreikių ir trukdo kokybiš kai dalyvauti mokymosi procesuose. UDM prieigoje organizuojamas ug dymas yra nukreiptas į tokių barjerų numatymą ir pašalinimą anksčiau, nei mokinys (-ė) su jais susidurs.

Ugdymosi barjerai skirstomi į tris grupes: įgūdžių, programos ir indivi dualius (Meier, Rossi, 2020). Įgūdžių barjerų kyla dėl mokinių įgūdžių sto kos tam tikrai ugdymosi veiklai atlikti, programos barjerų – dėl riboto ug dy mo programos prieinamumo moki niams ir mokinėms, individualių – dėl ugdymo proceso ir mokinių ypatingų poreikių, kylančių dėl funkcinų su trikimų ar negalios, neatitikties. Ne paisant barjero pobūdžio, pasekmės yra tos pačios: mokymosi procesai konkrečiam mokiniui ar mokinei tam pa sunkiai prieinami. Mokytojų už da viny s yra numatyti galimus barjerus ir, keliant lanksčius ugdymo tikslus, keičiant mokymo(si) aplinką, paren kant mokymosi būdus, priemones ar reikalingą pagalbą, sukurti veiksmingą pastolių taikymo sistemą bei sudaryti sąlygas mokytis visiems kartu.

Kaip numatyti galimus mokymo si barjerus ir pasiūlyti tinkamus ugdymosi pastolius?

Norint apsispręsti, kokius mokymo si pastolius galima ir verta pasiūlyti mokiniams (-ėms), svarbu atpažinti barjerus ir jų priežastis. Stebint mo kinių dalyvavimą, reflektuojant moky mosi veiklas su jais, tariantis su kole gomis (-ėmis) ir specialistais (-ėmis), galima nustatyti sunkumų pobūdį ir numatyti konkrečiam mokiniui ar mokinei konkrečioje situacijoje reika lingus pastolius.



Įgūdžių barjerai



Programos barjerai



Individualūs barjerai



Įgūdžių barjerai

Šių barjerų priežastis – įgūdžių, kuriuos kiti mokiniai (-ės) jau yra įvaldę, stoka. Įgūdžių barjerai yra trumpalaikiai. Pasiūlius tinkamus pastolius ir paramos priemones, trūkstami įgūdžiai palaipsniui ir nuosekliai išsiugdomi, barjeras įveikiamas.

Iššūkis: mokinys (-ė) neturi įgūdžių kokybiškai atlikti tam tikro pobūdžio veiklą.

Pastolių taikymo principai: pasiūlykite šią veiklą paremiančių priemonių, kurios padės ne tik teisingai atlikti užduotį, bet ir išsiugdyti trūkstamus įgūdžius. Pavyzdžiui, jeigu mokiniui (-ei) sunkiai sekasi nuosekliai dėstyti mintis raštu, pasiūlykite teksto sudarymo schemų.

Iššūkis: mokinys (-ė) neturi bazinių žinių – matote akivaizdžią jų spragą, kuri trukdo sėkmingai plėtoti savo žinias.

Pastolių taikymo principai: skirkite laiko išsiaiškinti tai, kas liko neaišku, šias žinias įtvirtinti. Venkite naujos medžiagos tol, kol susidariusi spraga bus įveikta.

Iššūkis: mokiniui (-ei) nepavyksta naudotis įrankiais ar priemonėmis, kuriais kiti sėkmingai naudojami.

Pastolių taikymo principai: numatykite tokią galimybę, jog mokiniams ir mokinėms ne visuomet pavyks naudotis pasiūlytu įrankiu. Gali būti, kad mokiniai (-ės) neatlieka užduoties ne todėl, kad stokoja žinių ar gebėjimų, bet todėl, jog stokoja informacijos, kaip tinkamai pasinaudoti įrankiu. Paklauskite jų apie tai ir padėkite patys arba paprašykite įgudusio mokinio ar mokinės pagalbos.

Iššūkis: priemonės mokiniui (-ei) neprieinamos (dėl negalios ar kitų priežasčių).

Pastolių taikymo principai: pakeiskite šias priemones tokiomis, kurios būtų prieinamos net ir tokiu atveju, jeigu jos smarkiai skiriasi nuo kitų mokinių naudojamų priemonių. Neiškirsite mokinio ar mokinės iš kitų, jei visiems, o ne tik jam ar jai pasiūlysite keletą priemonių ir leisite pasirinkti labiausiai tinkančią.

Priemonių pavyzdžiai įgūdžių barjerams įveikti

Lietuvių kalbos pamoka 4 klasėje

Jei mokinių skaitymo įgūdžiai menki, visos pastangos sutelkiamos į teksto (per)skaitymą. Dėl to nukenčia teksto supratimas. Siekiant užtikrinti kokybišką teksto supratimą, svarbu lavinti vaiko skaitymo įgūdžius. Tačiau siekiant užtikrinti kokybišką vaiko dalyvavimą ugdymosi procesuose,

nelaukiant, kol skaitymo įgūdžiai patobulės, galima pasiūlyti priemonių, kurios padės mokiniui ar mokinėi jau dabar sklandžiai perskaityti tekstą. Šiam tikslui pasiekti padės kito mokinio (-ės) skaitymas, jūsų skaitomo teksto garso įrašas, teksto perskaitymas naudojantis lietuvių kalbos sintezatoriumi TILDĖ ir kt.



3.1. pav. Garsinis teksto įrašas

Anglų kalbos rašinio struktūros grafinis vaizdavimas

Jei mokiniui ar mokinei sunkiai sekasi nuosekliai dėstyti mintis raštu, galite parodyti schemą, vaizduojančią išsamų rašinio planą (3.8. lent.), arba pateikti rašinio struktūros sche-

mos kopiją, palikdami pakankamai vietos papildomai informacijai (3.7. lent.). Mokiniai (-ės) galės pasinaudoti suteikta erdve pasirašyti pagalbines informacijas, kuri padėtų atlikti užduotį. Taip pat galite pasiruošti kelias panašias schemas, kurios skirtųsi struktūra, dydžiu, šriftu ar spalvomis.

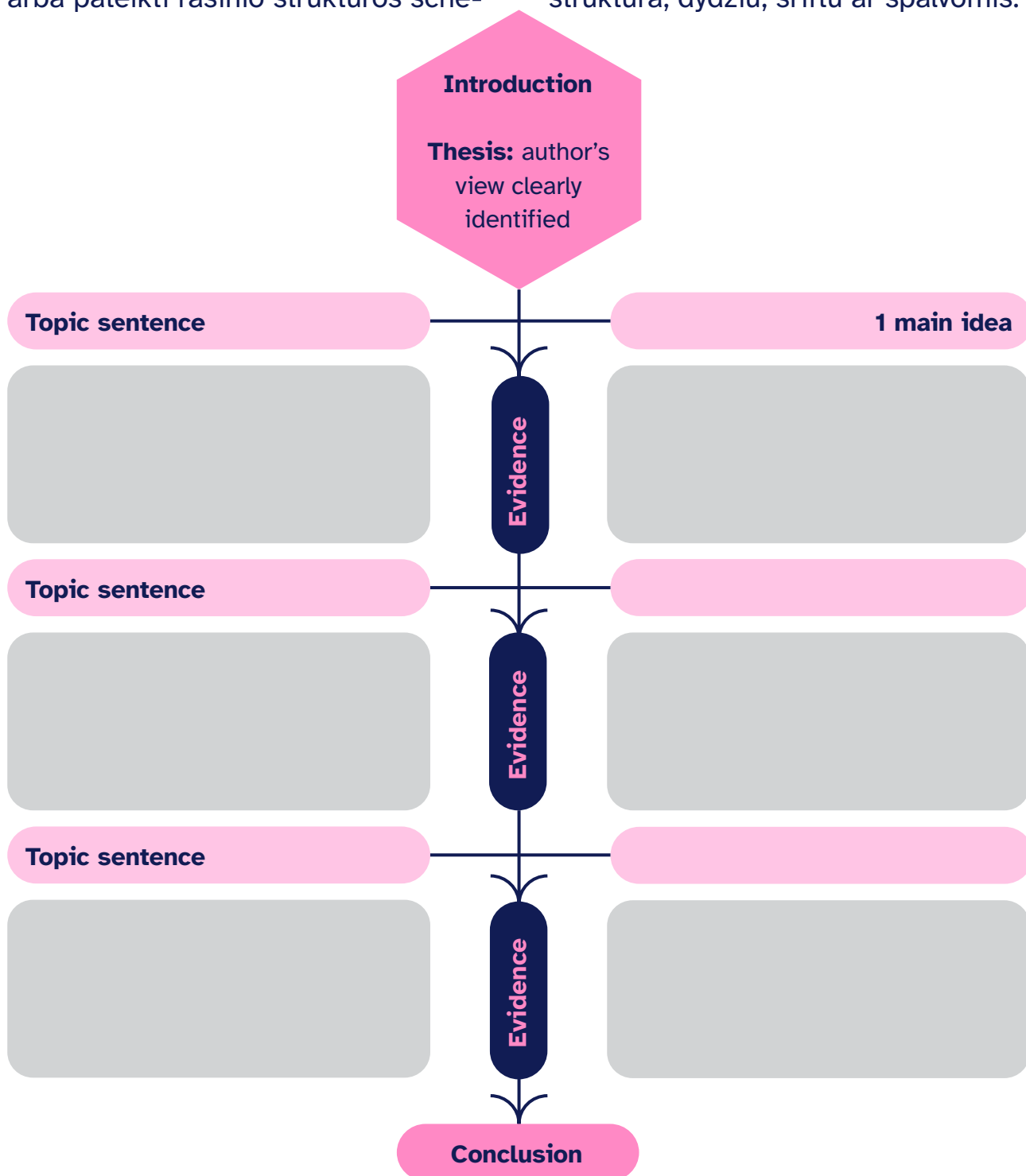

3.7. lentelė. Skirtingos rašinio struktūros schemas anglų kalbos pamokoje

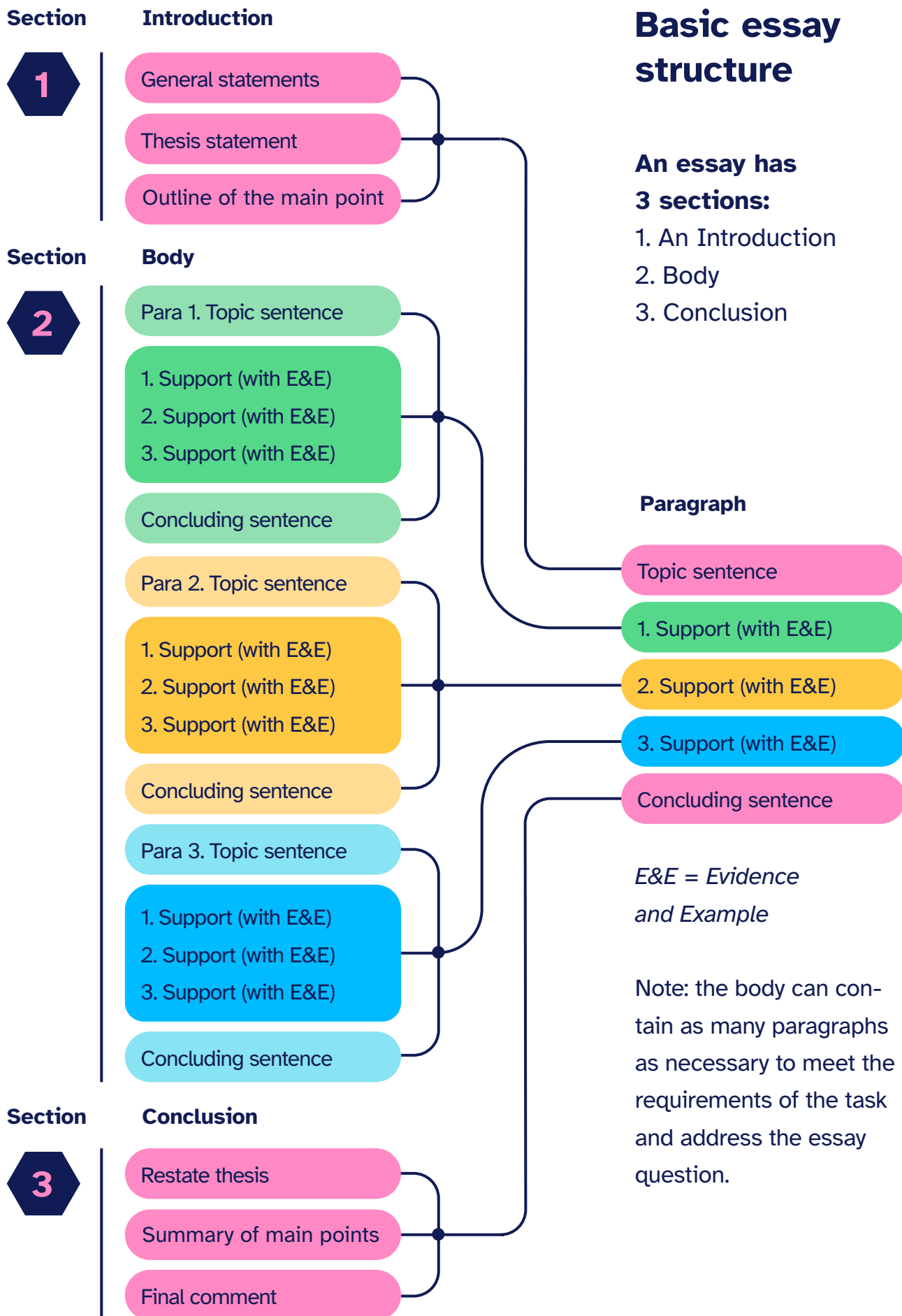

3.8. lentelė. Skirtingos rašinio struktūros schemos anglų kalbos pamokoje

Galite pateikti detalesnių rašinio dalių paaiškinimų (3.9. lent.), suformuluotų frazių arba specifinių žodžių, kurie padėtų rašyti rašinį (3.10. lent.), arba naudingų frazių (3.11. lent.), kurios praplėstų žodyną ir praverstų rašant kitus rašto darbus ateityje.

#	Block	
1	Topic sentence	Key topic (counter-argument) in this paragraph
2	Development	The main idea / topic (counter-argument) discussed in more detail.
3	Example	Support / evidence / data / statistics that show your development is valid / credible.
4	Development	The 2nd main idea / topic (argument) discussed in more detail.
5	Example	Support / evidence / data / statistics that show your development is valid / credible.
6	Summary	Overall main point summarised.

**Jungiamieji
žodžiai anglų
kalbos
rašiniams**

Generalisation

As a rule / For the most part / In general / Generally / On the whole / Overall / In most cases...

Reason

Because of / With this in mind / In order to / In fact / Due to / Owing to / Since / Because / Leads to...

Introductory

I think / I believe / I feel / In my opinion / My favorite / The best / I Strongly believe...

Condition

If / In that case / In case / Unless / Provided that / Providing / Whatever / Depending on / Suppose...

Place

There / Here / Behind / Nearby / Next to / At that point / Opposite to / Adjacent to...

Sequence

After this / Then / At this point / Earlier / Later / Later on / Afterwards / To begin with / Initially...

Time

Meanwhile / Throughout / Along / During / At present / Presently / Currently / At last / Immediately...

Certainly

Obviously / Certainly / Plainly / Surely / Of course / Undoubtedly / Definitely / Absolutely / ...

Concession

Admittedly / All the same / Up to a point / Even so / In spite of / Although / Even though...

Writing essays

Opening:	It is often said that ... / Many people claim that ... / In this day and age ... / Nowadays ... / These days ... / We live in an age when many of us are ... / ... is a hotly-debated topic that often divides opinion. / ... is often discussed yet rarely understood. / It goes without saying that ... is one of the most important issues facing us today. / The following essay takes a look at both sides of the argument.
Introducing points:	Firstly, let us take a look at ... / To start with, ... / First of all, it is worth considering ... / Secondly, ... / Thirdly ... / Furthermore, ... / In addition, ... / What is more ... / On top of that, ... / Another point worth noting is ... / Another factor to consider is ... / Lastly, ... / Finally, ... / Last but not least, ...
Presenting ideas & giving examples:	When it comes to <i>noun</i> / <i>gerund</i> , ... In terms of <i>noun</i> / <i>gerund</i> , ... With respect to <i>noun</i> / <i>gerund</i> , ... Not only ... but also ... / According to experts, ... / Research has found that ... / There are those who argue that ... / For instance ... / For example ... / such as ...
Expressing result and reason:	As a result, ... / As a result of ..., / ... has led to ... / ... has resulted in ... / Consequently, ... / Therefore, ... / On account of ... / Due to ... / One reason behind this is ...
Contrasting:	Although / Even though <i>subject</i> + <i>verb</i> , ... / Despite / In spite of <i>noun</i> / <i>gerund</i> , ... / Despite the fact that <i>subject</i> + <i>verb</i> , ... / On the one hand ... On the other hand ... / However ... / Nevertheless... / Even so ...
Concluding:	To sum up, ... / In conclusion, ... / All things considered, ... / Taking everything into consideration, ... / Weighing up both sides of the argument, ... / The advantages of ... outweigh the disadvantages.
Opinion:	As far as I'm concerned, ... / From my point of view, ... / In my opinion, ... / Personally speaking, ... / My own view on the matter is ...

Jeigu pastebite, jog mokiniui ar mokinei sudėtinga taikyti esamuosius laikus anglų kalba, paruoškite papildomų pratimų arba vizualizacijų (3.12., 3.13. lent.), detaliau paaškinančių, kaip ir kada taikomi skirtingi esamieji laikai.

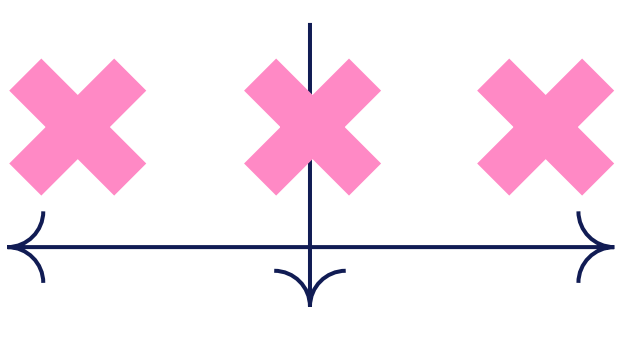
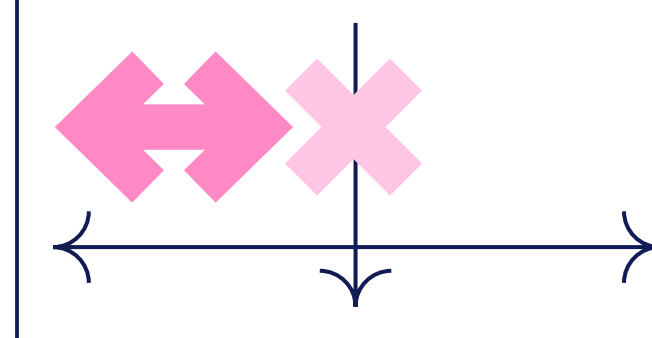
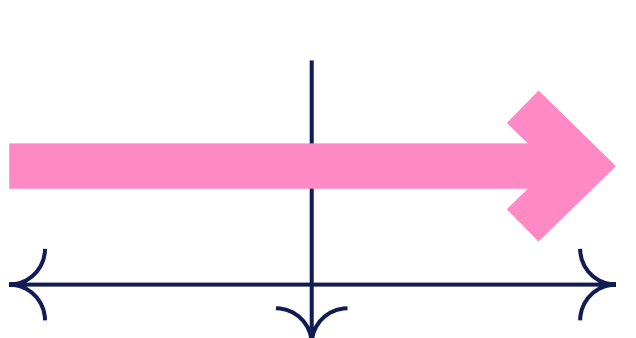
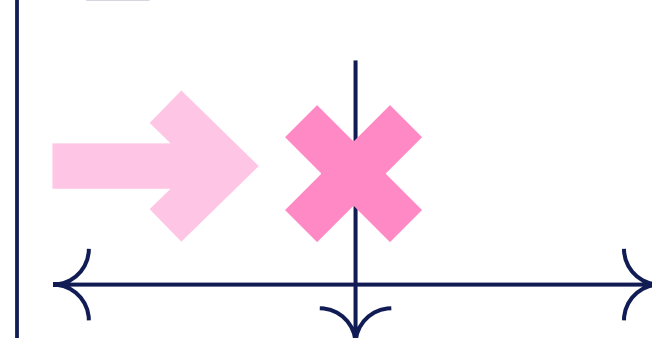
<p>1 Present Simple <i>verb + (-s / -es)</i></p>  <p>Past Present Future</p> <p>I <u>like</u> it. You <u>are</u> a very nice person. Mary <u>wants</u> to be a model.</p>	<p>2 Present Perfect <i>have / has + past participle</i></p>  <p>Past Present Future</p> <p>I <u>have finished</u> my homework. She <u>has not been</u> to London. <u>Has she ever ridden</u> the horse?</p>
<p>3 Present Continuous <i>to be (am / is / are) + ing form</i></p>  <p>Past Present Future</p> <p>I <u>am washing</u> all the dishes. He <u>is not studying</u> very well. Are you <u>listening</u> to the music?</p>	<p>4 Present Perfect Continuous <i>have / has + been + ing form</i></p>  <p>Past Present Future</p> <p>I <u>have been doing</u> my test for 5 hours. I <u>have not been doing</u> my test for 5 hours. <u>Have I been doing</u> my test for 5 hours?</p>

Positive sentences

I am sleeping.

You are sleeping.

He / She / It is sleeping.

We are sleeping.

They are sleeping.

You (*plural*) are sleeping.

Negative sentences

I am not sleeping.

You are not sleeping.

He / She / It is not sleeping.

We are not sleeping.

They are not sleeping.

You (*plural*) are not sleeping.

Questions ?

Am I sleeping?

Are you sleeping?

Is he / she / it sleeping?

Are we sleeping?

Are they sleeping?

Are you (*plural*) sleeping?

Minčių žemėlapis

Minčių žemėlapiu metodas pritaikomas kiekvienai disciplinai. Pavyzdžiui, jis bus naudingas mokiniams

(-ėms), kuriems sunkiau sekasi planuoti ir rašyti rašinį (3.14. lent.). Minčių žemėlapis padeda mokyti generuoti idėjas, jas klasifikuoti ir pateikti vizualiai (3.15. lent.).

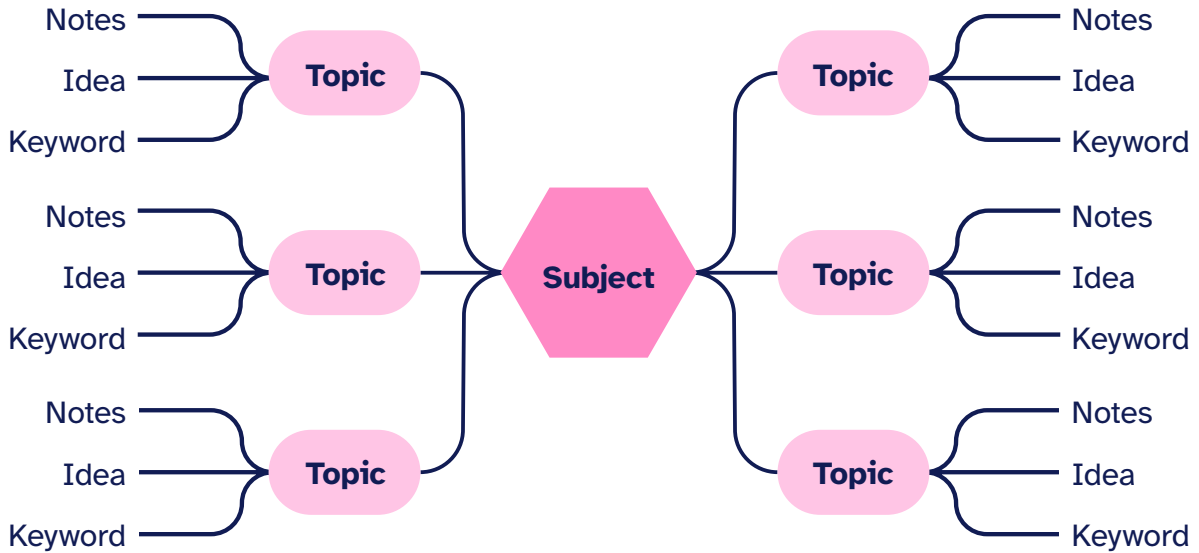

3.14. lentelė. Minčių žemėlapis idėjoms / pavyzdžiams kurti

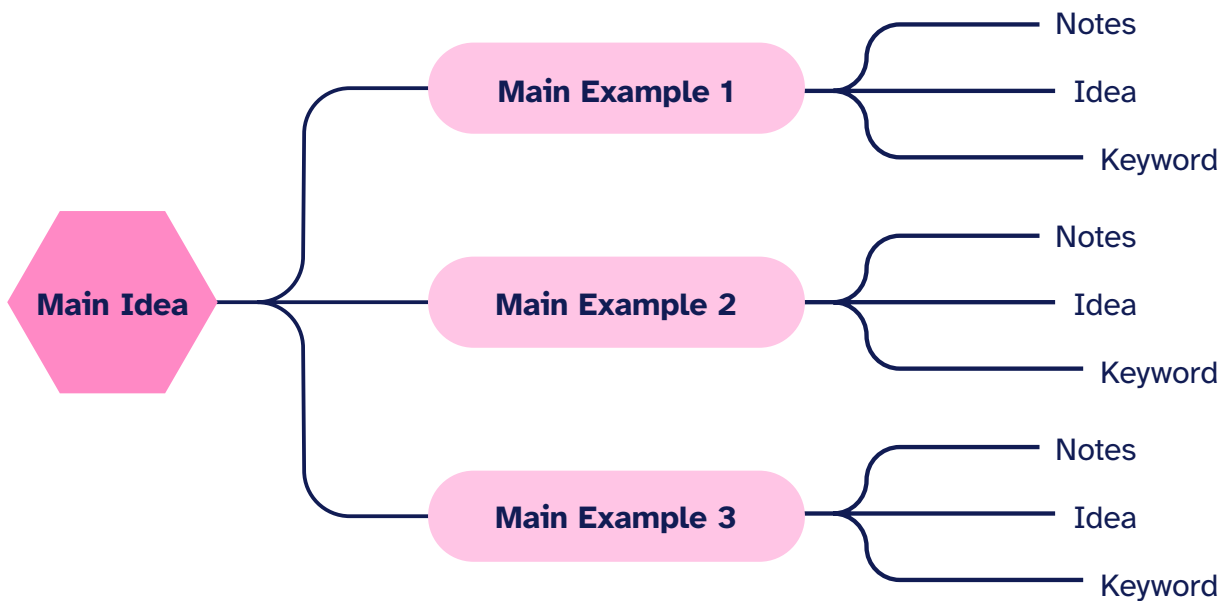

3.15. lentelė. Idėjos generavimas anglų kalbos pamokai

Jeigu pastebite, jog mokiniui ar mokinei nesiseka naudotis priemonėmis išmatuoti kampus, pasiruoškite iliustracijų (3.2. pvz.). Taip pat galite pasiūlyti iš anksto paruoštų „YouTube“ įrašų šia tema.

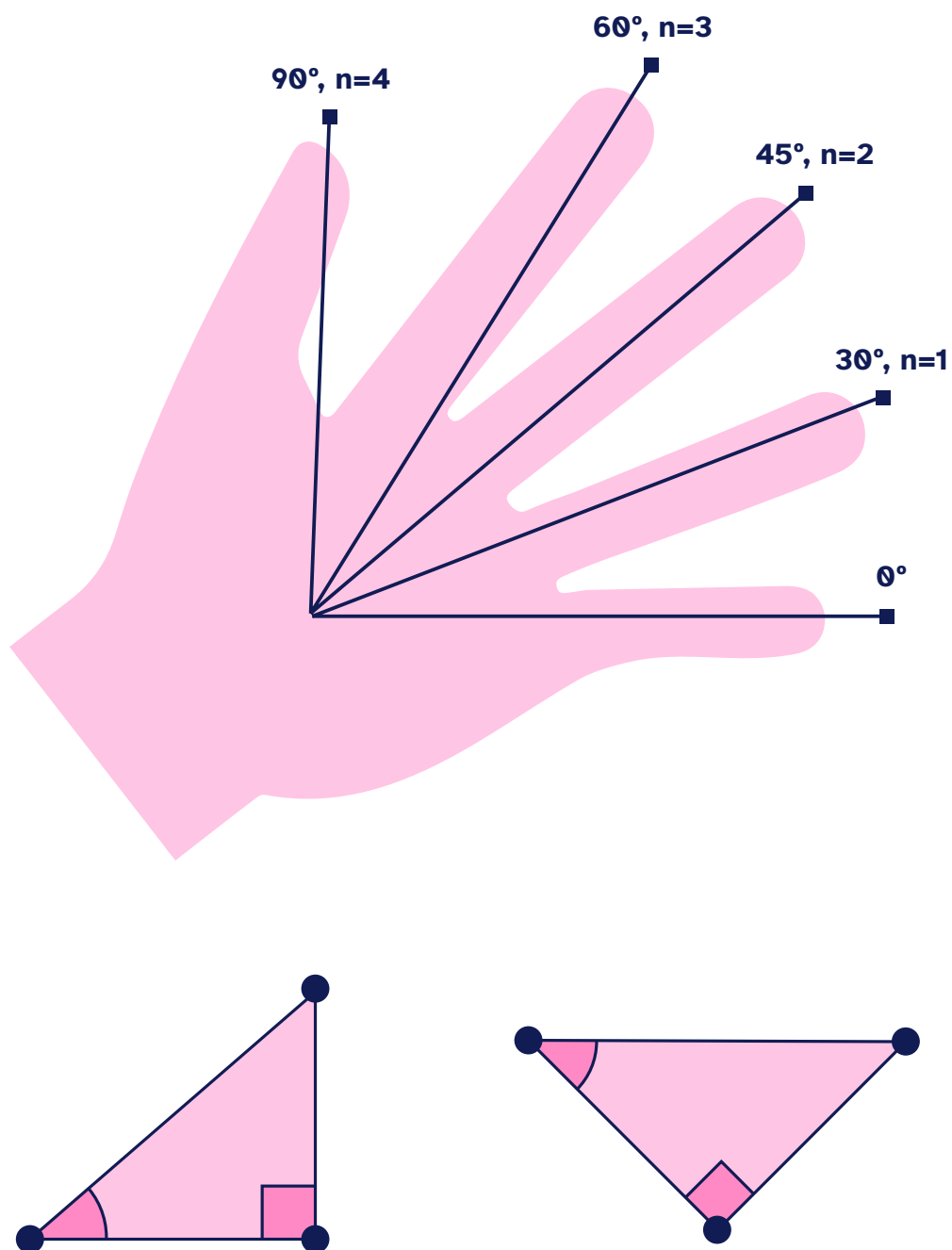

3.2. pav. Iliustracija kampams matuoti

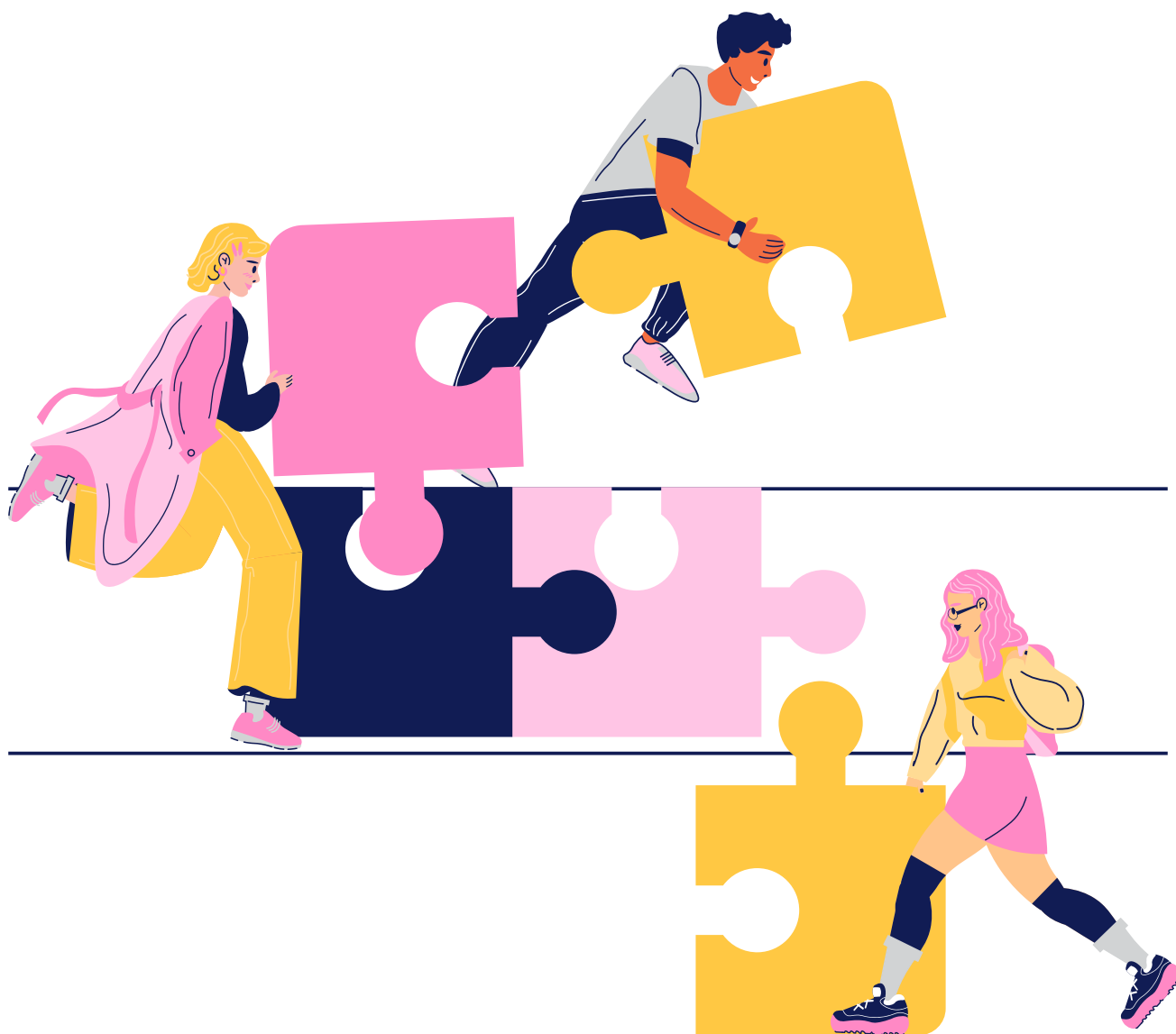

Programos barjerai

Ugdymo turinys ir mokymosi būdai, taikomi per pamokas, ne visuomet prieinami visiems mokiniams (-ėms). Mokytojai ar mokytojos, kurdami sąlygas efektyviam visų mokinių mokymuisi, turėtų galvoti apie ugdymo kontekstą, mokinių įvairovę ir pokyčius klasėje, kurie galimai trukdo mokytis.

Iššūkis:	jeigu organizuodami (-os) mokymosi procesą remsitės tik vadovėliu ir skirsite daug skaitymo užduočių, iššūkį patirs mokiniai (-ės), kuriems sunku skaityti arba suprasti skaitomą tekstą.
Pastolių taikymo principai:	sukurkite lankstų ugdymo procesą: temai nagrinėti naudokite ne vieną, bet kelis skirtingus metodus arba būdus. Be teksto skaitymo, galite pasiūlyti pasiklausyti įrašyto teksto, kalbėti su bendraamžiais, diskutuoti, peržiūrėti vaizdo įrašus, mokytis dinamiškai. Šie metodai padeda suvokti skirtingais būdais, bet visi veda to paties tikslo link.

Iššūkis:	jeigu per pamokas daug pasakojate ir komentuojate, t. y. jūsų pamokose dominuoja verbalinė komunikacija, iššūkį patirs mokiniai (-ės), kuriems sunku suprasti žodinę informaciją ar išlaikyti dėmesį klausantis.
Pastolių taikymo principai:	pasitelkite metodus, įgalinančius suprasti tą pačią informaciją įvairiais būdais. Pavyzdžiui, skirkite mokiniams ir mokinėms perskaityti vadovėlio tekstą, kurio pagrindu klasėje aiškinsite naują medžiagą, iš anksto, namuose. Mokiniai (-ės), žinodami žodžiu aptariamą informacijos kontekstą, geriau supras žodinę informaciją. Taip pat gali padėti vaizdinė medžiaga: lentoje nubraižykite paprastas, iliustruojančias schemas, užrašykite žodžius.

Iššūkis:	jei mokymosi tempas labai intensyvus ir skirtingose disciplinose vienu metu aptariama daug skirtingų temų, iššūkį patirs mokiniai (-ės), kurie lėčiau įsisavina informaciją.
Pastolių taikymo principai:	mokymosi intensyvumą mažinkite taikydami (-os) tarpdalykinę integraciją. Bendradarbiaukite su kolegomis ir kolegėmis, planuokite tą pačią tematiką per skirtingų dalykų pamokas. Ta pati tema, nagrinėjama istorijos, literatūros ir geografijos pamokose, gali papildyti ir išplėsti mokinių žinias įvairiais tos pačios temos aspektais, pagilinti mokinių supratimą ir sumažinti darbo apimtį.

Priemonių pavyzdžiai programos barjerams įveikti

Detalus pamokų planas mėnesiui

Pateikę savaitės ar mėnesio planą, suteiksite mokiniams (-ėms) galimybę mokytis ir ruoštis savu tempu. Lėčiau besimokantieji galės ramiai peržiūrėti, ką reikės išmokti. Matydami kiekvienos pamokos klasės ir namų darbus, galės planuoti savo laiką, kai ką padaryti anksčiau, kai ką atsiskaityti vėliau (bet visada suderinę su mokytoju ar mokytoja). Papildoma mokomoji medžiaga su-

teiks galimybę labiau įsigilinti į temą namuose. Tokiu pamokų planu rekomenduojame dalintis ne tik su vyresnių, bet ir pradinių klasių mokiniais (-ėmis). Taip jau nuo pirmų klasių vaikai lavins savarankiškumą, įsitraukimą, savistabą bei mokysis valdyti mokymosi procesą.

Kitame puslapyje 3.16. lentelėje pateikiamas anglų kalbos pamokų plano mėnesiui pavyzdys. →



Data	Namų darbai	Klasės darbas	Pastabos
09-02	Getting to know each other (susipažinimas) Making agreements (susitarimai)		
09-05	Class requirements and study plans (taisyklių susitarimas ir mokymosi plano aptarimas)	Klasės darbas užbaigiamas namie	
09-07	Goals and expectations (asmeninių tikslų ir lūkesčių išsikėlimas)	Nedalyvaujant pamokoje – mokotės pagal planą.	
09-09	How to reach goals? (kaip sieksime užsibrėžtų tikslų?)	Nedalyvaujant pamokoje – mokotės pagal planą.	Kalbėjimas „Future Jobs“ iki spalio 5 d. (pagalbinė informacija internete). Prieiga per internetą: Nuoroda
09-12	1 modulis. Future jobs. Vadovėlio 4-5 psl. Prat. :1-8 Skaitymas ir kalbėjimas. Esamieji laikai psl.6 prat.:1-3	Žodžiai 1 Klasės darbą pabaigti namuose.	Kalbėjimo užduoties „Future jobs“ planas: <ul style="list-style-type: none"> • What does it involve • Education/ qualifications • Personal qualities • Work conditions • Equipment/gear • Responsibilities • Why this job is useful/ needed?
09-14	Esamasis paprastas ir tęstinis laikai Gramatikos knyga: psl.4-6 prat.: 1-9	Žodžiai 2	Esamojo laiko vartojimo aiškinimas. Prieiga per internetą: Nuoroda , nuoroda

3.16. lentelė. Detalus klasės ir namų darbų planas anglų kalbos pamokoje (mėnesiui)



Individualūs barjerai

Šie barjerai būdingi konkrečiam mokiniui ar mokinei, jie dažnai susiję su individualiais poreikiais, įskaitant susijusius su negalia, mokymosi sutrikimais ar sunkumais. Pastolių taikymo principai parenkami atsižvelgiant į konkrečius poreikius. Planuodami pastolius šių barjerų įveikai, mokytojai (-os) turėtų atsižvelgti į mokinio ar mokinės veiklos ypatumus ir planuojamos ugdymo veiklos pobūdį bei numatyti tai, kas galėtų apsunkinti mokymosi procesą.

Barjerai apdorojant girdimąją informaciją

Iššūkis: mokinys (-ė) atidžiai klausosi, seka kalbančiuosius, girdi gerai, bet atpasakodamas, diskutuodamas ar rašydamas turinį perteikia netiksliai, tarsi bandydamas atspėti, apie ką buvo kalbama. Jeigu tai pastebite, tikėtina, šis mokinys ar mokinė susiduria su girdimojo suvokimo sunkumais, nors neturi klausos sutrikimo.

Kitais atvejais mokinys (-ė) negali kokybiškai remtis girdima informacija, nes turi klausos negalią. Atkreipkite dėmesį į tai, kad ir vaikams, naudojantiems klausos aparatą, ne visada pavyksta kokybiškai girdėti žodžiu perduodamą informaciją. Klausos aparatą ar kochlearinį implantą naudojantiems mokiniams (-ėms) tam tikra garso įranga gali apsunkinti girdėjimą, jeigu ji klasėje nėra tinkamai išdėstyta.

Pastolių taikymo principai: keiskite arba papildykite garsu perduodamą informaciją jos vaizdavimu: klausymą keiskite skaitymu, jei pasakojate, pasitelkite vizualizacijas (ilustracijas, brėžinius, schemas). Suraskite mokiniui (-ei) patogiausią sėdėjimo vietą (tai nebūtinai bus suolas klasės priekyje). Išbandykite kelis suolus ir įsitikinkite, kurioje vietoje sėdėdamas ji(s) girdi geriausiai. Jei vaikas naudoja klausos aparatą, paskatinkite tėvus parūpinti FM sistemą, kuri, veikdama kartu su klausos aparatu, izoliuos aplinkos šurmulį. Mokydami šiuos vaikus, naudokite daugiau rašytinės informacijos, nepamirškite pritaikyti pasakojimą, nes su girdimojo suvokimo sutrikimais susiduriantys vaikai dažnai vartoja paprastesnę kalbą, jiems gali būti sudėtinga suprasti abstrakčias sąvokas.



Pavyzdžiui, jei pasakojate apie feodalizmą žodžiu, tuo pačiu metu galite braižyti schemą (3.3. pav.). Kai kalbate, nenusisukite į lentą – kai kurie mokiniai (-ės) klausydamiesi skaito iš lūpų.

Kai pamokoje dalyvauja negirdintis vaikas kartu su gestų kalbos vertėju (-a), apgalvokite, kaip naudoti vizualinę medžiagą, kad ji nebūtų pateikiama tuo pačiu metu, kai mokytojas (-a) kalba (neįmanoma vienu metu skaityti iš lūpų ar stebėti gestų kalbos vertėją ir tuo pačiu kreipti dėmesį į tai, kas rodoma ekrane ar braižoma lentoje). Terminus ar naujas sąvokas naudinga pateikti užrašytas atskirai, kad vaikas galėtų nuolat jas matyti ir prie jų sugrįžti po pamokos.

Pasidalinti specifiniais terminais su gestų kalbos vertėju (-a) verta dar prieš prasidedant pamokai.

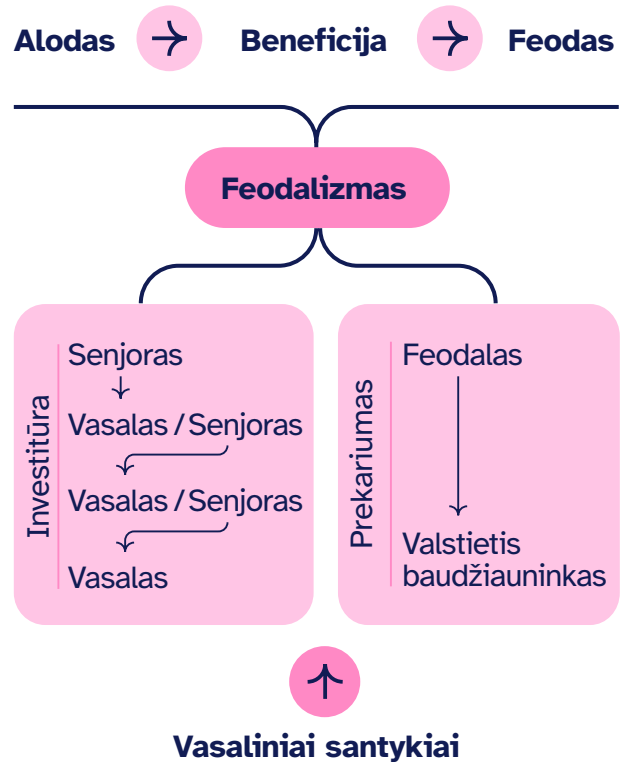

Feodalinis susiskaldymas

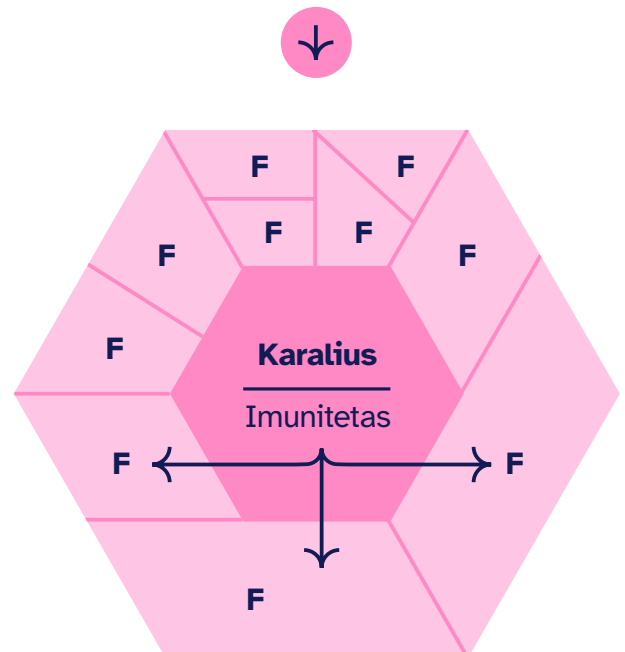

3.3. pav. Feodalizmo schemas vaizdavimas

Barjerai matant ir apdorojant regimąją informaciją

Iššūkis: mokinys (-ė) apžiūri iliustracijas, paveikslus, schemas, tačiau jų turinį komentuoja labai netiksliai, skaitydamas sunkiai atpažįsta raides, jas painioja, sunkiau įsimena. Jeigu tai pastebite, tikėtina, kad mokinys (-ė) susiduria su regimos informacijos suvokimo sunkumais. Nors mato gerai, tačiau smegenyse susikuria kitoks vaizdas, nei jis yra iš tikrųjų. Šis sutrikimas dažnai lemia tam tikros formos disleksiją, kai mokinys ar mokinė negali iššifruoti teksto, nes neatpažįsta matomų raidžių.

Klasėje gali mokytis silpnai matantis mokinys ar mokinė. Jų patiriami barjerai susiję su netinkamu teksto, brėžinių, paveikslų formatu ir (ar) dydžiu, daiktų atstumu iki jų.

Tuo tarpu neregintiesio mokinio (-ės) barjerai susiję su apribojimu akimis matyti simbolių, paveikslų, daiktų, aplinkos vaizdus, regėjimo pagalba orientuotis aplinkoje.

Pastolių taikymo principai: visais šiais atvejais vaizdinę informaciją keiskite arba papildykite girdimąja (įgarsinti tekstai, žodiniai komentarai). Pasiūlykite kitam mokiniui ar mokinėi paskaityti arba įgarsinti tekstą, naudotis virtualios bibliotekos ELVIS paslaugomis.

Disleksiją turinčiam vaikui perskaityti tekstą gali padėti piršto vedimas eilutės apačioje arba dviguba skaitymo liniuotė, kartais – spalvotos teksto perdangos. Silpnai matančiam vaikui skaityti padės tekstas su padidintomis, be užraitų rašomomis raidėmis (Arial ar Calibri 14, 16, 18 dydis). Vaizdinę medžiagą (paveikslus, žemėlapius) bus lengviau atpažinti, jei iš apžiūrimo lauko pašalinsite šalutinius vaizdus. Silpnai matančiam vaikui demonstruokite paveikslus ir komentukite.

Neregintys vaikai vaizdinius formuojasi lytėjimu, todėl daiktus duokite į rankas, lytėjimo metu išsamiai komentukite jų formą, spalvą, faktūras. Neregintys mokiniai (-ės) skaitymui ir rašymui naudoja Brailio raštą arba kompiuterius su instaliuota specialia programa (pvz., JAWS), kuri kompiuterio ekrane esantį tekstą perskaito balsu. Šie mokiniai (-ės) geriau orientuosius klasėje, jei daiktai joje turės pastovias vietas, mokyklos aplinkoje kabinetų ir klasių durys bus pažymėtos iškilėmis lentelėmis, grindys ir laiptų kraštai – reljefiniais paviršiais. Sumažinsite orientavimosi erdvėje barjerus, jeigu pasitelksite ugdymo plano teikiamas galimybes organizuoti orientacijos ir mobilumo pratimus.

Pavyzdžiai

Dvigubos skaitymo liniuotės naudojimas (3.4. pav.)

Siaura skaitymo liniuotės juostelė išskiria vieną skaitomą arba rašomą eilutę. Ši priemonė sumažina vaizdinių skaičių, padeda išlaikyti dėmesį ties skaitoma eilute, išvengti raidžių išsiblaškymo eilutėje.



3.4. pav. Dviguba skaitymo liniuotė

Regimos informacijos pritaikymo pavyzdys (3.5. pav.)

Jeigu klasėje yra mokinių, kuriems sunku suprasti regimąją informaciją, pritaikykite vizualines priemones: keiskite šriftą, dydį, sumažinkite detalių skaičių. Vizualines priemones taip pat galite papildyti garso įrašu ar teksto sinteze, kurie paaiškintų vaizduojamą informaciją, arba pasakojimu žodžiu.



3.5. pav. Žemėlapių pateikimas vaikams, turintiems regimosios informacijos apdorojimo sunkumų

Barjerai apdorojant tarpmodalinę informaciją

Iššūkis: mokinys (-ė) gerai suvokia girdimąją ir regimąją informaciją, tačiau susiduria su sunkumais, kai prašoma tuo pačiu metu analizuoti ir regimą, ir girdimą informaciją (stebėti ir klausyti vienu metu).

Pastolių taikymo principai: sudaryti sąlygas mokiniui ar mokinei analizuoti regimą ir girdimą informaciją atskirai vieną nuo kitos. Pavyzdžiui, nereikalaukite, kad stebėtų žemėlapij, brėžinius, paveikslus ir tuo pačiu metu klausytųsi jų komentavimo žodžiu. Pirmiau aptarkite tai, ką mokinys (-ė) turi pamatyti demonstruojamoje medžiagoje, o paskui pasiūlykite visa tai apžiūrėti.

Pavyzdys: atsiriboti nuo girdimos informacijos, kai dirbant reikalingas regimasis suvokimas, gali padėti garsą izoliuojančios ausinės.



3.6. pav. Garsą izoliuojančios ausinės



Barjerai, susiję su motorine koordinacija

Iššūkis: mokiniams (-ėms) sunku:

- atlikti užduotis, kurioms reikia tikslių smulkiosios motorikos judesių (įskaitomai užrašyti tekstą, tiksliai braižyti, piešti, surišti raištelius ir kt.), dėl kūno dalių judėjimo krypties suvokimo sunkumų;
- analizuoti regimąją informaciją ir tuo pačiu metu atlikti tikslus smulkiosios motorikos judesius (kopijuoti raides, piešti pagal vaizdinį pavyzdį);
- tuo pačiu metu analizuoti girdimąją informaciją ir atlikti tikslus smulkiosios motorikos judesius (rašyti diktantą, piešti pagal žodinę instrukciją ir kt.).

Pastolių taikymo principai: keisti sunkumų keliančias užduotis prieinamomis.

- kai sunku atlikti užduotis, kurioms reikia tikslių smulkiosios motorikos judesių, pasiūlykite tekstą rašyti ne parkeriu, bet kompiuteriu. Jei pateiksite jau nubraižytus brėžinius, sudarysite sąlygas vaikui atlikti užduotis taip pat, kaip visi, bet išvengus jam ar jai sudėtingo etapo (nusibraižyti brėžinį);
- kai sunku atlikti tikslus judesius stebint ir analizuojant regimąją informaciją, keiskite kopijavimo, perrašymo, piešimo, fizinių pratimų atlikimo stebint demonstruojamą pavyzdį užduotis kūrybinėmis užduotimis ar užduotimis pagal žodinę instrukciją;
- kai sunku reaguoti į garsą tiksliais judesiais (diktuojamo teksto užrašymas, muzikinė ritmika, šokis pagal muziką ir kt.), užduotis pakeiskite tokiomis, kurioms atlikti nereikia tikslių judesių reaguojant į garsą, pvz., atlikti judesius tyloje arba stebint vaizdinius pavyzdžius.

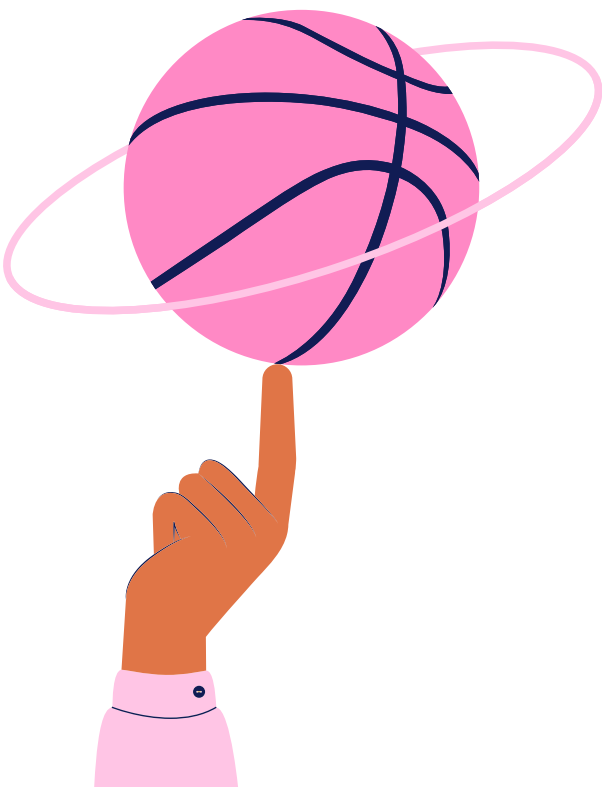

Matematinis teminis žinynas

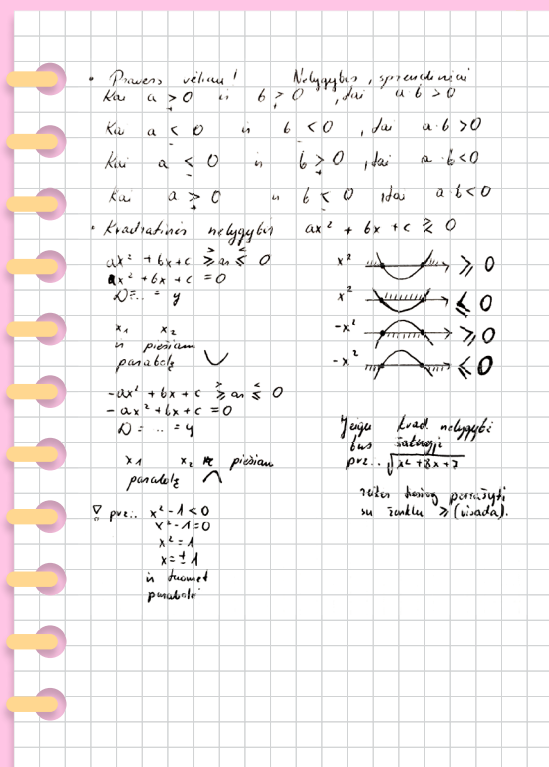

3.7. pav. Mokinų teminis matematikos žinynas

Barjerai, susiję su atminties procesais

Iššūkis: kai kurie mokiniai (-ės) dėl atminties procesų sutrikimo patiria sunkumų: saugodami informaciją trumpalaikėje arba ilgalaikėje atmintyje, įsimindami girdimąją arba regimąją informaciją dėl didelio disbalanso tarp girdimosios ir regimosios atminties, naudodami įsiminimo ir konkrečios informacijos atsiminimo technikas. Dėl šios priežasties vaikams nuolat trūksta reikalingos informacijos.

Pastolių taikymo principai: nuolatinis informacijos kartojimas šiems mokiniams ar mokinėms nėra gana gera išeitis. Parodykite, kaip rasti reikalingą informaciją visuose įmanomuose informacijos šaltiniuose (žinynai, žodynai, internetinė prieiga ir kt.) ir leiskite ja naudotis per pamokas. Labiau specializuotą ir mokymosi procese naudojamą informaciją mokiniai (-ės) turėtų saugoti jų pačių rengiamuose žinynuose. Mokykite atskirti esminę informaciją nuo neesminės, ją klasifikuoti kuriant žinyno skyrius pagal informacijos pobūdį, fiksuoti ir naudoti mokymosi procesuose.

Nuotraukose (3.7. pav.) matome matematikos taisyklių, formulių, pavyzdžių sąsiuvinį, kurį mokinys ar mokinė nuosekliai papildė.

Skaitomo teksto suvokimo barjerai

Iššūkis: kai kuriems mokiniams (-ėms) sunku suprasti skaitomą tekstą dėl atminties procesų sutrikimo, nepakankamos dėmesio koncentracijos, sunkumų iššifruojant ir perskaitant užrašytą tekstą, didelės teksto apimties.

Pastolių taikymo principai: minėtais skaitomo teksto suvokimo sunkumų atvejais rekomenduojame paruošti garso / vaizdo įrašų arba pateikti nuorodų į internetinius garso / vaizdo šaltinius konkrečia tema. Jei teksto nedaug, bet yra tikimybė, kad bus sunku jį suvokti, pabraukite es-

mines sąvokas kita spalva, pateikite sudėtingesnių žodžių paaiškinimus. Mokiniams (-ėms), kuriems sunkiau suprasti žodinę informaciją, galite tekstą papildyti piešiniais, schemomis, lentelėmis. Sunkiau perskaitantiems pateikite tekstą didesniu šriftu, naudokite dvigubas skaitymo linijas, trumpus tekstus perskaitykite visai klasei garsiai, naudokite teksto sintezatorius, ekrano skaitymo įrangą, garsines knygas. Proceso metu nuolat prašykite grįžtamojo ryšio, kad įsitikintumėte, ar pavyko suprasti skaitomą medžiagą.



Barjerai dėl bendrųjų mokymosi sutrikimų

Iššūkis: bendrųjų mokymosi sutrikimų turinčių mokinių sunkumai yra susiję su visų rūšių informacijos apdorojimu, tačiau, suteikus tinkamų pastolių, jie gali analizuoti informaciją, apibendrinti. Mokiniai ar mokinės, turintys intelekto sutrikimų, gali suvokti informaciją, gaunamą visais pojūčiais, tačiau žymiai sunkiau nei jų bendraamžiai ją analizuoja, palygina, apibendrina. Jiems sunkiau perprasti abstrakčias sąvokas arba perkeltines prasmes, nes šių mokinių mąstymas yra konkretus. Jie lengvai atsako į klausimus „kas? ką veikia?“, bet sunkiau randa atsakymą į klausimą „kodėl?“. Pateikiant informaciją ir formuluojant užduotis atsižvelgus į šių vaikų mąstymo ypatumus, jie gali mokytis kartu su bendraamžiais (-ėmis) ir siekti asmeninės pažangos.

Pastolių taikymo principai: sutelkiate dėmesį į bazinių žinių ir gebėjimų formavimą, pasiūlykite daugiau pavyzdžių atliekant užduotis, skatinkite bendrą mokymąsi kartu su bendraamžiais (-ėmis). Siūlykite rinktis tokias užduotis, kurios būtų vizualizuotos, jų instrukcijos trumpos, aiškios ir struktūruotos. Verta kurti tokias užduotis, kurios įveiklėtų mokinių jusles, smulkiąją motoriką (dėliojimas, rūšiavimas, karpymas, kljavimas ir pan.), o ne tik

rašymas ar skaitymas). Bendrųjų mokymosi arba intelekto sutrikimų turintiems vaikams pritaikius užduotis pagal jų gebėjimus, bus formuojamas teigiamas jų požiūris į save ir dalyko mokymąsi.

Kitame puslapyje pateikiamame paveiksle (3.8. pav.) matote užduotis, skirtas mokytis kūno dalis. Mokiniais (-ėmis) pasiūlomi 3 paveikslėlių variantai su skirtingo sudėtingumo užduotimis:

1 variantas – visos kūno dalys pademonstruojamos ir įvardijamos (atkartoti informaciją), **2 variantas** – kūno dalys pademonstruojamos, tačiau pavadinimus reikia priskirti (susieti pavadinimą su objektu), **3 variantas** – kūno dalių pavadinimai įrašomi į jiems skirtas vietas (atpažinti ir pavadinti objektą). Mokiniai ir mokinės gali pasirinkti, kokio sudėtingumo užduotį atliks, arba atlikti visas sunkėjimo tvarka.

Kaip pastolis taip pat gali būti taikomas lengvai suprantamos kalbos metodas, padedantis suprantamai pateikti informaciją skaitymo ir suvokimo iššūkių turintiems asmenims (daugiau apie lengvai suprantamą kalbą žr. resursų bibliotekoje šaltinį „Plačiau apie lengvai suprantamos kalbos metodą“.

Paveikslas kitame puslapyje



1 variantas

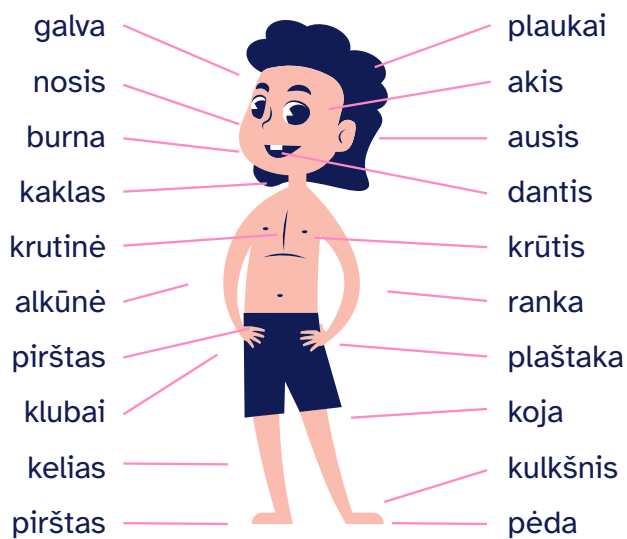

2 variantas

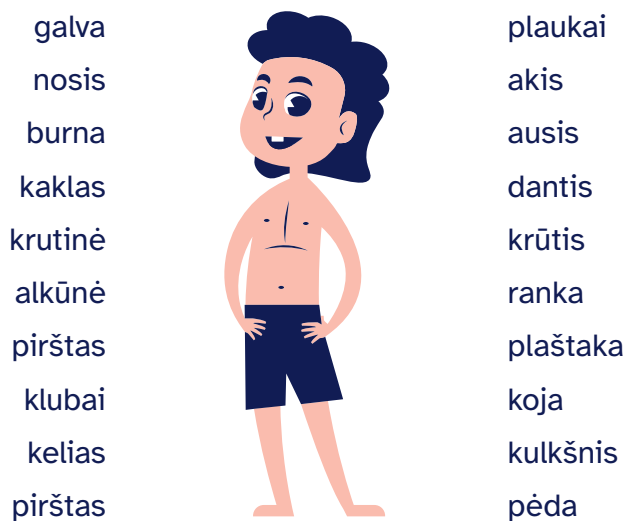

3 variantas

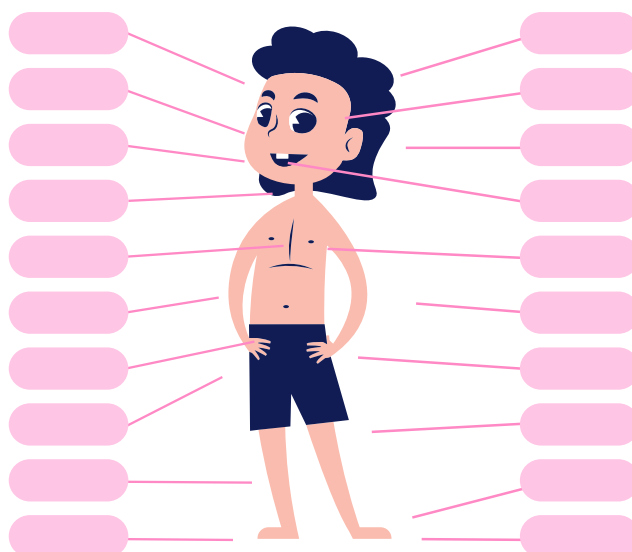

3.8. pav. Kūno dalių pažinimas

Barjerai dėl dėmesio koncentracijos, savireguliacijos, elgesio sunkumų

Iššūkis: mokiniai (-ės) sunkiai sutelkia valingą dėmesį, išsiblaško dėl menkiausių aplinkos dirgiklių, praranda nuoseklumą siekdami užsibrėžtų tikslų, yra labai judrūs, neištveria viso pamokos laiko susitelkę į mokymosi veiklą, impulsyviai reaguoja į aplinką. Vaikams, turintiems autizmo spektro sutrikimą, sunku priimti pokyčius dienos rutinoje arba aplinkoje, į juos reaguoja audringai.

Pastolių taikymo principai: su vaiko savireguliacija susijusius sunkumus lemia nervų sistemoje vykstantys procesai. Daugeliu atvejų sėkmingai barjerus šalinsite ne bandydami apriboti jų elgesį, bet suteikdami jam prasmės. Jei vaiką blaško pašaliniai garsai klasėje, paskatinkite užsidėti triukšmą izoliuojančias ausines (3.6. pav.); jei susikaupti darbui trukdo kitų mokinių veikla, leiskite atlikti užduotį sėdint už širmos (3.9. pav.). Galbūt suvaldyti mokinio ar mokinės dėmesį padėtų trumpas atsitraukimas nuo savo darbo. Toku atveju pakalbinkite mokinį (-ę), pakvieskite atsitraukti, o paskui iš naujo sutelkite jo dėmesį tęsti darbą. Taip prailginsite valingai valdomo dėmesingumo laiką.

Jeigu pastebite, jog vaikas juda, dairosi į šalis, negali ramiai sėdėti prie stalo ir dirbti, leiskite pavaikščioti arba atsisėsti ant balansinės kėdutės (3.10. pav.) ar gimnastikos kamuolio (3.11. pav.). Išlaikyti mokinių dėmesį, atliekant paskirtas užduotis, gali padėti prieš klasę ekrane matomas internetinis laikmatis (3.12. pav.), kuris rodo užduočiai atlikti skirto laiko likutį. Vaikai nukreips dėmesį nuo klasės aplinkos siedami laiko limitą su savo darbu.

Ramią mokymosi aplinką autizmo spektro sutrikimą turinčiam vaikui sukursite kartu su juo aptardami dienotvarkę ir pažymėdami ją komunikacijos kortelėmis (3.13. pav.). Mokinys ar mokinė žinos, kokios veiklos numatytos šią dieną, galės stebėti, kokias veiklas jau atliko ir kokias dar reikės atlikti. Atsiradus poreikiui pakeisti dienotvarkę, būtinai aptarkite tai su mokiniu (-e).



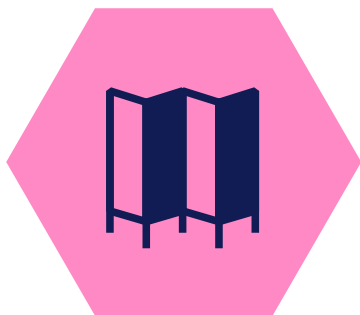

3.9. pav. Lengvai
sulankstoma širma
ramiai aplinkai sukurti
klasėje

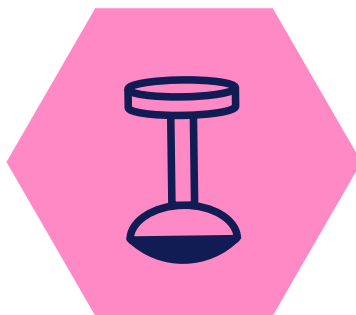

3.10. pav. Balansinės
kėdės

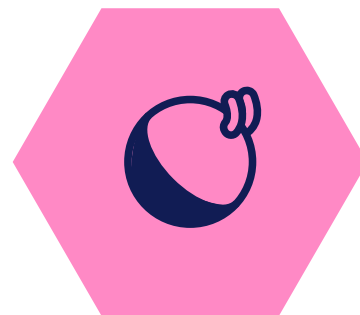

3.11. pav.
Gimnastikos kamuolys



3.12. pav. Internetinis
atvirkštinis laikmatis

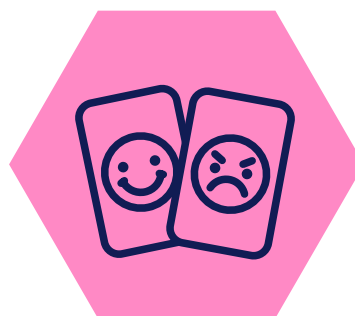

3.13. pav. Alternatyviosios
komunikacijos kortelės

Atkreipkite dėmesį, kad aukščiau pasiūlyti pastoliai, t. y. būdai ir priemonės barjerams įveikti, naudojami bendrame mokymosi procese. Daugeliu atvejų, nors ir pritaikomi konkrečiam mokiniui (-ei), jie gali būti veiksmingi visai klasei. Svarbu leisti rinktis ir patiems išbandyti, derinti, taip atrandant savo stiprybes, nau-

jus mokymosi būdus. Tai būdas kurti įtraukią, visiems mokiniams ir mokinėms prieinamą, sėkmingą mokymąsi lemiančią ugdymosi aplinką. Daugiau apie bebarjeres ugdymosi aplinkas ir priemones skaitykite 5 skyriuje „Bebarjerė mokyklos aplinka ir ugdymosi priemonių įvairovė“.

Apmąstykite:

1. Ar planuodami pamoką apžvelgėte visus mokinius ir mokines ir numatėte galimus barjerus, susijusius su:
2. Keliamais mokymosi tikslais?
3. Numatytais mokymosi būdais ir priemonėmis?
4. Planuojamais naujos medžiagos analizavimo būdais?
5. Taikomais pasiekimų vertinimo būdais?
6. Mokymosi aplinka, bendravimo ir bendradarbiavimo galimybėmis?



3.3 Mokiniai – besimokantys ekspertai

Kaip suprantame mokinį – besimokantį ekspertą?

Remiantis UDM prieiga, ugdymo tikslai yra platesni nei mokinių įgytos žinios. Ypatingas dėmesys skiriamas procesui, kurio metu įgyjamos šios žinios. Mokytojai (-os) skatina aktyvų, savarankišką mokymąsi. Į kiekvieną mokinį ar mokinę žvelgiama kaip į atsakingą proceso dalyvį (-ę), gebantį suprasti mokymosi veiklas ir atlikti prasmingus pasirinkimus. Ugdymo turinys pristatomas per ieškojimų ir atradimų procesus: keliant probleminius, nukreipiančius klausimus, skatinant dalykinį mąstymą ir savitą problemų sprendimą ir taip įgalinant stebėti bei apmąstyti savo veiklos pažangą.

Bendradarbiavimas didina mokinių įsitraukimą į mokymosi procesą. Bendraudami su savo bendraamžiais ir bendraamžėmis, vaikai įgyja noro mokytis, auga jų pasitikėjimas savimi, savivertė, taip pat gerėja kognityviniai gebėjimai.



**Ekspertas (-ė)
nereiškia žinantis
viską.**



**Ekspertas (-ė)
reiškia ieškantis
žinių.**



Įsivaizduok...*

Įsivaizduok, kad vieną dieną pakvieteį savo draugus ar drauges – 20 žmonių grupę – į svečius šventinių pietų. Kad išvengtumei nemalonių nutikimų ar nesusipratimų, pasidomėjai apie jų mitybos įpročius. Atlikus trumpą apklausą paaiškėjo, kad keli iš jų yra alergiški daržovėms, keli netoleruoja

laktozės, kelios yra vegetarės, du – veganai, o vienas – iš religingos šeimos, kuri nevalgo kiaulienos. Dėl tokios mitybos įpročių įvairovės sutrikai ir pradėjai galvoti, kaip suderinti visų interesus ir kartu gerbti kiekvieno(s) poreikius bei ypatumus?

Ši istorija gali pasibaigti dvejopai. Pasirink, kuris iš pateiktų variantų tau skamba patraukliau.



Kiekvienam (-ai) pagaminsi individualų, jo(s) poreikius ir poreikius atitinkantį patiekalą. Tai užims daug laiko ir priemonių, galiausiai pavargsi nuo gaminimo. O blogiausia, jeigu per pietus paaškęs, kad kai kurie svečiai nori kito patiekalo, o ne tavo suplanuoto. Tai gali pažadinti tavyje pyktį ir nepasitenkinimą švente, svečiais ir savimi...



Manai, kad neverta gaminti 20 skirtingų patiekalų. Geriau suorganizuoti vakarėlį švediško stalo principu! Skirsi šiek tiek laiko minčių lietuviui apie tai, kokių produktų tau reikės ir kaip paruošti vakarėlio erdvę, kad visiems būtų patogų pasirinkti tai, kas skaniausia. Tokio renginio metu išvengsi situacijų, kuomet svečiai pavydžiai žvilgčios į kito lėkštę – juk kiekvienas galės pasirinkti norimų vaisių. O tu tuo metu jausiesi ramiai ir turėsi laiko bei jėgų pabendrauti!



Taigi, kaip tu pasirinktum užbaigti šią istoriją?

Šis pasakojimas mus pamoko, kad, sudarant galimybę, mokiniai ir mokinės patys gali pasirinkti tinkamiausius mokymosi būdus, atitinkančius jų individualius poreikius. Ugdydamiesi savarankiškumą, jie tampa besimokančiais ekspertais (-ėmis). Ugdydami proceso lankstumas sudaro galimybę kiekvienam modeliuoti savo mokymąsi, išbandyti įvairius būdus ir formas, pažinti savo stiprybes ir silpnybes.

Tai didina motyvaciją ir gebėjimą įvertinti savo pažangą, kelti naujus tikslus.

* Šią ir kitas šiame skyriuje pateiktas „Įsivaizduok...“ istorijas galima panaudoti kalbant su mokiniais (-ėmis) apie mokymąsi taikant UDM principus.

*Pasakojimas pagal K. Novak. UDL vs DI:
The Dinner Party Analogy*

Mokinio – besimokančio eksperto gebėjimų ugdymas

**Besimokančio eksperto (-ės)
tapsmą skatina nuoseklus trijų
UDM principų taikymas:**

1. mokinių įtraukimas į procesą, sudominant mokymosi turiniu ar būdais;
2. žinių pateikimas mokiniui ar mokinėi palankiausiu būdu, sudarant sąlygas supratimui, analizei ir interpretavimui;
3. strateguojančio mokymosi organizavimas, skatinant mokinį (-ę) kelti individualius tikslus, planuoti jų įgyvendinimo procesą ir įvairiais būdais pademonstruoti savo žinias.

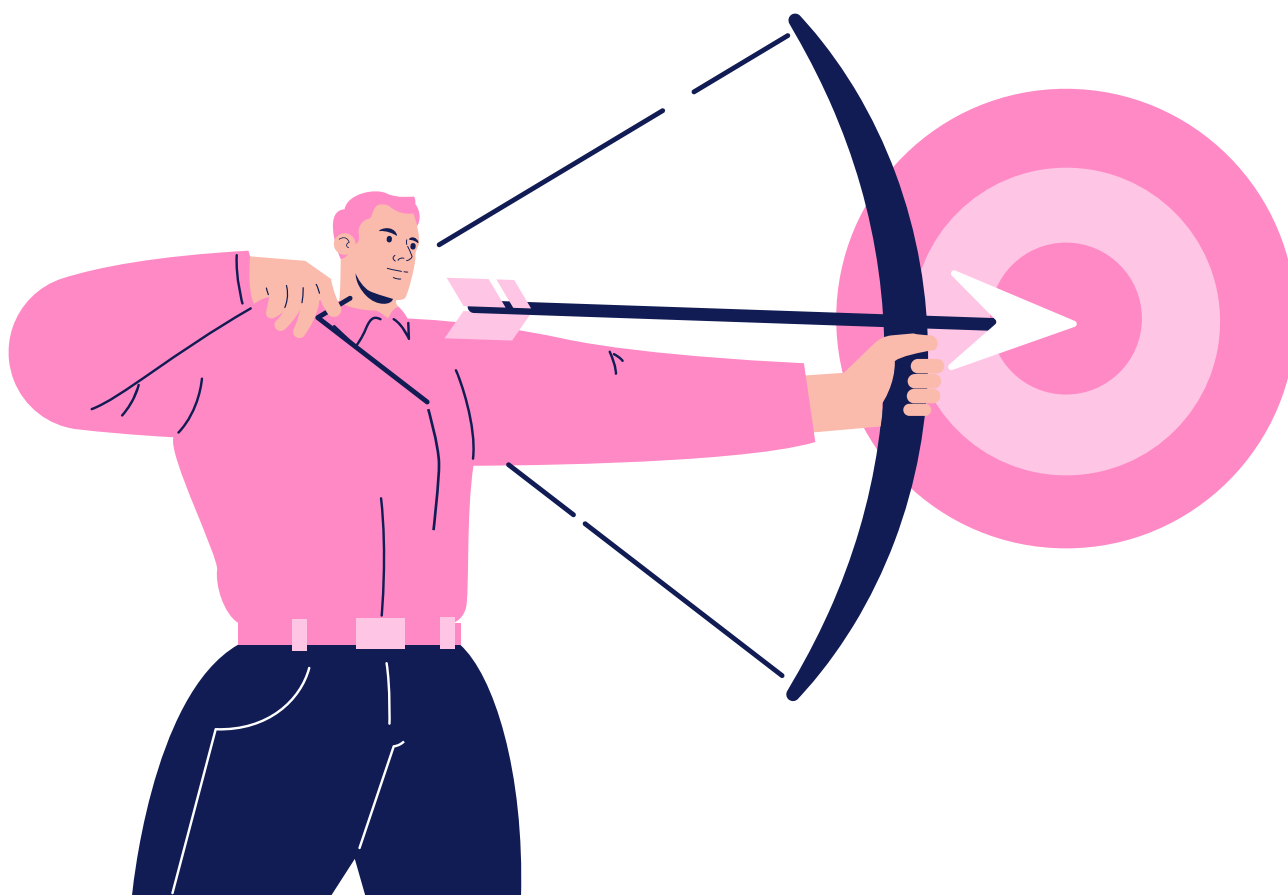

1 principas. Pateikti skirtingų priemonių ir būdų įtraukti ir sudominti mokymusi

Kodėl mokausi?



Įsitraukimas į mokymosi procesą ugdys motyvuotų ir tikslo siekiančių mokinių gebėjimus.

Emocinis besimokančiojo atsakas į siūlomus mokymosi tikslus ir turinį nulems jo(s) įsitraukimą į mokymąsi. Svarbu prisiminti, kad klasėje mokosi skirtingi mokiniai ir mokinės, todėl įsitraukimą į ugdymosi procesą lems skirtingi motyvai:

- ugdymo turinio sąsaja su mokinių interesais, gyvenimo aktualijomis, laukiamų rezultatų lūkesčiais, kitais mokinių gyvenimo konteksto elementais – ugdymosi veikla atrodys prasmingesnė;
- prieinami, tačiau asmeninį iššūkį keliantys tikslai stiprins motyvaciją;
- tyrinėjimu grindžiamas mokymosi procesas skatins pozityvią nuostatą ugdymosi atžvilgiu, nes mokiniai (-ės) įgalinami atrasti ir suprasti;

- aktyvus bendradarbiavimas su kitais besimokančiais ir dalinimasis idėjomis didins tikėjamą sėkmę ir mažins galimas įtampas;
- skatinimas ieškoti įvairių užduoties sprendimo strategijų ugdys mokinių savarankiškumą;
- nuoširdus mokytojo ar mokytojos tikėjimas mokinių sėkme turės didesnę įtraukiantį efektą nei abstraktus paskatinimas siekti sėkmingo mokymosi;
- kultūriškai atsakingas ugdymas, kai mokinių įvairovė aptariama kaip vertybė ir akcentuojami ne trūkumai, bet stiprybės, stiprins mokinių, pasižyminčių išoriniais skirtumais, bendravimą ir pasitikėjimą savimi.

Pavyzdžių ieškokite:

3.3.1. priedas „Mokinių įsitraukimą skatinantys mokymosi organizavimo būdai“.

2 principas. Pateikti skirtingų priemonių ir būdų informacijai pristatyti

Ko mokausi?



Žinių pateikimas ir jų analizavimas mokinių supratimui palankiausiu būdu ugdys išradingų ir sumanių mokinių gebėjimus.

Atliepiant mokinių įvairovę, informacija pateikiama skirtingais ir kiekvienam palankiausiais būdais:

- suaktyvinę mokinių jau turimas žinias prieš pateikdami naujų, sukursite integralų kontekstą naujai informacijai identifikuoti, analizuoti ir suprasti;
- pasitelkite informacines ir kitas technologijas, nes galėsite varijuoti: pateikti informaciją tekstu, kalba, animacija, vaizdu; šitaip padėsite mokiniams (-ėms) suvokti temą palankiausiais būdais;
- naudokite įvairias informacijos akcentavimo ir žymėjimo priemones, nes taip sutelksite mokinių dėmesį į esmines detales, reikšmingas informacijai suvokti ir suprasti;

- supratimą gali reikšmingai pagerinti jūsų taikomų metodų tinkamumas ir įvairovė, pvz.: mokinių įgaliinimas surinkti informaciją iš įvairių šaltinių, ją interpretuoti, perkelti į sąvokų žemėlapius, verbalizuoti;
- aktyvi bendra mokinių veikla analizuojant informaciją lems gilų ir turtingą jos suvokimą ir supratimą.

Pavyzdžių ieškokite:

3.3.2. priedas „Mokymo medžiagos pateikimas supratimui įvairiais būdais“.

3 principas. Pateikti skirtingų veiklos ir žinojimo raiškos priemonių ir būdų

Kaip mokausi?

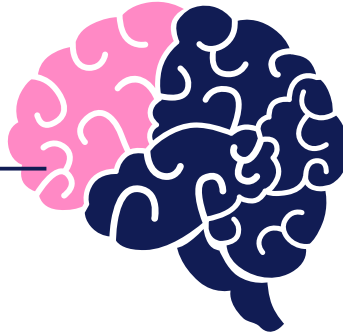

Mokytojų skiriamos užduotys, skatinančios savarankiškai numatyti ir planuoti mokymosi procesą išsikeltą tikslo link, ugdys strateguojančių, į tikslą orientuotų mokinių gebėjimus.

Gebėjimas savarankiškai pritaikyti turimas žinias numatytam tikslui ir rezultatui pasiekti, modeliuoti procesą ir stebėti šio proceso efektyvumą yra labai svarbus etapas giliam mokinio ar mokinės mokymuisi ir savo žinioms pademonstruoti. Savarankiškai veikiantys besimokantieji ugdo gebėjimą panaudoti turimas žinias įvairiose situacijose ir kontekstuose. Atsižvelgdami į mokinių mokymosi veiklos skirtumus, mokytojai (-os) pasiūlo arba leidžia patiems besimokantiems sugalvoti veiklos modelių, kurie leidžia skirtingais būdais vystyti savo veiklos procesą individualiai ar kartu su kitais ir patogiausiu būdu pademonstruoti savo žinojimą:

- savivaldus mokymasis per įvairių žanrų kūrybą (tekstai, komiksai, muzikavimas, piešimas, lipdyba, šokis, vaidyba ir kt.);
- savivaldus mokymasis bendradarbiaujant ir komunikuojant (socialinė medija, interaktyvūs interneto įrankiai, komentarų įrankiai, diskusijų forumai, pokalbiai, interneto svetainių kūrimas, animacija ir jos pristatymai ir kt.);
- strateguojantis mokymasis per fizinę veiklą, kuriai keliami skirtingi reikalavimai (greitis, diapazonas, apimtys), pateikiamos įvairios priemonės fiziniams veiksams atlikti (rašikliai, klaviatūra, teptukas, pieštukas, plastilinas, molis ir kt.);
- mokiniai (-ės) skatinami išsikelti sudėtingus, tačiau realius veiklos tikslus;

Teksto tęsinys kitame puslapyje



- besimokantiesiems pateikiami tikslų formulavimo modeliai ir priemonės (vadovai, kontroliniai klausimai ir kt.), aptariami išsikelti tikslai;
- skatinamos ir remiamos mokinių pastangos, teikiami resursai, pasitebimi sunkumai;
- pasiūlomi pastoliai, kurie mažina mi didėjant mokinių savarankiškumui (įrašyti tekstai, skaičiuotuvai, programėlės ir kt.);

- rezultatams vertinti naudojami į mokymosi meistriškumą orientuoti būdai, skatinant mokinį (-ę) tobulinti darbą ir siekti aukščiausio asmeninio rezultato.

Pavyzdžių ieškokite:

3.3.3. priedas „Veiklos ir raiškos įvairovė mokantis“.

Apmąstykite:

Ar jūsų planuojami mokymo organizavimo būdai:



1. skatins mokinių susidomėjimą ir stiprins motyvaciją įsitraukti į planuojamas veiklas;
2. nesukurs mokymosi barjerų;
3. suteiks galimybę analizuoti naujas žinias mokiniui (-ei) prieinamu būdu;
4. skatins planuoti, modeliuoti ir vykdyti užduoties atlikimą savitais būdais;
5. skatins bendradarbiavimą mokantis;
6. skatins besimokantįjį tobulinti savo darbą, siekti aukščiausio asmeninio rezultato;
7. bus palankūs reflektuoti su mokiniais (-ėmis) jų keliamus tikslus, vykdomas veiklas, siekiamus rezultatus ir mokymosi procesą.



3.4. Pamokos planavimas UDM prieigoje

Planuojant pamoką rekomenduojama apmąstyti, kokioje klasėje bus organizuojama pamoka, mokinių mokymosi ypatumus bei galimus jų lūkesčius ir interesus. Taip pat rekomenduojama pamokos arba pamokų ciklo planą rengti nuosekliai, laikantis UDM planavimo etapų, kurie suderinti su neurokognityviniais procesais.

Pamokos planavimo seka ir rekomendacijos

1.

Tikslo formulavimas

Temos ar pamokos tikslas yra formuluojamas mokiniams ir mokinėms. Pažymėtina, jog visiems mokiniams ir mokinėms keliamas vienas tikslas, tačiau jo pasiekimo lygmuo, mokymosi būdai ir naudojamos priemonės gali būti skirtingos. Palankiausius mokymosi būdus ir priemones pasirinks patys mokiniai ir mokinės, kartu padėdami mokytojui (-ai) pažinti jų mokymosi ypatumus.

Pavyzdžiui: suprasti vandens būsenų kitimą veikiant temperatūrai ir jį apibūdinti pasirinktu būdu.

Formuluodami tikslą apgalvokite:

- kaip aptarsite tikslą su mokiniais (-ėmis);
 - kaip paskatinsite apmąstyti tikslą aktualizuojant jį mokinių veiklą ir interesų kontekstuose;
 - kaip paskatinsite išreikšti savo įžvalgas dėl temos aktualumo ir jos analizės;
 - kaip suskaidysite tikslą į dalis, kurios leis jo siekti asmeniškai priimanam lygmeniu.
-

2.

Rezultato numatymas

Mokiniams ir mokinėms svarbu žinoti, kokio rezultato iš jų tikimasi, todėl svarbu susitarti:

1. kokias žinias jie turės pademonstruoti;
2. kokiais būdais jas pademonstruos.

Besimokantiesiems pasiūlomi skirtingi būdai, kaip pasiekti tikslą ir pademonstruoti žinias.

Pavyzdžiui: Vandens būsenų kitimą veikiant temperatūrai galima apibūdinti:

- aptariant proceso eigą ir priežastis;
 - sukuriant komiksą apie vandens lašelio virsmą ledo gabalėliu;
 - sukuriant pasakojimą „Vandens kubelio istorija gėrimo stiklinėje“;
 - pačių mokinių sugalvotu būdu, kaip jie apibūdins vandens būsenų kitimą veikiant temperatūrai.
-



3.

Barjerų ir pastolių numatymas

Mokinių gebėjimai, turimos žinios, poreikiai ir interesai yra skirtingi. Šie skirtumai lemia barjerus, kurie trukdo pasiekti tikslą arba pademonstruoti savo žinias tuo pačiu būdu, kurį pasitelkia dauguma mokinių. Barjerai numatomi apsvarstant kiekvieno mokinio (-ės) mokymosi ypatumus. Numačius barjerus, numatomi atitinkami pastoliai.

Pavyzdžiui: Regos arba regimojo suvokimo sutrikimą turintis mokinys ar mokinė negalės kokybiškai stebėti mokytojo(s) demonstruojamo vaizdo įrašo apie ledo virsmą vandeniu. Galimi pastoliai:

- suolo draugo ar draugės komentaras;
- vaizdo įrašas planšetiniame kompiuteryje ar kitame įrenginyje;
- ledo kubelis, kurį liesdamas pirštais besimokantysis galės stebėti, kaip ledas virsta vandeniu;
- kryptingai mąstyti padedantys klausimai ir kt.

4.

Įvairūs būdai įsitraukti į nagrinėjamą temą

Sužadinus mokinių susidomėjimą nagrinėjama tema, galima pasiekti kryptingesnį ir prasmingesnį jų įsitraukimą į mokymosi procesus. Mokiniai ir mokinės motyvuojantys argumentai gali būti įvairūs, pritaikyti individualiai.

Pavyzdžiui:

- įvadas į nagrinėjamą temą yra literatūriškas, intriguojantis;
- nagrinėjama tema susijusi su mokinių gyvenimo aktualijomis;
- mokiniams (-ėms) suteikiama temos mokymosi būdų pasirinkimo galimybė.

5.

**Įvairūs būdai
suprasti
nagrinėjamą
temą**

Mokinių supratimas skiriasi dėl jų akademinų, elgsenos, emocinio reagavimo, lingvistinių įgūdžių, negalios ir kitų skirtumų. Susiedami mokymosi medžiagą su turima informacija, mokytojai (-os) sudaro sąlygas ją kokybiškai analizuoti ir suprasti.

Pavyzdžiui: vandens būsenų kitimą veikiant temperatūrai galima analizuoti besimokančiojo pasirinktu būdu ar būdais:

- skaitant literatūrą;
- tyrinėjant;
- stebint vaizdo medžiagą;
- naršant internete ir renkant informaciją;
- diskutuojant besimokančiųjų grupėje;
- analizuojant individualiai.

6.

**Įvairūs
mokymosi būdai
strategiškai
modeliuojant
pasirinktą
veiklą ir žinių
demonstravimą**

Esminis mokymosi tikslas – ugdyti mokinių dalykinį mąstymą, gebėjimą taikyti naujas žinias, jas perkelti į kitus kontekstus. Mokytojai (-ės) leidžia pasirinkti mokymosi veiklą iš kelių siūlomų, kurią atlikdami mokiniai ir mokinės išsikels tikslą, numatys įgyvendinimo žingsnius, stebės pažangą.

Pavyzdžiui: kaip kinta vandens būsena veikiant temperatūrai, galima atskleisti pasirinkus vieną iš pasiūlytų būdų:





- surinkti informaciją ir parengti klausimus viktorinai;
- parengti pasakojimą ir paskelbti jį besimokančiųjų grupėje arba mokymuisi skirtose medijose;
- sukurti plakatą, apibūdinant vandens būsenų kitimą veikiant temperatūrai;
- sukurti scenarijų, suvaidinti, parengti reklaminį pranešimą ir pan.

7.

Refleksija

Labai svarbi ugdymo proceso dalis – sistemingos mokinių refleksijos apie dalyvavimą, mokymosi patirtis, sėkmes ir nesėkmes bei jų priežastis. Nuolat reflektuodami mokymosi procesus mokiniai (-ės) ugdomi gebėjimą pažinti juos ir valdyti, atpažįsta savo gebėjimus ir plėtoja savireguliacijos įgūdžius. Mokytojai (-os), stebėdami mokinių refleksijas, gilina savo žinojimą apie asmeninę mokinių pažangą ir organizuojamo ugdymo proceso efektyvumą. Reflektuoti galima įvairiomis formomis: per pokalbį, apklausą, atsakymus į klausimus raštu, pokalbį porose, signalinių lentelių demonstravimą ir kt.

Priemonės refleksijai su mokiniais (-ėmis) pavyzdys

Atsakydami į žemiau esantį klausimą, pažymėkite tinkamą „jaustuką“					
Kaip tau pavyko pasiekti šios dienos tikslą?					
Kaip tau pavyko išreikšti savo mintis dirbant grupėje?					
Kaip vertini šios dienos mokymosi rezultata?					
Pasirink vieną iš šių klausimų ir išsamiai į jį atsakyk. 1. Kas šiandien pamokoje tau pavyko geriausiai? 2. Ką šiandien galėjai padaryti geriau? 3. Ar tau patiko šios dienos pamoka? Kodėl taip ar kodėl ne?	<hr/> <hr/> <hr/> <hr/> <hr/>				

Žemiau pateikiame tradicinės ir UDM pamokų planų pavyzdžių palyginimus.

Tradicinės ir UDM pamokų planų pavyzdžių palyginimas

A. Tradicinis pamokos planas

B. Pamokos planas pagal UDM

Tema: „Pandemija“

Tikslas: pamokos tikslas „pasikartoti ir parašyti rašinį pasirenkant atlikimo būdą ir istorijos tipą

Uždaviniai:

1. Pasikartoti ir parašyti rašinį pasirenkant atlikimo būdą ir istorijos tipą

Darbo metodai ir būdai:

Mokytojo(s) aiškinimas, vadovėlis, darbas individualiai, užduotis atliekama raštu. Individualių ugdymosi poreikių turintiems mokiniams (-ėms) – pritaikyta užduotis.

Rezultatas:

Pamokos metu parašytas rašinys.

Refleksija:

Klaidų aptarimas / analizė.

Uždaviniai:

1. Dirbdami individualiai, poromis ar grupėse mokiniai (-ės) ras informacijos apie rašinio struktūrą vadovėlyje, internete.
2. Minčių lietaus metodu prisimins ir išvardys rašinių rašymo žanrus, surašys ant lentos ir savo sąsiuvinuose.
3. Vadovėlio, mokytojo(s) paruoštų internetinių nuorodų, kitų mokinių pagalba mokiniai ir mokinės pasikartos būtuosius laikus. Mokytoja(s) atlieka konsultanto (-ės), padėjėjo(s) vaidmenį.
4. Kartu su mokytoju (-a) susitars, kokiu būdu pasieks rezultatą – parašys rašinį (pvz.: komiksas, vaizdo įrašas su titrais, įprastas rašinys, rašytas ranka arba „Word“ programa kompiuteriu / telefone).
5. Kartu su mokytoju (-a) mokiniai (-ės) aptars vertinimo kriterijus, rašinio turinio dalis ir juos užrašys ant lentos / plakato, akcentuos patarimus, kaip geriau parašyti rašinį.



Galimi barjerai:

Nevienodos bazinės mokinių žinios šia tema (žinioms suvienodinti paruošti trumpą video- / tekstą / pasakojimą su iliustracijomis apie pandemijas, pateikti interneto nuorodų). Nevienodas mokinių darbo tempo, todėl vieni spės parašyti rašinį klasėje, kiti užbaigs namuose. Nevienodas mokinių gebėjimų lygis, todėl mokytoja(s) individualiai konsultuos dėl turinio, rašymo

Darbo metodai ir būdai:

Mokiniai (-ės) dirba pasirinktinai: individualiai, poromis ar grupėse. Konsultuojasi vieni su kitais ir / ar mokytoju (-a). Mokiniai (-ės) turi galimybę pasirinkti, kokio žanro rašinį ta tema rašys (nuotykių, siaubo, meilės, fantastikos, naujienų ir t. t.). Mokiniai (-ės) turi galimybę rinktis būdą, kaip atliks užduotį. Mokiniai (-ės) dirbs savo tempu ir atliks užduotį.

Rezultatas:

Pamokos metu parašytas rašinys.

Refleksija:

Visi besimokantieji pamokos gale ar namuose atliks refleksiją, kaip sekėsi rašyti, su kiais iššūkiais susidūrė, ir pagalvos, ką darys kitaip rašydamas kitą rašinį. Mokytoja(s) reaguoja į mokinių refleksijas: pasikalba, pataria, paskatina, pagiria, taip pat įvertina pamoką, kas buvo gerai, o ką reikia tobulinti.

3.18. lentelė. Tradicinės ir UDM pamokų planų pavyzdžiai

Kitus pamokų planų pavyzdžius rasite: 3.4.1. priede „Pamokų planų pavyzdžiai“.

4



**Mokinių pasiekimų
vertinimas**

**universalaus dizaino
mokymuisi prieigoje**

Vertinimas yra neatsiejama mokymosi proceso dalis. Nuoseklus vertinimas ir jo išvados suteikia grįžtamąjį ryšį apie mokymosi kokybę, žinių, kaip padėti mokiniams ir mokinėms efektyviai mokytis, padeda įvertinti jų pažangą ir pasiekimų lygį.

UDM principais organizuojamas ugdymo procesas leidžia įvertinti besimokančiuosius pasitelkus įvairius būdus. Informatyviausias iš jų – formuojamasis vertinimas, vykdomas sistemingai ir kasdien mokymosi proceso metu. Jį papildo apibendrinamasis vertinimas, įvertinant mokinio (-ės) rezultatus programos reikalavimų kontekste. Taip pat stebima asmeninė mokinio (-ės) pažanga, reguliariai fiksuojant pasiekimus.

UDM požiūris į vertinimą yra grindžiamas mokinių emocijų stebėjimo prioritetu, nes jų raiška signalizuoja apie individualią mokinio (-ės) pažangą siekiant mokymosi tikslo. Emocijų, kurios patiriamos mokantis, kaita suteikia mokytojui (-ai) prasmingų žinių apie mokymosi pasiekimus, pastolių ar pagalbos ugdymosi procese reikmę. Lankstus ir nuolatinis pasiekimų vertinimas viso mokymosi proceso metu teikia mokytojui (-ai) ir besimokantiesiems veiksmingą grįžtamąjį ryšį, leidžia pašalinti mokymosi kliūtis anksčiau, nei mokinys ar mokinė jas patyrė, auginti jo(s) galias ir gebėjimus.

Efektyvus pasiekimų vertinimo procesas mokiniui (-ei) yra tada, kai grįžtamąjį ryšį jis gauna kaip galima greičiau, kol jis aktualus mokymuisi. Toks grįžtamasis ryšys skatina mokinį (-ę) tobulinti savo darbą, leidžia pastebėti atsiradusias mokymosi spragas ir jas likviduoti, leidžia suprasti savo stiprybes, motyvuoja mokytis.

Efektyvus pasiekimų vertinimo procesas mokytojui (-ai) yra tada, kai ji(s) informuoja apie mokinių pasiekimus, leidžia pažinti mokinių mokymosi ypatumus, stiprybes, trūkumus ir interesus, suteikia grįžtamąjį ryšį apie ugdymo organizavimo tinkamumą visų mokinių sėkmingam mokymuisi.



4.1. UDM prieigą palaikantis formuojamasis vertinimas

Formuojamasis vertinimas – tai mokymosi metu fiksuojami pastebėjimai, kuriuos tiek mokytojai (-os), tiek mokiniai ir mokinės interpretuoja kartu ir, remdamiesi šiais pastebėjimais, priima sprendimus dėl kitų mokymosi žingsnių. Svarbu paminėti, jog besimokantieji bei mokytojai (-os) yra lygiaverčiai šio proceso partneriai.

Formuojamąjį vertinimą sudaro penkios pagrindinės strategijos. Kiekviena iš jų orientuota į mokinio ar mokinės įsitraukimą – nuo tikslų kėlimo iki puoselėjamo gebėjimo mokytis savarankiškai ir strategiškai. Peržvelkime šias strategijas:

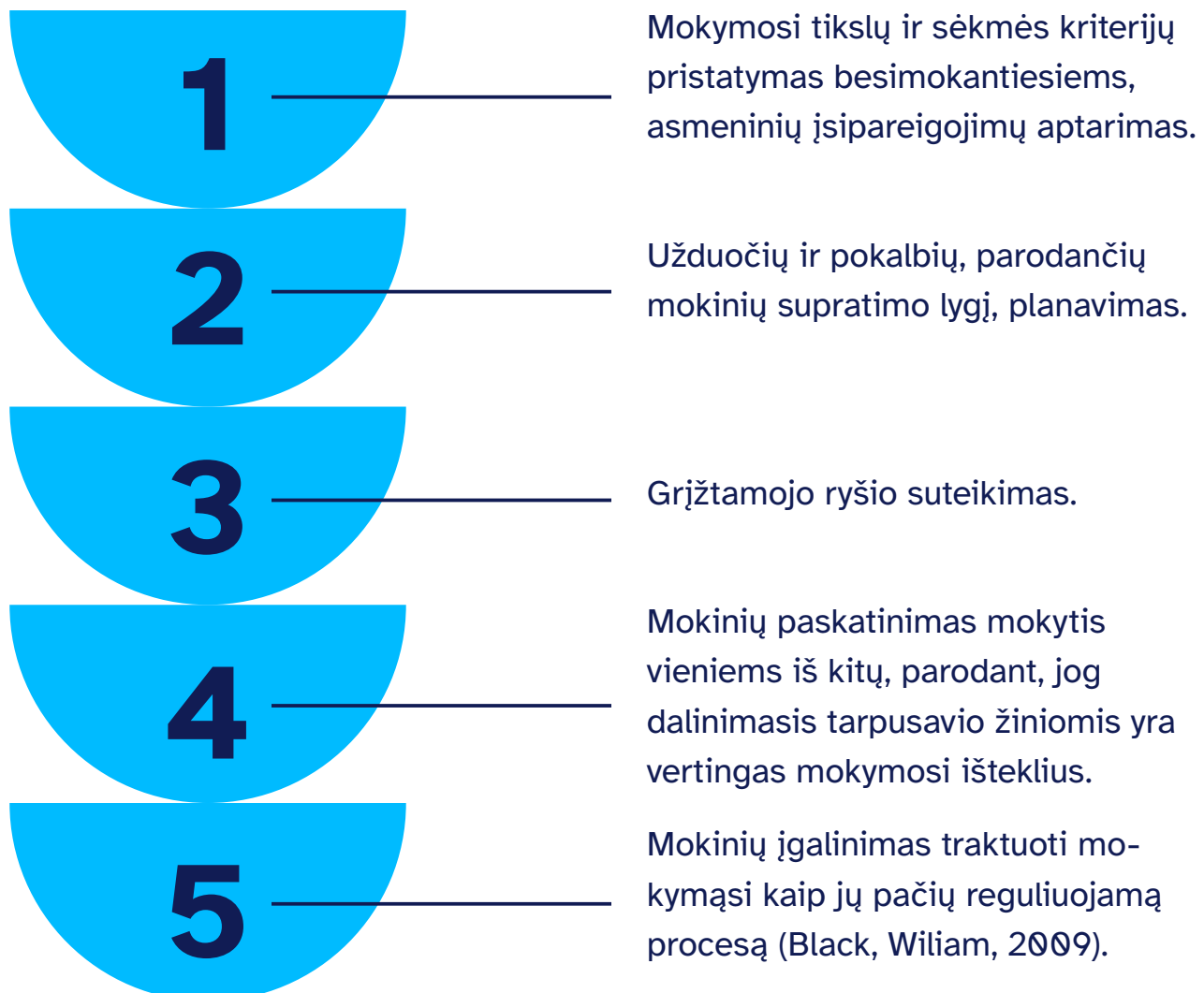

Kodėl formuojamasis vertinimas yra informatyvus ir naudingas?

Jis suteikia galimybę tobulinti mokymosi procesą ar atliktą darbą tos pačios pamokos metu arba iš karto po jos. Atsiradus mokymosi kliūčių, fiksuojami pastebėjimai skatina apmąstyti kliūčių priežastis ir čia pat jas šalinti (barjerai ir jų įveikos būdai detaliau apžvelgiami poskyryje 3.2. „Ugdymo procese sutinkami barjerai“ ir skyriuje 5. „Bebarjerė mokyklos aplinka“). Su mokymosi eiga ir užduotimis susiję pastebėjimai taip pat gali padėti lengviau ir efektyviau suplanuoti kitą pamoką.

Kaip pamokos metu pritaikyti šio vertinimo būdus? Suformuluokite ir užduokite mokiniams (-ėms) klausimų, susijusių su pamokos turiniu. Leiskite atsakyti į juos skirtingais būdais: žodžiu, užrašant, parodant, o galbūt net inicijuojant diskusiją.

Keletas idėjų mokinių apklausai:

- sudarykite 10–15 teiginių, susijusių su pamokos turiniu, sąrašą (įtraukite ir paplitusius klaidingus įsitikinimus). Paprašykite mokinių prie kiekvieno teiginio pažymėti „pritariu“ arba „nepritariu“;
- paruoškite kelis atviro tipo klausimus. Paprašykite mokinių atsakyti į kiekvieną klausimą dviem ar trimis sakiniais;

- nereikalaukite, kad mokiniai (-ės) apklausoje įrašytų savo vardą, ir informuokite, kad atsakymai nebus vertinami balais;
- naudokite IT apklausos programėles. Mokinių atsakymus analizuokite visi kartu.

Jei mokytojai (-os) reguliariai sugrįžta prie formuojamojo vertinimo metu sukauptos informacijos ir aktyviai ja remiasi tobulindami ugdymo procesą, pastebi gerėjančius mokinių rezultatus. Formuojamojo vertinimo metu surinkta informacija yra vertinga ir kitiems mokytojams (-oms) bei tėvams, tad ja verta dalintis vieniems su kitais.

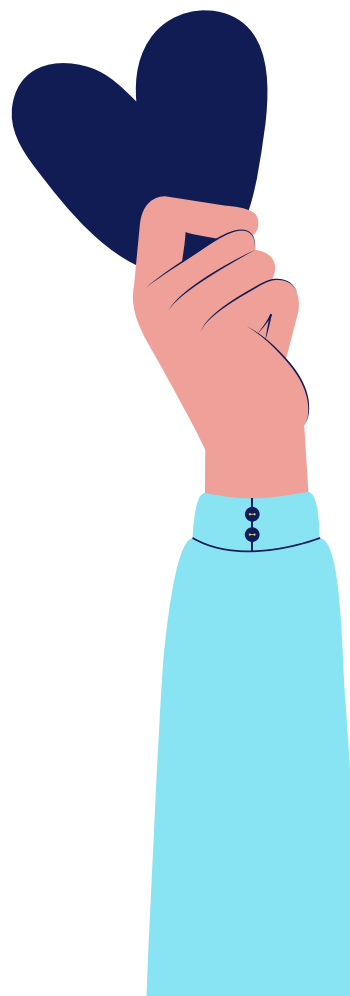

Pabrėžtina grįžtamojo ryšio svarba. Grįžtamasis ryšys leidžia mokiniams (-ėms) pasitikslinti, pasitaisyti ir patobulinti atliekamas užduotis. Svarbu, jog grįžtamasis ryšys būtų suteikiamas kaip įmanoma dažniau, kol informacija vis dar aktuali, ir besimokantieji priimtinais būdais. Jeigu grįžtamasis ryšys yra konstruktyvus ir nuoseklus, orientuotas į informacijos apsisikeitimą, o ne siekiant palyginti vieną mokinį ar mokinę su kitu (-a) ar sukelti konkurenciją, jis padeda išlaikyti mokymosi motyvą ir išvengti spragų. Pavyzdžiui, pamokos pabaigoje galite pakviesti mokinius (-es) reflektuoti, su kokiais iššūkiais susidūrė, kaip juos įveikė, ir kartu įsivertinti, ar pavyko pasiekti išsikeltų tikslų ir kaip jautėsi pamokos metu.

Rekomendacijos savarankiškam mokinių įsivertinimui. Svarbu įgalinti besimokančiuosius bei patiems prisidėti prie savo pasiekimų vertinimo. Apžvelkime, kodėl tai vertinga, kaip organizuoti įsivertinimą ir kokius metodus galima pritaikyti.

Kodėl verta skatinti savarankišką mokinių įsivertinimą? Savarankiškas įsivertinimas skatina savikontrolės ir savarankiško mokymosi įgūdžius, padeda savarankiškai patvirtinti ir argumentuoti savo mokymosi pažangą, didina mokinių motyvą ir įsitraukimą į mokymosi procesą.

Kaip organizuoti įsivertinimą?

Nurodykite mokiniams ir mokinėms, kurias užduotis turėtų įvertinti ir kokiais kriterijais turėtų remtis. Su teikime galimybę susitarti dėl vertinimo kriterijų ir prisiimti atsakomybę už juos. Motyvuokite mokinius (-es) suformuluodami užduotį kaip galimybę objektyviai apmąstyti savo darbą, įvertinti, kaip šis darbas atitinka užduoties kriterijus ir kaip būtų galima jį tobulinti.



Keletas idėjų įsivertinimo užduotims:

- naudokite testo užduotis ir paprašykite mokinių darbalapiuose apmąstyti, kaip jie atliko testą arba užduotį ir ką kitą kartą galėtų (arba norėtų) daryti kitaip;
- pakvieskite mokinius (-es) darbalapyje parašyti trumpą per pamoką nagrinėtos temos (pvz., literatūros kūrinio) interpretaciją, pasikeisti darbalapiais su suolo draugu (-e), perskaityti ir aptarti, kuo panašios ir kuo skiriasi jų interpretacijos;
- pasinaudokite šviesoforo metodu ir pakvieskite mokinius ir mokines įvertinti savo žinias spalvotomis kortelėmis: žalią kortelę turėtų parodyti tie, kurie mano visiškai supratę nagrinėjamą temą, geltoną – vis dar turintys klausimų, raudoną – kuriems tema pasirodė neaiški. Pakvieskite žalias ir geltonas korteles parodžiusius vaikus susėsti į grupes ir tarpusavyje išsiaiškinti likusius klausimus, o patys atsisėskite su raudoną kortelę parodžiusiais besimokančiais ir padėkite suprasti pamokos turinį.

Šviesoforo metodas



Visai neaišku



**Dar turiu
klausimų**



**Visiškai
supratau**



Pavyzdys. Veiklos rezultatų vertinimas, orientuotas į mokinio (-ės) meistriškumą.

Besimokančiuosius būtina įtraukti į savo ir kitų rezultatų vertinimą. Analizuodami vertinimo kriterijus ir aktyviai juos taikydami vertinant savo ir kitų darbus, mokiniai (-ės) palaipsniui išmoks, o vėliau ir tiksliai

žinos, koks darbas yra geras, ir pagal savo galimybes galės tobulinti darbą. Vertindami kitus darbus ir išsakydami taisytnas darbo vietas taip pat mokysis ir bendradarbiaus. Vertinimo formų gali būti įvairių, pagal mokytojo(s) / dalyko poreikius. Jų rasite kitame puslapyje pateikiamoje lentelėje.

Lentelė kitame puslapyje



Grupių darbų pristatymo lentelė

Kriterijai ir galimi taškai	Skiriami taškai ir komentarai	1 grupė	2 grupė	3 grupė	4 grupė
Ar pristatymas buvo aiškus klausytojams?	Kiek taškų?				
	Kodėl tiek?				
Ar pristatymas buvo įdomus klausytojams?	Kiek taškų?				
	Kodėl tiek?				
Ar pristatymas praplėtė klausytojų akiratį?	Kiek taškų?				
	Kodėl tiek?				
Ar pranešėjai kalbėjo taisyklingai?	Kiek taškų?				
	Kodėl tiek?				
Ar buvo panaudotos vaizdinės priemonės?	Kiek taškų?				
	Kodėl tiek?				
Iš viso	Kiek taškų?				
	Apibendrinimas				

4.1. lentelė. Grupių darbų pristatymo lentelė

Pavyzdys. Frayerio modelis.

Šis šablonas tiktų besimokantiems vertinti vieni kitų darbus / pristatymus, analizuoti informaciją ir išskirti pagrindinius dalykus. Pavyzdžiui, mokiniai ir mokinės analizuoja, mokosi arba pristato darbą apie ugnikalnius ar kokį nors istorinį sukilimą, biologinį ar fizikinį dėsnį. Sužinoję ar išgirdę faktus pildo lentelę, analizuodami informaciją ir ją surašydami į atitinkamus lentelės langelius.

Esminės ypatybės	Neesminės ypatybės
Pavyzdžiai	Netinkami pavyzdžiai

4.2. lentelė. Frayerio metodo pavyzdys

Parengta pagal Bueh I D. Interaktyviojo mokymosi strategijos. Vilnius: Garnelis, 2004

Pavyzdys. Anglų kalbos pamokos grupinio darbo vertinimo pavyzdys.

Žemiau pateikiamas pavyzdys iliustruoja anglų kalbos grupinio pristatymo vertinimą. Šio pavyzdžio vertinimo kriterijai taip pat gali būti keičiami pritaikant temas / darbo kriterijams. Šiame pavyzdyje vertinama įžanga, pasiruošimas, projekto turinio išdėstymas, kūrybiškumas, užduoties reikalavimų atitikimas, pranešimo forma, aiškumas ir pats pristatymas.

Group presentation evaluation / feedback form

Group Member's Names:

Your presentation will be evaluated using the following scale in each of the categories below.	Needs improvement Excellent 				
1. Introduction	①	②	③	④	⑤
• Got our attention					
• Gave a preview of presentation					
2. Preparation	①	②	③	④	⑤
• Preparation apparent					
• Practice apparent					
• Each member prepared equally					

3. Organization:	①	②	③	④	⑤
• Project well organized?					
• Easy to follow?					
• Did the overall presentation have: <i>an introduction; a stated objective; a body with supporting material; and a definite conclusion?</i>					
4. Creativity:	①	②	③	④	⑤
• Did the group show creative thinking in the method of development and presentation?					
• Did they get the audience involved in learning the material?					
• Was the content audience centered?					
5. Meeting assignment objectives:	①	②	③	④	⑤
• Did the presentation incorporate strong, effective supporting materials throughout?					
• Did the presenters give clear and concrete explanations and examples?					
6. Presentation style:	①	②	③	④	⑤
• Was it delivered extemporaneously? <i>Members knew their material, used minor notes, and did not read it to us!</i>					

• Language used was appropriate and clear?					
7. Delivery:	①	②	③	④	⑤
• Eye contact					
• Volume, vocal variety					
• Nonverbal body language (<i>fidgiting, posture, gestures, etc.</i>)					
• Verbal fillers (<i>ah, um</i>)					
• Did the speakers show sincerity or enthusiasm when they spoke?					
8. Visual aid (s):	①	②	③	④	⑤
• Usefulness: helped to explain, clarify, create interest, etc.					
• Appearance of visual aid: <i>aids credibility, large enough, professional looking</i>					
• Handling of visual: <i>knew how to use equipment, everyone could see, didn't pass inappropriately around, etc.</i>					
9. Conclusion:	①	②	③	④	⑤
• Ended with a summary					
• Had finality to cap off presentation					

	1	2	3	4	5
10. Overall team cohesiveness:					
• Connected to each other					
• Other team members were attentive while individuals spoke					
• Met time requirements					
11. Overall rating of project					
• Includes presentational style, content, organization, and creativity					
Grade or assigned points:					
Comments:					



4.2. Apibendrinamasis vertinimas UDM prieigoje

Apibendrinamasis vertinimas – taip pat vertinga mokymosi proceso dalis. Nuo formuojamojo vertinimo apibendrinamasis skiriasi tuo, kad norima įvertinti mokinio ar mokinės pasiekimus programos ar nustatyto standarto reikalavimų kontekste. Taikant tokį vertinimo metodą, dėmesys sutelkiamas į mokinių pasiekimus baigiant mokymosi etapą: nagrinėjamą temą, modulį ar ugdymo pakopą. Duomenys apie besimokančiojo pasiekimus renkami įvairiomis formomis ir būdais: testais, apklausomis žodžiu ar raštu, kontroliniais arba projektiniais darbais, kūrybinėmis užduotimis.

Apibendrinamojo vertinimo balas gali būti nustatomas atlikus užduotį arba apibendrinus kaupiamuoju būdu sukauptus įvertinimus. Tokiu būdu suteikiama galimybė tiek mokiniams ir mokinėms, tiek mokytojams (-oms) stebėti, apmąstyti ir koreguoti mokymosi strategiją.

Kaip jau minėta, svarbu, jog pasirinkti vertinimo būdai neužkirstų kelio mokiniams ir mokinėms pademonstruoti žinias. Dėl šios priežasties apibendrinamajam žinių įvertinimui taip pat gali būti pasitelkiami skirtingi būdai, kuriuos parenka mokytoja(s) arba leidžia mokiniams (-ėms) pasirinkti patiems. Užduotis ir instrukcija pateikiama prieinamiausiu būdu (pvz., testas pateikiamas rašytine forma arba kartu su įrašu, kad būtų galima išklausti klausimus). Užduotis turi būti konkreti, be perteklinių reikalavimų, neperkrauta neesminiais žodžiais, taip išvengiant trukdžių susitelkti į turinio esmę.

Apibendrinamojo vertinimo duomenų naudojimas pasiekimams palyginti

Šie duomenys gali būti naudojami vidiniam ir išoriniam ugdymo kokybės apibendrinimui.

Kas yra vidinis mokinių pasiekimų apibendrinimas? Gauti vertinimo rezultatai turėtų būti lyginami su nustatytais programos reikalavimais ir pasitelkiami mokinio (-ės), klasės ar mokyklos ugdymo procesui tobulinti ar pokyčiams inicijuoti ir vykdyti. Mokinio ar mokinės atžvilgiu šie rezultatai turėtų būti lyginami su jo(s) rezultatais ugdymo proceso kontekste, nustatant daromą asmeninę pažangą. Šie rezultatai naudojami mokymosi būdams apmąstyti ir tolesniam modeliavimui.

Siekiant mokinių ir mokytojų darbo efektyvumo, neturėtų būti vykdomas mokinių, mokytojų ar mokyklos darbo kokybės reitingavimas apibendrinamojo vertinimo rezultatų pagrindu. Labai svarbu pamatuoti kiekvieno besimokančiojo ūgtį, mokymosi pasiekimus lyginant su bendrosiose programose numatytais reikalavimais, ir rezultatus naudoti asmeninės mokinių pažangos analizei. Asmeniniai mokinių pažangos vertinimo duome-

nys ir jų stebėjimas atspindi mokinių pasiekimų raidą, indėlį į mokymąsi, valią ir nuoseklumą, siekiant asmeninių mokymosi tikslų, padeda įsivertinti mokymosi sėkmę ir kokybę. Šių duomenų pagrindu mokytoja(s) gali analizuoti savo veiklos efektyvumą, numatyti ir sudaryti palankiausias sąlygas kiekvienam mokiniui ar mokinei realizuoti savo potencialą ir pasiekti sėkmę bendrame mokymosi procese.

Kas yra išorinis mokinių pasiekimų apibendrinimas?

Gauti apibendrinamojo vertinimo duomenys turėtų padėti įvertinti šalies ar regionų (savivaldybių) ugdymo organizavimo strategijų efektyvumą. Mokyklų veiklos kokybei vertinti ir palyginti esminiu kriterijumi turėtų

tarnauti asmeninės mokinių pažangos pokyčių analizė. Asmeninės pažangos vertinimas suprantamas kaip mokymosi proceso komponentų (sužinoti, ieškoti, analizuoti, išmokti, numatyti galimybes ir reaguoti į grėsmes bei kt.), vedančių į konkrečias žinias, gebėjimų ir kompetencijų išugdymą pagal mokinių gebėjimus, analizė.

Rekomendacijos mokytojų savirefleksijai

Kaip galima pasiremti UDM principais apmąstant mokymosi procesą?

- Bendradarbiavimas su kolegomis (-ėmis) padės rinkti ir analizuoti duomenis, aptarti rezultatus, nagrinėti iššūkius ir rekomenduoti sprendimus.
- Bendradarbiavimas su mokiniais (-ėmis) remiantis formuojamojo vertinimo duomenimis, į meistriškumą orientuotu grįžtamuju ryšiu apie jų daromą pažangą siekiant numatytų mokymosi tikslų leis mokiniams ir mokinėms tapti aktyviais mokymosi proceso dalyviais ir prisiimti atsakomybę už savo mokymąsi.
- Mokinių įsitraukimo į mokymosi procesą vertinimas gali padėti refleksijai apie mokinių mokymosi efektyvumą. Vertinkite besimokančiųjų emocijas jiems mokantis ir naudokite priemones, didinančias susidomėjimą. Tai skatina jų išradingumą, kryptingumą siekiant tikslo, mokymosi sistemingumą. Siūlykite priemones jų nuotaikai, emocijoms, įsitraukimui įsivertinti ir apmąstyti.
- Vertinimo įrankiai, sukurti atsižvelgus į UDM principus, padės užtikrinti tikslų įgūdžių ar žinių įvertinimą. Įvairius mokymosi ypatumus atitinkantys vertinimo būdai pagerins ugdymo prieinamumą.
- Jei įmanoma, pašalinkite visas kliūtis, kurios galėtų trukdyti pademonstruoti žinias (pvz., dėmesį blaškantys dirgikliai, nepakankamai aiškiai suformuluota užduoties sąlyga ir pan.).
- Aiškūs mokymosi tikslai ir aiškusių įvertinimas leis stebėti, vertinti ir įsivertinti, ar tikslai pasiekti. Įsitikinkite, ar naudojami vertinimo įrankiai yra prasmingai susiję su tikslais, kurių pasiekimą norite įvertinti.



Apmąstykite:

Paklauskite savęs:

1. Kaip galėčiau bendradarbiauti su kitais mokytojais (-omis) ir švietimo pagalbos specialistais (-ėmis), kuriant efektyvią mokymo(si) medžiagą, kuri padėtų siekti numatytų tikslų?
2. Kaip aš, apsvarstęs ir atsižvelgęs į atlikto vertinimo rezultatus, koreguoju savo ugdymo būdus ar tikslus?
3. Ar pateikiu savalaikį, su tikslu susijusį grįžtamąjį ryšį?
4. Ar suteikiu mokiniams ir mokinėms galimybę įvertinti procesą ir individualią mokymosi pažangą?
5. Kaip įvertinu mokinių įsitraukimą į mokymosi procesą, kokios strategijos ar pagalba padeda jiems (joms) įveikti iššūkius?
6. Kaip mano pasitelkiami vertinimo būdai padeda mokiniams (-ėms) suprasti savo mokymosi ypatumus ar pamokos turinio aktualumą?
7. Kokius apibendrinamojo vertinimo būdus pasitelkiu mokymosi rezultatams įvertinti? Ar jie nesukuria barjerų pademonstruoti žinias?
8. Kaip galiu panaudoti apibendrinamojo vertinimo duomenis tikslingoms mokymosi strategijų ir būdų korekcijoms?
9. Ar mano ugdytiniai turi galimybę pasirinkti palankiausią būdą pademonstruoti savo žinias ar įgūdžius?
10. Kas gali trukdyti mokiniams (-ėms) vertinimo procese parodyti tai, ką žino?
11. Ar mano numatyti mokymosi tikslai yra aiškūs, o vertinimo būdai atspindi ir vertina jų pasiekimo rezultatus?

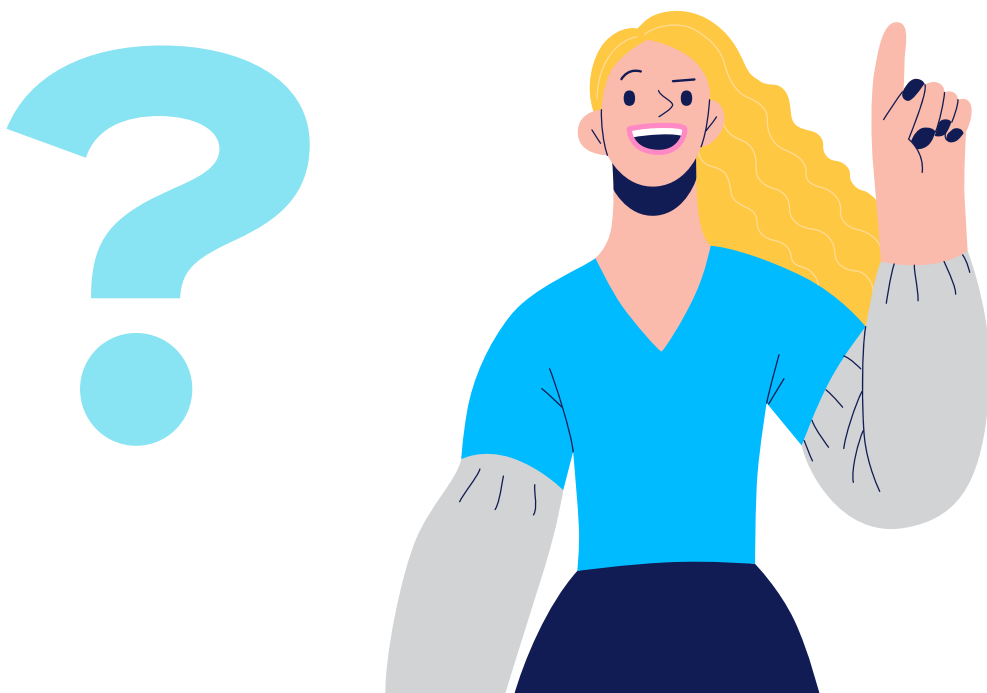

5.



**Bebarjerė
mokyklos aplinka
ir ugdymo(si)
priemonių įvairovė**

UDM prieigoje teigiama, kad mokymosi barjerus kuria ne mokiniai ar mokinės, bet mokymosi aplinkos. Be ugdymo procese sutinkamų barjerų (barjerai ir jų įveikimas detaliam aptariami 3.2. poskyryje), svarbu atsižvelgti į fizinius barjerus ugdymosi aplinkoje. Organizuojant ugdymą universalaus dizaino mokymuisi prieigos principais, tokie barjerai įvertinami ir pašalinami anksčiau, nei besimokantieji su jais susiduria – lygiai taip pat, kaip ir ugdymo procese esantys barjerai.

Ugdymosi aplinka suvokiama kaip fizinių erdvių, ugdyme taikomų priemonių bei mokymosi procese besiformuojančių santykių makro- ir mikroklimato visuma. Tokį holistinį aplinkos suvokimą taip pat matome Geros mokyklos koncepcijoje (2015), kurioje teigiama, jog ugdymosi aplinka turi būti atvira:

„Nuo tradicinių klasių erdvių pereinama prie „klasių be sienų“: ugdymo(si) procesas gali vykti ir koridoriuose, holuose, bibliotekoje, mokyklos kieme ir kitose vidinėse bei išorinėse mokyklos erdvėse. Patalpos patogios, funkcionalios, lengvai pertvarkomos, maloniai spalvingos, stimuliuojančios mąstymą, kūrybiškumą, mokymąsi. Numatytos galimybės mokytis individualiai ir grupėmis, tyloje ir bendraujant, „švariai“ ir naudojant įvairias tepančias medžiagas bei priemones. Mokiniai (-ės) prisideda prie mokyklos aplinkos kūrimo savo idėjomis ir darbais, dalyvauja kuriant aplinką, kurioje jiems gera, įdomu ir smagu būti. Demonstruojami ne tik baigti mokinių darbai, tampantys jos puošybos elementais, bet ir darbo, kūrybos, diskusijų procesas – užrašai, eskizai, planai, modeliai ir pan. Mokykla nesibaimina aplinkų ir baldų išskirtinumo, neįprastumo.“



Mokymosi aplinką sudaro trys komponentai: (Spree, 2014)

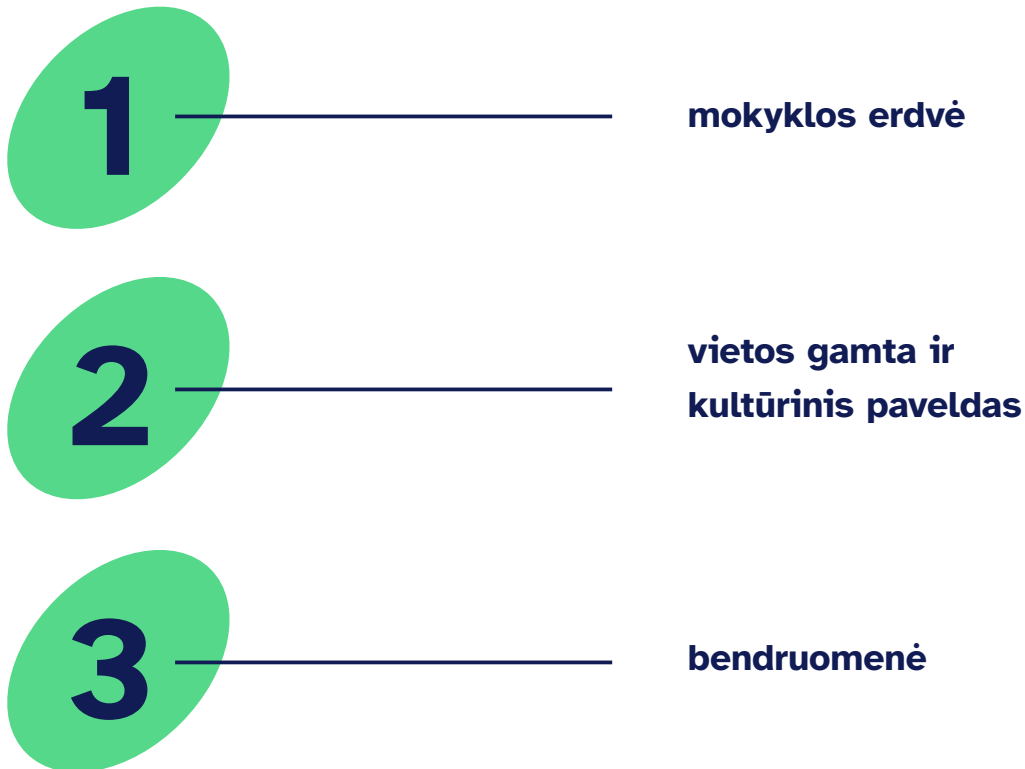

Kurdami mokyklos aplinką turime atsižvelgti į ilgą sąrašą veiksnių (žr. 5.1. lentelė) ir remdamiesi UDM principais ieškoti universaliausių sprendimų, o su laiku – reflektuoti juos ir aktualizuoti.

Lentelė kitame puslapyje



Kiekviename įtraukiojo ugdymo ekosistemos lygmenyje galimi sprendimai, didinantys mokymosi aplinkos prieinamumą įvairių poreikių mokiniams (-ėms). Universaliai suprojektuota mokymosi aplinka pasižymi funkcionalumu, patogumu ir lankstumu, didina mokymosi proceso efektyvumą ir mažina mokinių patiriamų barjerų riziką.

Universalios mokymosi aplinkos vertinimo veiksniai ir aspektai

1. Galimybė patekti į fizinę erdvę

2. Mokymosi erdvės aspektai:

Fizinė erdvė:

- **komfortas:** temperatūra, apšvietimas, triukšmas, sėdimų vietų išdėstymas;
- **prieinamumas:** judėjimo takai, galimybė mokiniams ir mokinėms matyti, girdėti ir t.t.

Virtuali erdvė:

- sinchroninio ir asinchroninio mokymosi galimybė, įvairios mokinių (ir mokytojo ar mokytojos) tarpusavio sąveikos ir bendravimo galimybės;
- platus veiklų pasirinkimas: skirtingi įrenginiai, vaidmenys, virtualios erdvės.

3. Socialinis ir emocinis klasės klimatas (draugiškas ir saugus visiems):

- patogus ir saugus dalijimasis idėjomis ir nuomonėmis;
- įsitraukimo skatinimas ir palaikymas;
- klasės valdymo strategija.

4. Mokinių sąveika mokymosi metu (klasėje ir už jos ribų):

- **Bendravimo kalba, priemonės ir strategijos:** Diskusijų, mąstymo ir sprendimų žemėlapių bei schemų naudojimas;
 - **Grupavimo galimybės:** darbas individualiai, poromis, mažomis grupėmis;
 - **Tinkami naudoti, įvairūs ir aktualūs mokymosi ištekliai.**
-

5. Mokymosi patirtis:	<ul style="list-style-type: none">• mokymosi veiklų orientavimas į mokinių poreikius ir domėjimosi lauką;• lanksti ir (arba) lengvai pritaikoma patirtis;• pripažįstamas mokinių pasirinkimas;• įvairūs formatai ir galimybės įsitraukti į veiklą ir reikštis.
6. Vertinimo veikla ir priemonės:	<ul style="list-style-type: none">• įvairūs vertinimo ir įsivertinimo formatai;• aiškūs kriterijai;• suderinta su mokymosi tikslais ir pažangos stebėjimu.
7. Technologijų naudojimas ir prieinamumas:	<ul style="list-style-type: none">• mokymosi valdymo sistema;• keli informacijos pateikimo būdai;• mokymosi pastolių mechanizmai.
8. Mokytojo(s) bendravimas su mokiniais ir mokinėmis:	<ul style="list-style-type: none">• mokytojo(s) vieta ir laikas klasėje;• mokytojo(s) mobilumas klasėje;• pasiekiamumas klasėje ir už jos ribų;• vartojama kalba ir terminologija;• sąveika su besimokančiais bei pagalba.

5.1. lentelė. Universalios mokymosi aplinkos vertinimo veiksniai ir aspektai
Remiantis: Universally Designed Learning Environments, The University of Tennessee Health Science Center, 2022.

Universalus dizainas remiasi septyniais aplinkos kūrimo principais:

1

Visiems visuomenės nariams (-ėms) suteikiamos vienodos galimybės naudotis aplinka, įranga ir priemonėmis.

2

Taikomi universalūs projektavimo sprendimai, kuriems būdingas platus ir lankstus pritaikomumas, pvz., apšvietimas ar darbo vieta tinka tiek dešiniarankiams (-ėms), tiek kairiarankiams (-ėms); rankenos, baldai tinka tiek suaugusiems, tiek vaikams ir pan.

3

Reikalingos minimalios fizinės pastangos naudojantis aplinkomis ir įranga, pvz., lengva eiti, lipti, atidaryti.

4

Įranga yra patogi visiems.

5

Projektavimo sprendimai gražūs, logiški ir lengvai (intuityviai) suprantami.

6

Užtikrinama traumų ir rizikos prevencija.

7

Užtikrinamas objektų, erdvių ir funkcijų pasiekiamumas.

Aplinka ir priemonės, kuriamos pagal UD principus, didina vartotojų ratą, gerina viešųjų erdvių ir patalpų kokybę, veiklos galimybes. UD skatina visų amžiaus grupių ir lyčių visuomenės narių savarankiškumą, mažina stresą. Tokio dizaino principai padeda užkirsti kelią nelaimingiems atsitikimams, rodo pagarbą žmogui ir demonstruoja supratimą apie žmogaus poreikių įvairovę.

Aplinkų kūrimas remiantis UD principais yra naudingas ne tik negalia turintiems žmonėms, bet ir daugumai visuomenės narių. Pavyzdžiui, žmogaus su negalia vežimėlis yra viešųjų erdvių ir visuomeninių pastatų tinkamumo naudoti „mato vienetas“. Vadinasi, ten, kur lengvai pravažiuos vežimėlis, pravažiuos ir dviratininkas (-ė), tėvai su kūdikio vežimėliu, praeis vaikas arba senelis (-ė) su vaikštyne.



5.1. Fizinės aplinkos universalumas

Fizinio prieinamumo didinimas naikinant barjerus

Lanksčios ir intuityvios mokymosi erdvės apsaugo nuo dalies mokinių atskyrimo. UD principais suprojektuotoje mokykloje nepamatysite atskirai judėjimo negalią turintiems mokiniams ar mokinėms skirtų įėjimų, takelių ar prietaisų – visa mokyklos aplinka projektuojama taip, kad būtų prieinama ir patogi visiems besimokantiejiems ir mokyklos bendruomenei.

Tam tikrais atvejais išliks poreikis naudoti specializuoto dizaino sprendimus, siekiant panaikinti konkrečius barjerus, tačiau tai bus labiau išimtis nei taisyklė.

Siekiant tinkamai suplanuoti patalpas, parinkti baldus, įrengti numatytai veiklai tinkamą apšvietimą, rekomenduojama konsultuotis su srities specialistais (-ėmis).

Patogiausia naudoti patalpas, esančias viename lygyje (tame pačiame aukšte). Laiptai į pastatą ar kitus pastato aukštus yra reikšmingas barjeras, apribojantis pastato ar patalpų

naudojimą, todėl juos turi papildyti pandusai ir / ar liftai.

Pagrindinės durys į viešos paskirties pastatą turi būti skaidrios (būtina matyti, kas ateina), plačios, automatiškai atsidarančios arba lengvai atidaromos ranka, su pritraukikliu ir ilga vertikalia rankena, tinkančia tiek suaugusiajam, tiek vaikui. Tualetai turi būti pritaikyti asmenims su negalia ir lengvai pasiekiami.

Mokyklose svarbu įvertinti koridorių grindų paviršių, išlyginti esamus slenksčius. Bet koks staigus paviršiaus lygio pokytis (didesnis nei 2 cm), laiptas arba slenkstis yra barjeras. Nors barjerai reikalingi skirtingoms funkcijoms užtikrinti, pvz., atskirti ir zonuoti erdves (kelio atitvarai, tvoros, sienutės), barjerus žmonių vaikščiojimo vietose (aukštus kelkraščius, laiptus, slenksčius ir kt.) reikia naikinti. Tokie barjerai mažina objektų ir patalpų pasiekiamumą, naudojimo patogumą, didina traumų riziką. Žmonių judėjimo vietose reikia vengti aukštų kelkraščių ir laiptų, juos keisti švelniu reljefo pakilimu, pandusais, esant poreikiui – liftais.

Prieinamumo didinimas ženklinant aplinką

Mokyklos aplinkos patogumui ir prieinamumui užtikrinti svarbus erdvių ar barjerų ženklavimas. Kokybiškas erdvių ženklavimas padeda geriau ir lanksčiau orientuotis erdvėje. Svarbu atkreipti dėmesį, kad informacija, perduodama vien tik tekstu, nėra universaliai suvokiama. Geresnis būdas informuoti ar perspėti yra piktogramos. Ženklavimą erdves, patariame naudoti prieinamumas.lt viešam naudojimui pateikiamais ženklais ir jų diegimo rekomendacijomis. Daugiau – 5.1.1. priede.

Naujus ženklus reikia kurti atsakingai, įvertinus jų poreikį ir naudą. Kuriant arba planuojant naujus specializuotus ženklavimus, būtina konsultuotis su negalios NVO ir kitais žmonėmis su negalia atstovaujančiais partneriais, pvz., Lietuvos negalios organizacijų forumu, Lietuvos aklyųjų ir silpnaregių centru, Lietuvos kurčiųjų ir neprigirdinčiųjų ugdymo centru.

Apžvelkime praktinį pavyzdį. Planuojant mokykloje įrengti skambutį, rekomenduojame atkreipti dėmesį, ar jis turės ir šviesos signalą. Šis pritaikymas naudingas ne tik turintiems klausos negalią, bet ir mokiniams (-ėms), kurie jautrūs garso signalams. Šviesos signalas taip pat galėtų būti naudojamas kilus gaisrui ar kitam pavojui.

Aiškios piktogramos ir nuorodos mokykloje leidžia visiems mokiniams ir mokinėms jaustis saugiai ir oriai. Taip pat tinkamas ženklavimas įgalina savarankiškumą ir įsitraukimą į veiklas.

Ženklų ir spalvų gausa gali klaidinti, todėl rekomenduojama UD piktogramoms naudoti jau įprastus ženklus, formas ir spalvas:



**Mėlyna spalva
informuoja**



**Geltona
spalva
perspėja**



**Raudona
spalva
draudžia**

Piktogramos (5.1. pav.), kurių fonas juodas arba tamsiai mėlynas, o piešinys – baltas, geriau kontrastuoja. Šviesus piešinys tamsiame fone gali būti apšviestas (taip pagerėja matomumas). Piktograma taip pat gali turėti reljefą arba būti montuojama su galimybe paliesti.



5.1. pav. Ženklo pavyzdys

Taktiliniai takai (5.2. pav.) mokyklose naudingi ne tik regos sutrikimų turintiems žmonėms, bet ir visiems kitiems. Jie pagerina aplinkos intuityvumą, padeda lengviau joje orientuotis, įspėja apie barjerus, papildo vizualinį ženklimą. Panašią funkciją atlieka ir taktiliniai ženklai.



5.2. pav. Taktilinio tako pavyzdys

Prieinamumą gerina ne tik fizinis aplinkos pritaikymas, fizinių barjerų panaikinimas ar žymėjimas, bet ir bendri nutarimai, mokykloje puoselėjama atvira, draugiška kultūra, pvz., susitarimas, jog atviros švietimo specialisto (-ės) kabineto durys parodo, jog šiuo metu yra prieinamas mokiniams ir mokinėms, mokytojams (-oms) ir tėvams (globėjams) bei pasirengęs išklaudyti, suteikti reikiamą pagalbą.

5.1.1. priedas

Ženkilai aplinkai žymėti

Ženklinant fizines erdves ar pateikiant apie jas informaciją, rekomenduojame naudotis platformos prieinamumas.lt suteikiamais sutartiniais ženklais bei jų įrengimo rekomendacijomis. Tai – universali ženklinimo sistema, kurioje naudojami naujausi tarptautiniais sprendimais grįsti ženklai. Remiantis šia sistema, galima parodyti, kaip objektai, patalpos ar renginiai yra pritaikyti asmenims, turintiems su regos, klausos, judėjimo, psichosocialine, intelekto ar kita negalia susijusių individualių poreikių, nurodyti judėjimo kryptis ir kitas galimybes. Tai svarbu ir mokyklose, norint užtikrinti visiems mokiniams (-ėms) draugišką aplinką.

Ką svarbu žinoti? Ženklinimas interjere ir eksterjere turi būti gerai matomas. Renkant ženklinimo vietą, rekomenduojame atsižvelgti į aplinką, žmonių srautus bei pateikiamos informacijos aktualumą. Svarbu informuoti, ar infrastruktūra yra pritaikyta specifiniams lankytojų poreikiams. Simboliai turi būti lengvai interpretuojami ir plačiai naudojami; šiuo atveju naudojami tik baltos spalvos simboliai juodame fone. Taip užtikrinamas didžiausias kontrastas,

įskaitomumas bei tikslus turinio perteikimas. Aiškios nuorodos leis visiems (-oms) jaustis saugiai ir oriai: lankytojai (-os) galės priimti sprendimus dėl teikiamų paslaugų, įrenginių naudojimo bei galimybių įsitraukti į veiklas savarankiškai ar su pagalba.

Specialiųjų poreikių ar negalią turintiems žmonėms, riboto judumo lankytojams (-oms) keliauti gali būti sudėtinga. Todėl planuojant apsilankymą jiems (-oms) svarbu iš anksto žinoti apie organizacijos infrastruktūros ir turinio prieinamumą. Platforma prieinamumas.lt suteikia galimybę interneto svetainėje įsidiegti intuityvių ir lengvai naudojamą įskiepi, kuris leis susikurti reikiamą ženklą apie prieinamumą organizacijoje (šiuo atveju – mokykloje). Jei platformoje reikiamo ženklo neradote, galite susikurti jį patys pagal toliau nurodomas gaires. Kitame puslapyje rasite pavyzdį – funkcinės erdves nurodančius ir apie jų specifiką įspėjančius ženklus.

Gairės ir pavyzdžiai kitame puslapyje →

Simbolių stilius

Simboliuose derinama linija bei dėmė. Norint išlaikyti stilistinę vientisumą ženkluose turi dominuoti linija, o ne dėmė.

Rekomenduojamas linijos dydis - 10 mm (27 pt.)

Mažesniuose ženkluose rekomenduojamas linijos dydis - 4 mm (12 pt.)

Piktogramose kampai yra nukirsti.

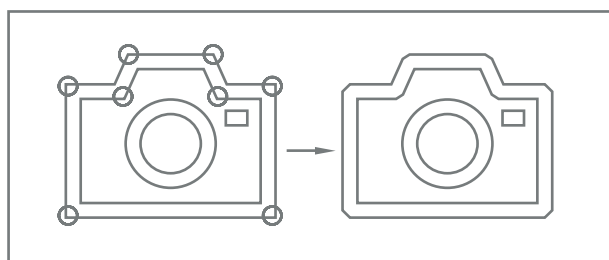
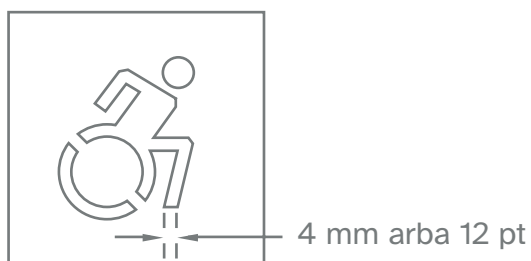
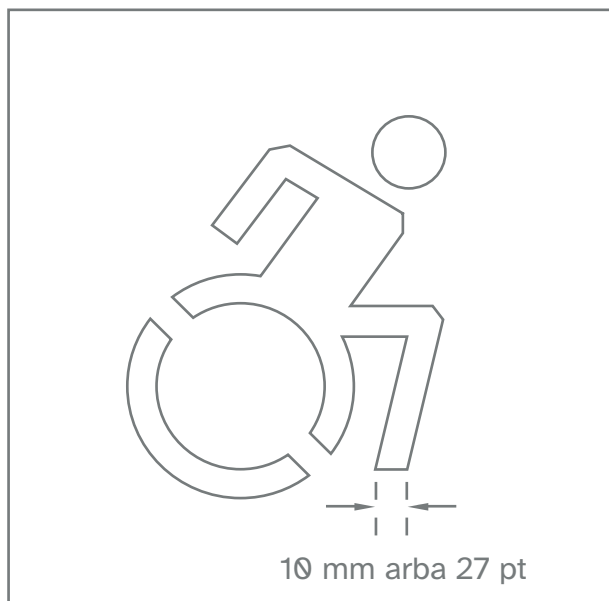

Piktogramų dydis, apsaugos zona

Kiekvienas ženklas turi nustatytą apsaugos zoną – šioje erdvėje vengti naudoti grafinius elementus.

Ženklinimo lentelės yra dviejų dydžių - 198 x 198 mm bei 94 x 94 mm.

Spaudoje mažiausias ženklų dydis yra 10 x 10 mm.

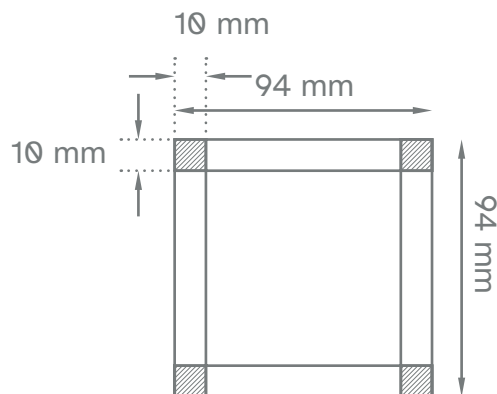
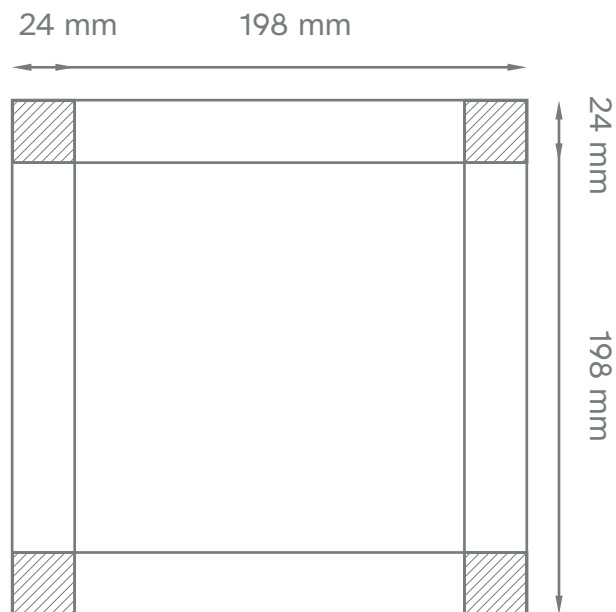

Funkcinių erdvių ženklavimo pavyzdžiai

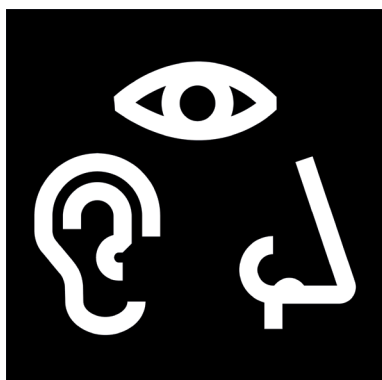

Sensorinės erdvės ar
kambarių ženklas

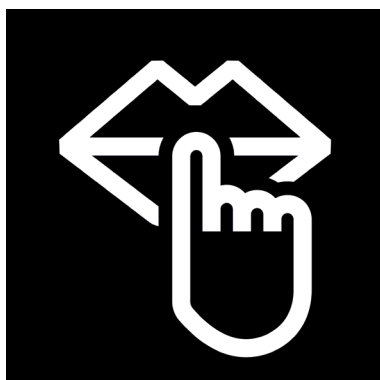

Tylos zonos, poilsio /
nusiramavimo ir / arba
tylos erdvės ženklas



Sporto, aktyvios
veiklos erdvės ženklas

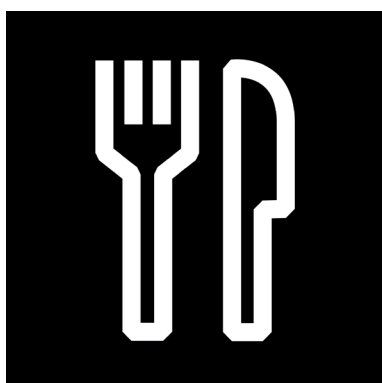

Pietauti, valgyti skirtos
erdvės ženklas



Kūrybinės erdvės /
studijos ženklas



Laboratorijos, chemi-
kalų, eksperimentų ir
apie su tuo susijusį pa-
vojų įspėjantis ženklas



Prieinamumo didinimas, kuriant edukacinės erdvės dizainą ir (per)planuojant erdves

Naujas pastatas ar nauji baldai nėra būtina UD realizavimo mokyklose sąlyga. Pokyčius galima atlikti ir perplanuojant erdves, suskirstant jas į funkcines zonas. Kuriant ar atnaujinant edukacinę erdvę pagal UD principus, svarbu prisiminti, kad fizinė aplinka turi atitikti ugdymo turiniui keliamus reikalavimus, pamokos tikslus, užda-

vinus ir, žinoma, mokinių poreikius. Gerai suprojektuota ir suplanuota aplinka yra mokymosi priemonė, tarnaujanti mokymosi procesui, o ne atvirkščiai.

Taikant UDM prieigą, fizinės mokyklos aplinkos turi padėti šalinti mokymosi barjerus, sudaryti sąlygas sėkmingam įvairių poreikių turinčių mokinių mokymuisi. Kuriant aplinkas pagal UDM, svarbu atkreipti dėmesį, kad ugdymosi erdvės turėtų (CREST, n. d.):

Teksto tęsinys kitame puslapyje



- **būti lanksčios, lengvos ir mobilios, leisti paprastai ir greitai transformuoti erdvę, atsižvelgiant į mokinių poreikius ir erdvėje vykdomos veiklos pobūdį.** Mokymosi erdvėje turėtų būti lengvai stumdomi stalai sėdimoms ir stovimoms darbo vietoms, patogios, reguliuojamo aukščio kėdės. Naudojami baldai turi leisti mokiniams ir mokinėms keisti kūno poziciją (sėdėti, stovėti, vaikščioti) ir mokymosi veiklą, daugiausia dėmesio skiriant bendravimui su mokytoju (-a), bendramoksliais (-ėmis);
- **skatinanti sąveiką, bendravimą ir bendradarbiavimą tarp mokinių ir mokytojų.** Tam gali būti naudojamos erdvės su dideliais apvaliais stalais, sienos pritaikytos rašyti arba yra rašymo lentos;
- **įveikti atstumo barjerus naudojant internetinę aplinką.** Mokymosi aplinkose įrengiama nuotolinio ir hibridinio mokymosi įranga padeda vienoje erdvėje mokytis tiek esantiems klasėje, tiek namuose ar kitose erdvėse;
- **būti patogios, priminti namų erdves, kuriose yra minkštos sofas, pagalvės, žemi baldai.** Tokiose erdvėse mokiniai (-ės) galėtų mokytis arba ilsėtis.

Siūloma edukacinėje erdvėje (klasėje) turėti kelias funkcines zonas, pvz., mokytojo(s) darbo zoną, mokinių darbo zoną, mokinių neformalaus bendravimo ar diskusijų zoną (sėdmaišiai, kilimas), poilsio zoną, aktyvią zoną. Erdvės turėtų skirtingas paskirtis (individualiam darbui, darbui grupei, tylos zona be „triukšmo taršos“, zona be „vizualinės taršos“, zona be „spalvinės taršos“) ir tokiu būdu „programuotų“ besimokančiųjų elgseną, padėtų organizuoti mokymą(si). Kai kuriems mokiniams ir mokinėms gali būti reikalinga didesnė darbo erdvė. Pvz., regos negalią turintiems besimokantiejiems pasiūlykite dvi vietų suolą, kad galėtų nevaržomai naudotis didinimo priemonėmis, Brailio raštu parengtais vadovėliais ir kitomis mokymuisi reikalingomis priemonėmis.

Mokykloje svarbu turėti bent po vieną tylos patalpą ar erdvę mokiniams (-ėms) bei darbuotojams (-oms), skirtą atsipalaiduoti ir pailsėti. Tokioje erdvėje turėtų būti tinkamos priemonės ir nustatytos taisyklės, užtikrinančios efektyvią pertrauką ir poilsį to norinčiam žmogui (pvz., sofa, poilsio kėdė, akvariumas ar pan.).

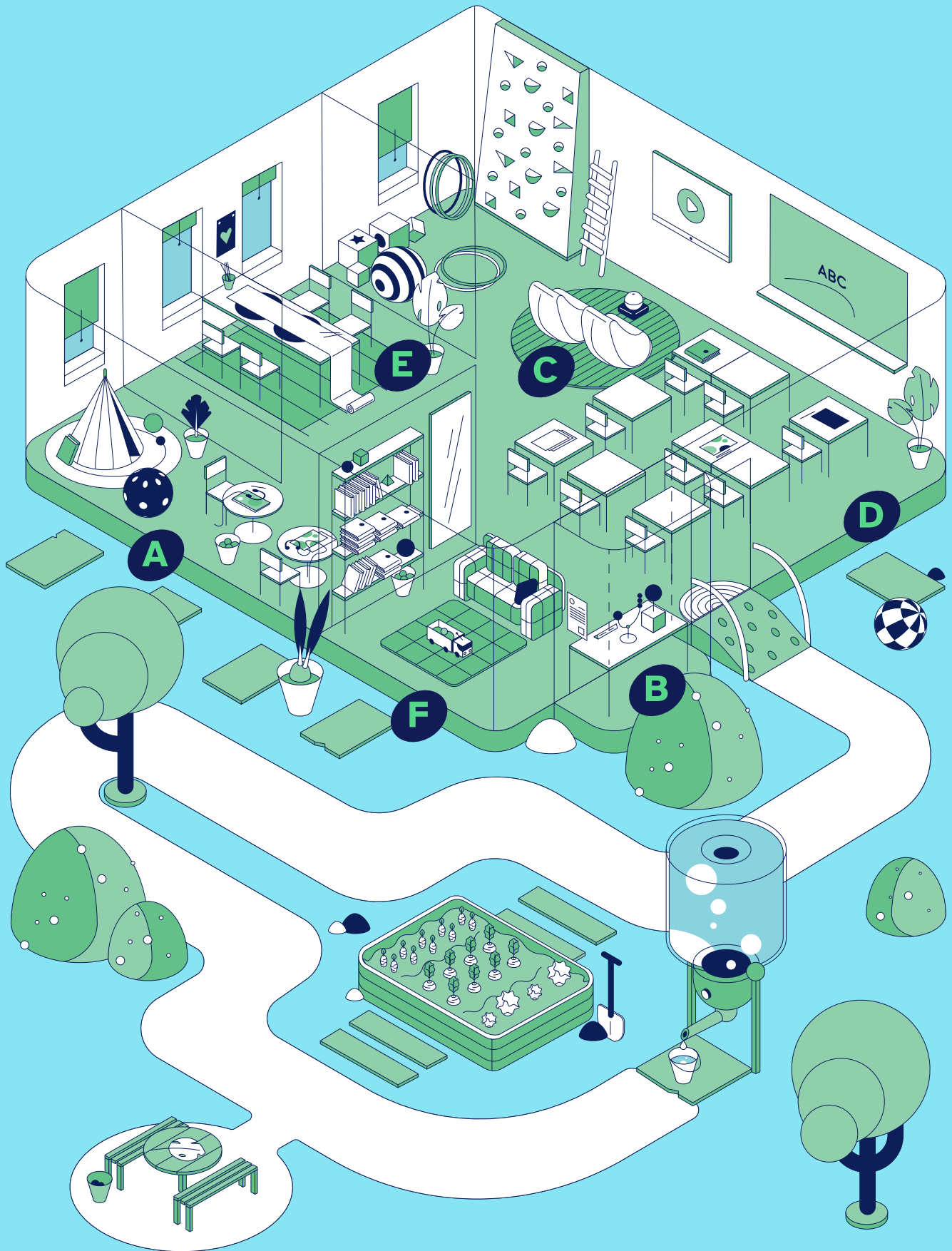

5.3. pav. Funkcinių mokyklos erdvių pavyzdys (*European Schoolnet, 2022*)

Funkcinės erdvės klasėje

- A** ————— **Tyrinėjimo erdvė** skatina mokinius ir mokytojus tyrinėti, išbandyti, atrasti, būti aktyvius ugdymo(si) proceso dalyvius (-es). Ši erdvė skirta planuoti ir realizuoti praktika grįstą mokymąsi bei stiprinti kritinio mąstymo įgūdžius. Lengvai transformuojami baldai išpildo šią koncepciją – erdvę galima greitai konfigūruoti, leidžiant dirbti grupėmis, poromis ar individualiai.
- B** ————— **Kūrybinė erdvė** skatina mokinius (-es) realizuoti kūrybines idėjas praktinėje veikloje. Šioje erdvėje svarbu turėti tinkamų priemonių idėjoms realizuoti. Pavyzdžiui, mini skaitmeninei laboratorijai svarbu turėti skaitmeninį fotoaparata, mikrofoną, programinę vaizdo montavimo įrangą, įrankius tinklalaidėms, animacijai kurti ir pan.
- C** ————— **Pristatymų erdvė** skatina mokinius (-es) perteikti ir dalintis savo veiklos rezultatais. Lengvai transformuojami baldai sukuria aplinką, skatinančią interaktyviai pristatyti, aktyviai klausytis, diskutuoti, reflektuoti mokomąją medžiagą. Svarbu apgalvoti įrankius, kurių pagalba būtų galima pasiekti kuo platesnę auditoriją (gyvai ir virtualiai) ir ugdyti(s) etiško dalijimosi kultūrą.
- D** ————— **Sąveikos ir mokymo(si) erdvė** skatina mokinius (-es) aktyviai dalyvauti mokymosi procesuose. Siekdami kiekvieno besimokančiojo pažangos, mokytojai (-os) gali naudoti tradicinius darbo metodus, juos derinti su įvairiomis technologijomis, pvz., interaktyvios lentos / ekranai, mobilieji įrenginiai. Šią erdvę mokytojai (-os) gali transformuoti keisdami mokinių darbo vietų išdėstymą, pvz., sėdi eilėmis, ratu, puslankiu arba grupėmis.

E

———— **Mainų arba aktyvaus mokymosi erdvė** skatina mokinius (-es) bendrauti ir bendradarbiauti su bendraamžiais (-ėmis) pasidalytosios lyderystės būdu. Šioje erdvėje sėkmingai taikomi aktyvūs mokymosi metodai, pvz., minčių žemėlapis, minčių lietus, diskusijos, debatai, lavinantys komunikavimo ir kritinio mąstymo įgūdžius. Skatinamas informacinių komunikacinių technologijų naudojimas.

F

———— **Reflektavimo erdvė** skatina mokinius (-es) mokytis reflektuojant. Šioje aplinkoje naudojami tokie baldai ir priemonės kaip poilsiui skirti minkštieji baldai, nešiojamieji įrenginiai su ausinėmis, žaidimai ir kt. Šioje erdvėje besimokantieji gali mokytis neformaliai, labiausiai tinkamu tempu: atsipalaidavę, nekontroliuojami, namų aplinką primenančioje erdvėje. Kuriam galimybė kiekvieno(s) saviraiškai ir individualiems mokymosi poreikiams tenkinti.

Svarbu!

Greta funkcinų erdvių suplanavimo svarbu pasirūpinti, kad mokymosi aplinkos būtų daugiafunkcės, pavyzdžiui: parodos, mokymosi lentos koridoriuose, eksperimentų erdvė-daržas kieme, individualiam mokymuisi ir grupiniam darbui skirtos vietos, fizinio aktyvumo erdvės (pvz., gumos, laipiojimo sienelės), tylos, ramybės erdvė (pvz., palapinė), įvairūs baldai (pvz., kėdės, sėdmaišiai, suolai), kuriuos galima modeliuoti ir kurių išdėstymą galima keisti, priemonės, leidžiančios skirtingais būdais priimti informaciją ir ją panaudoti, taip pat priemonės, skirtos asmeni-

niam naudojimui pagal poreikį (pvz., triukšmą slopinančios ausinės). Svarbu ir apgalvoti vizualiniai/spalviniai ar kt. sprendimai: reikėtų neapkrauti aplinkos vizualiomis nuorodomis ir spalvomis, kontroliuoti dienos šviesos gausą, temperatūrą. Gerai suplanuota aplinka yra svarbi mokymo(si) dalis. Visa tai veikia geriausiai, jei mokiniai ir mokinės jaučiasi savo mokymosi aplinkų kūrėjai. Todėl planuojant aplinkų atnaujinimą ar kūrimą svarbu įtraukti mokinius (-es) ir kitas bendruomenės grupes, kad būtų galima išgryninti jų poreikius (pvz., kūrybinių dirbtuvių metu).

5.1.2. priedas

Turimų erdvių (per)konstravimas

Dauguma mokytojų dirba ribotose klasės erdvėse, tačiau jas taip pat galima perkonstruoti. Baldai ir suolai gali būti išdėstomi įvairiais būdais: nuo tradicinio suolų sustatymo iki

baldų išdėstymo eilėmis, grupėmis, puslankiu ir kt. Baldų išdėstymas klasėje ar kitoje mokyklos erdvėje turi būti susijęs su numatytų veiklų pobūdžiu ir formomis ir lengvai keičiamas. Taip pat skirtingas baldų išdėstymas įgalintų mokinius ir mokytojus pasirinkti labiausiai patinkantį mokymosi būdą: su mokymosi draugu ar drauge sėdint dviese, grupėje ar nuošalyje.

Pavyzdžiui:

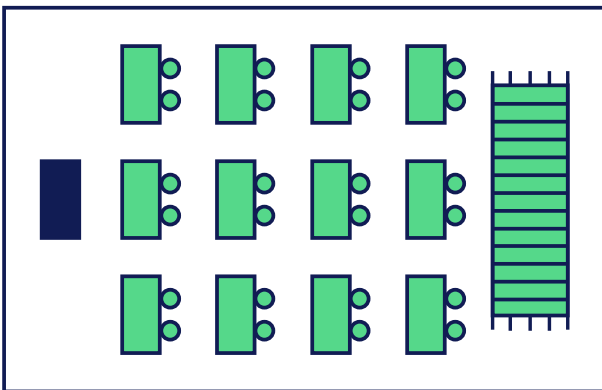

1.

Tradicinis suolų išdėstymas – dažniausiai naudojamas mokinių darbo vietų išdėstymas.

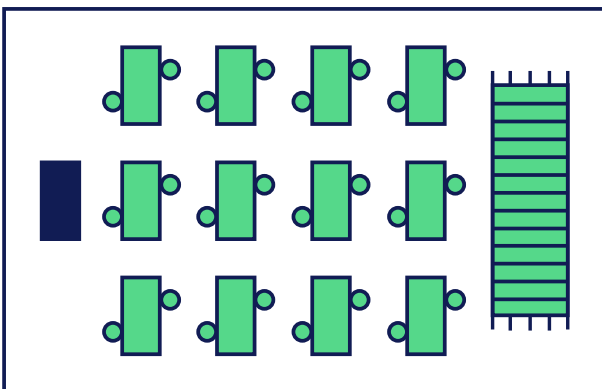

2.

Laboratorinis išdėstymas – tinka darbui poromis, besimokantieji sėdi vienas priešais kitą, gali laisvai dirbti su skirtingomis priemonėmis.

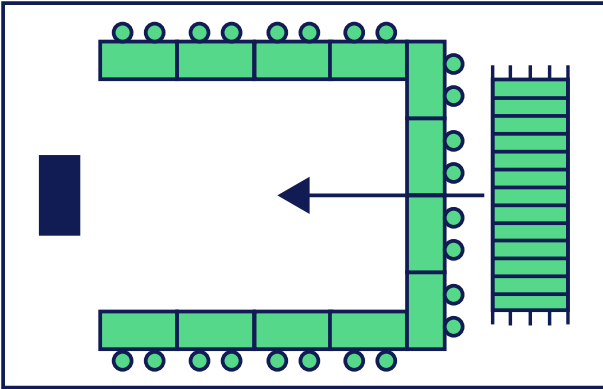

3.

Pasagos formos išdėstymas – padeda komunikuoti su visa klase, tinka bendram aptarimui, diskusijai ar forumui. Mokytoja(s) turi prieigą prie kiekvieno mokinio (-ės). Pasagos forma išdėstčius suolus, kilimas gali būti jos išorėje arba viduje.

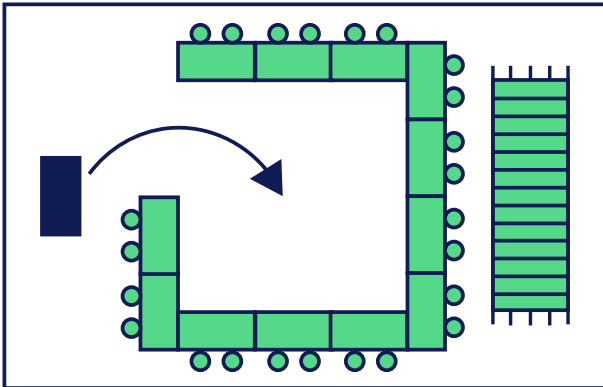

4.

Kvadratinis išdėstymas – tinka pokalbiams ir diskusijai. Lenta nėra naudojama.

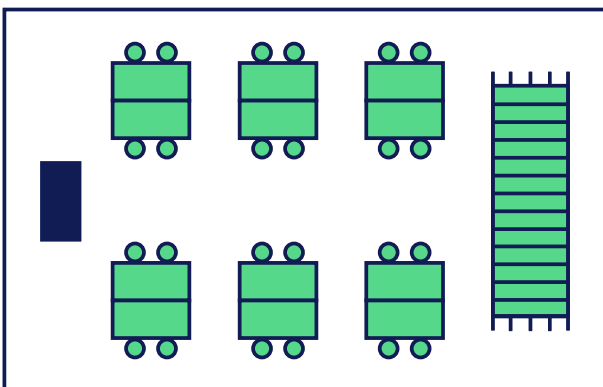

5.

Grupinis išdėstymas – tinka darbui grupėse, projektinio darbo metu.

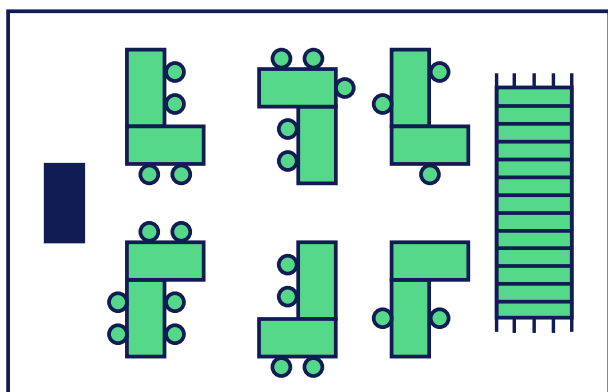

6.

L raidės formos išdėstymas – tinka darbui grupėse, projektiniams darbams.

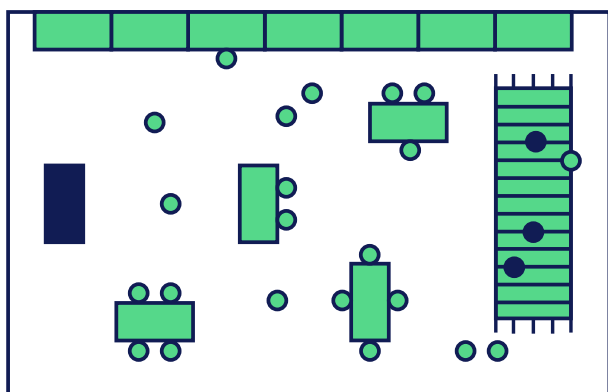

7.

Skirtingų zonų išdėstymas – universaliausias sprendimas, tinka projektiniam, grupiniam, kūrybiniam, individualiam darbui per pamoką.

Apmąstykite:

Paklauskite savęs:

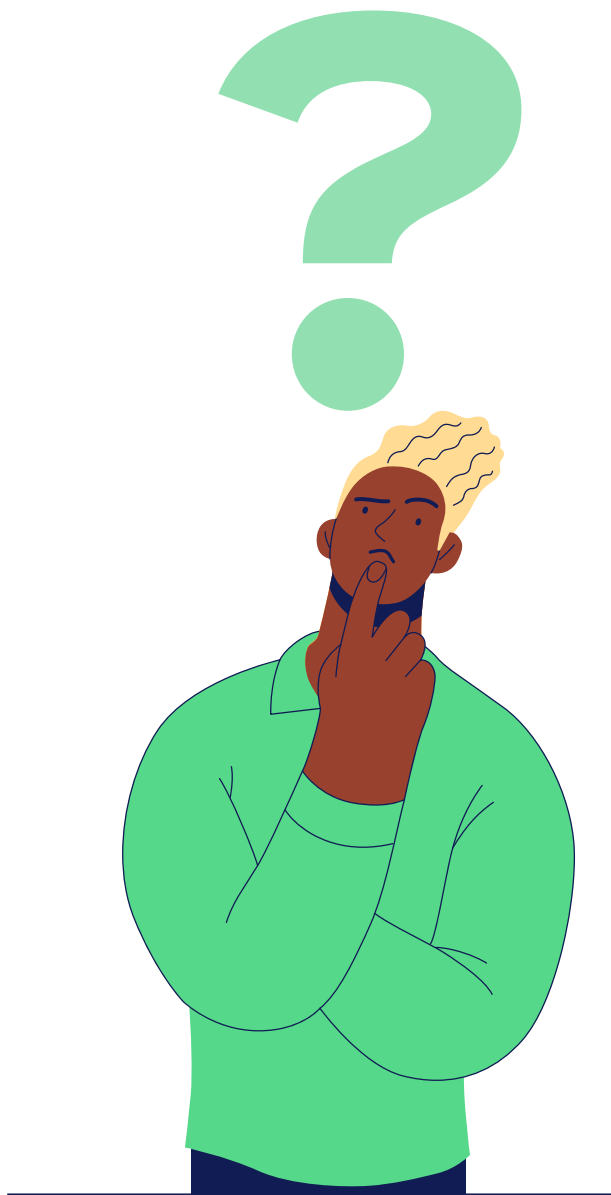

1. Kaip remdamiesi mokyklos turimais resursais ir UDM rekomendacijomis galėtumėte pakeisti / pagerinti mokyklos erdves? Ar pakankamas mokyklos fizinės aplinkos prieinamumas? Kokie būtini aplinkos pritaikymo pagal universalios dizaino principus darbai?
2. Kaip ir į kokias erdves mokytoja(s) gali suskirstyti klasės aplinką? Kaip mokymui galima panaudoti kitas mokykloje esančias erdves? Ar yra prieinamų / panaudojamų lauko erdvių? Ar prieinamos tyliosios erdvės susikaupimui?
3. Ar pagalbinė informacija ant klasės sienų nėra perkrauta, ar spalvos ne pernelyg stimuliuojančios? Ar įėjimas / išėjimas iš patalpos aiškiai matomas ir išsiskiria iš aplinkos?
4. Ar klasės baldai gali būti pertvarkyti, išdėstyti kitaip? Ar baldai funkcionalūs, atitinka mokinių amžių? Ar yra galimybė personalizuoti mokinių aplinką, pvz., daiktų spinteles? Ar mokiniai (-ės) turi kur eksponuoti savo darbus, kurti?

5.2. Priemonių universalumas

Mokymosi erdves papildo edukacinės priemonės. Kuriant ir parenkant priemones mokymui pagal UDM, svarbu galvoti apie turinio ir proceso prieinamumą visiems mokiniams ir mokinėms, t. y. įvertinti, kokiais būdais (priemonėmis) galima užtikrinti kiekvieno mokinio ir mokinės įtrauktį ir dalyvavimą numatytame procese, panaikinti galimus barjerus.

Prieinamumo principai, taikomi internetinėms svetainėms ir mobiliosioms programėlėms, taip pat tinka moky-mo(si) priemonėms:

Prieinamumas	Priemonėse pateikiamas mokymosi turinys turi būti lengvai pasiekiamas kiekvienam vartotojui
Funkcionalumas	Priemonė turi būti daugiafunkcinė, jos valdymas turi būti lankstus, turėti veikimo pasirinkimo galimybę
Suprantamumas	Priemonių naudojimo instrukcija ir valdymas turi būti suprantamas kiekvienam vartotojui
Vientisumas	Naudojant skirtingas technologijas, turinys turi išlikti gana vientisas, kad vienodai efektyviai atskleistų ugdymo turinį

Mokymo(si) priemonių prieinamumo principai.

Remiantis „Europos Parlamento ir Tarybos direktyva (ES) 2019/882 dėl gaminių ir paslaugų prieinamumo reikalavimų“.



Atkreipiame dėmesį, jog prieinamumas priklauso nuo situacijos bei konteksto ir vertinamas atsižvelgiant į numatytą veiklą bei auditoriją, todėl vadovaudamiesi UDM principais ir planuodami veiklą su mokiniais (-ėmis) remkitės žiniomis apie mokinių stiprybes ir patiriamus barjerus. Detalesnės rekomendacijos barjerų įveikos priemonėms pateikiamos poskyryje 3.2. „Ugdymosi procese sutinkami barjerai ir jų įveika“.

Mokymui skirtos priemonės turėtų pasižymėti daugiafunkciškumu ir lankstumu. Besimokantiejiems skirta įranga bei užduotis turi turėti aiškia, skirtingais būdais pateiktą instrukciją (t. y. teksto, iliustracijų, vaizdinio ir garsinio pranešimo derinį). Tai padeda optimizuoti mokymo ir mokymosi laiką, mažinama tikimybė, kad mokiniai (-ės) negebės savarankiškai naudotis įranga ir / ar atlikti užduočių. Kitame puslapyje pristatome apibendrintus pasiūlymus įvairiems informacijos pateikimo būdams (5.2. lentelė).

Skirtingi informacijos pateikimo būdai ir priemonės, didinančios prieinamumą

Vizualiniai pastoliai



- Lentoje papunkčiui užrašykite pagrindines mintis ir informaciją.
- Leiskite besimokantiesiems fotografuoti pamokos metu demonstruojamą mokymosi medžiagą, kad vėliau galėtų pakartotinai peržiūrėti.
- Naudokite vaizdo įrašus su subtitrais ir transkripcijomis. Vaizdo įrašo transkripcijos ir / ar subtitrai padeda suprasti vaizdo įrašą turintiems klausos negalią, sunkiau įsimenantiems ar dėmesį išlaikantiems mokiniams (-ėms).
- Pateikite vaizdinių pastolių. Naudokite:
 - didelį šriftą, filmus, animacijas;
 - grafinius organizatorius – venn diagramas, žodžių tinklus, srautų diagramas, schemas, žemėlapius, infografikus, diagramas, planavimo šablonus. Šios priemonės padeda vizualiai apdoroti informaciją, pristatyti atliktą darbą;
 - skirtingų dydžių ir spalvų popieriaus lapus – lapų forma, spalva ir dydis gali turėti skirtingas, prieš tai sutartas reikšmes; skaitmenines teksto rašymo programas. Tinka teksto šriftui ir dydžiui keisti, maketuoti. „Microsoft Office“ pakete yra teksto skaitymo funkcija (ir lietuviškai);
 - skaitmeninius, virtualius dokumentus. Jie palengvina dalinimosi informacija grupėje procesą (patogiau generuoti ir dokumentuoti idėjas, atlikti korekcijas);
 - el. knygos ir leidiniai. Juos patogiu ir lengva prisitaikyti: skaitmeninių leidinių teksto forma gali būti keičiama (dydis, kontrastas, formos ir pan.), tekstą galima pažymėti arba pabraukti.

Žodiniai / garso pastoliai



- Garsiai perskaitykite ant lentos esančius užrašus.
- Pateikite pamokų užrašus skaitmeniniu formatu, kad esant poreikiui mokiniai (-ės) galėtų perskaityti tekstą ekrano skaitymo įranga ar teksto sintezatoriumi.
- Įrašykite instrukcijas kaip tinklalaidę arba garso įrašą.
- Naudokite garso konversijos įrankius. Balso įrašymo / konversijos įrankiai ypač tinka mokiniams ir mokinėms, kuriems sunkiau sekasi pateikti atsakymą raštu.
- Naudokite ausines. Garsą slopinančios ausinės padeda susikaupti, jei blaško triukšmas. Ausinės taip pat gali pagelbėti besimokantiesiems, kurie nori išklausti teksto / medžiagos įrašą, jį pakartoti ir pan.



Demonstracinės ir dalomosios priemonės turi būti patogios ir funkcionalios. Ar mokiniai (-ės) pasinaudos pagalbine medžiaga, didžiąja dalimi priklauso nuo jos patrauklumo ir aiškumo. Dėl šios priežasties, kuriant ir parenkant mokymosi priemones, būtina užtikrinti aiškią, nuoseklią turinio ir suplanuotų veiksmų struktūrą. Siūloma vengti turinio „suspaudimo“, perkrautos informacijos. Svarbu užtikrinti aiškų medžiagos naudojimo eiliškumą, pvz., mokinių darbą apsunkena pavienių, nesusegtų lapų ar jų fragmentų dalinimas be ženklavimo. Patrauklumo priemonei suteikia spalvos, pažįstama informacijos pateikimo ir išdėstymo forma (pvz., naudojant panašų užduočių lapo šabloną, mokiniai ir mokinės įgunda naudotis priemone). Mokiniais (-ėmis) pateikiamų mokymosi šaltinių dizainas galėtų siūlyti pagrindinę, išplėstinę ir apibendrinančią informaciją, pvz., tekste, analizuojančiame tam tikrą temą, pirmiausia pateikiami esminiai mokymosi klausimai, skiriama vietos pagrindiniams tos temos teiginiams, pabaigoje pateikiama papildoma informacija susidomėjusiems ir greičiau dirbantiems mokiniams (-ėms).

Ugdymo procese pirmenybę siūloma teikti interaktyvioms, skaitmeninėms priemonėms, kurios leidžia keisti teksto šrifto foną ir dydį, taip pat

įgarsinti parašytą / skaitomą tekstą, pasirinkti skirtingas informacijos pateikimo formas (tekstas, vaizdas, schema, garsas ir kt.). Tokių priemonių taikymas ugdymo procese padeda ne tik įveikti galimus mokymosi barjerus, bet ir sisteminti ir analizuoti mokymosi procesą. Mokymosi proceso universalumui padeda informaciją sisteminančios priemonės, tokios kaip mąstymo žemėlapiai. Jų naudojimas pamokų metu gali būti viena iš pagalbinių priemonių, kurią mokiniai ir mokinės gali pasirinkti analizuodami pamokos turinį ir medžiagą. Tokie ir panašūs sprendimai kuria mokymosi struktūrą, o tai padeda besimokantiesiems jaustis saugiau, įgalina dirbti be nuolatinės mokytojo(s) priežiūros, o tai galiausiai transformuojasi į mokinio ar mokinės ekspertiškumą ir kūrybiškumą.

Priemonės yra svarbi mokymosi proceso dalis. Gebėjimas atsirinkti užduočiai tinkamą priemonę, parinkti tinkamiausią mokymosi ir veiklos pristatymo įrankį – visa tai turi tapti mokymosi refleksijos ir asmeninės pažangos vertinimo dalimi.

Apmąstykite:

Paklauskite savęs:



1. Kaip pateiktą informaciją mokiniai (-ės) gali pritaikyti pagal savo poreikius (pvz., šrifto dydį, spalvų kontrasto parinktis)?
2. Ar girdimoji informacija turi alternatyvų (pvz., titrai, gestų kalba, nuorašai, alternatyvus tekstas vaizduose)?
3. Kaip vaizdinė informacija padeda suprasti pamokos medžiagą (pvz., lytėjimo grafika, įgarsintas tekstas, vaizdo įrašas)?
4. Kokias priemones būtų naudinga suteikti visoms klasėms?
5. Kokių įrankių, skirtų priemonėms kurti, jums reikėtų jūsų darbo vietoje?
6. Kokias priemones ar metodus, siūlomus atskiriems mokiniams ar mokinėms, būtų galima pasiūlyti visiems?

6.

Priedai

2.2.1. priedas

UDM prieigos įgyvendinimo savivaldybėje gairės

Šiose gairėse pateikiami aštuoni UDM prieigos taikymo aspektai, kuriuos turite apsvarstyti, siekdami pritaikyti UDM jūsų savivaldybėje. Atminkite, jog tai yra rekomendacinio pobūdžio gairės, kurios turėtų būti pritaikomos jūsų savivaldybės kontekstui. Rekomenduojame pildyti šias gaires bendradarbiaujant su savivaldybės mokyklų vadovais (-ėmis), pedagogais (-ėmis).

Parengta remiantis Vermont Agency of Education ir RECA (2017) medžiagos pagrindu.

Aspektas	Kas tai?		
Administracinė parama	<ol style="list-style-type: none"> 1. Mokyklų vadovai (-ės), švietimo skyriaus darbuotojai (-os) ir kiti administratoriai (-ės) žino apie UDM ir remia jo įgyvendinimą. 2. Kitos suinteresuotosios šalys (tėvai, mokiniai (-ės), mokytojai (-os) ir kt.) supranta ir pritaria UDM diegimui. 3. UDM principai atsispindi rajono ir / ar mokyklų strateginiuose tiksluose. 4. UDM principais vadovaujasi ne tik mokytojai (-os) – UDM prieiga yra visos sistemos veiklos pagrindas. 		
Egzistuoja praktikoje	Turėtų atsirasti praktikoje	Tolesni žingsniai	Kylantys klausimai



Aspektas	Kas tai?		
Mokytojų profesinis tobulėjimas ir parama	<ol style="list-style-type: none"> 1. Profesinis tobulėjimas grįstas UDM principais. 2. Profesinis tobulėjimas integruotas į kasdieninį mokytojų darbą. 3. Profesinis tobulėjimas yra ilgalaikis, tęstinis ir atliepiantis asmeninius mokytojų poreikius. 4. Formalus ir neformalus profesinis tobulėjimas apima įvairias formas ir būdus (vasaros stovyklos, mentorystė, pamokos studija, veiklos tyrimas ir kt.). 		
Egizistuoja praktikoje	Turėtų atsirasti praktikoje	Tolesni žingsniai	Kylantys klausimai

Aspektas	Kas tai?		
Bendradarbiavimu grįstas ugdymo turinio planavimas	<ol style="list-style-type: none"> 1. Bendrojo ugdymo mokytojai (-omis), pagalbos specialistai (-ės) ir technologijų specialistai (-ės) kartu planuoja ugdymo procesą. 2. Skiriama laiko ugdymo programų analizei, numatant galimas kliūtis ir sprendimus. 3. Dėmesys ugdymo programų lankstumui, tarpdiscipliniškumui ir išteklių dalijimuisi, o ne mokinių specialiesiems poreikiams. 		
Egizistuoja praktikoje	Turėtų atsirasti praktikoje	Tolesni žingsniai	Kylantys klausimai



Aspektas	Kas tai?		
Technologinis aprūpinimas	<ol style="list-style-type: none"> 1. Visos mokyklos aprūpintos programine įranga. 2. Visų kompiuterių prijungimas prie tinklo: intranetas ir (arba) internetas, didelės spartos ryšys. 3. Vaizdų, teksto, garso ir vaizdo skaitmeninimo įranga. 4. Technologijų specialistai (-ės) bendradarbiauja su bendrojo ir specialiojo ugdymo mokytojais (-omis). 		
Egizistuoja praktikoje	Turėtų atsirasti praktikoje	Tolesni žingsniai	Kylantys klausimai

Aspektas	Kas tai?		
Skaitmeninis turinys	<ol style="list-style-type: none"> 1. Prieiga prie skaitmeninės mokymo medžiagos (gali būti iš leidėjo, skenuota arba internete). 2. Mokytojų sukurta skaitmeninė mokymo medžiaga (vaizdai, garsai, vaizdo įrašai, tekstas). 3. Mokinių sukurta medžiaga (vaizdai, garsai, vaizdo įrašai, tekstas) ir internetinės ar skaitmeninės priemonės ir jų kolekcijos. 		
Egizistuoja praktikoje	Turėtų atsirasti praktikoje	Tolesni žingsniai	Kylantys klausimai



Aspektas	Kas tai?		
Mokytojų ir pagalbos specialistų (-čių) vaidmenys	<ol style="list-style-type: none"> 1. Bendrojo ugdymo ir pagalbos specialistų (-čių) bendradarbiavimas. 2. Technologijų specialistai (-ės) bendradarbiauja su visais mokytojais (-omis). 3. Specialieji ir bendrojo ugdymo mokytojai (-os) aktyviai dalyvauja pritaikant ugdymo turinį, kuriant mokyklos lygmens ugdymo turinį, įtraukiant UDM principus. 4. Mokytojai (-os) dalyvauja kuriant skaitmenines priemones. 		
Egzistuoja praktikoje	Turėtų atsirasti praktikoje	Tolesni žingsniai	Kylantys klausimai

Aspektas	Kas tai?		
Bendruomenės įtrauktis	<ol style="list-style-type: none"> 1. Tėvai (globėjai) supažindinti su UDM. 2. Tėvams (globėjams) ir kitiems mokyklos bendruomenės nariams (išskyrus mokytojus (-as)) surengti mokymai apie UDM. 3. Tėvai (globėjai), kiti specialistai (-ės) padeda įgyvendinti UDM. 4. Tėvai (globėjai) įtraukti į mokymo priemonių kūrimą, projektų rašymą ir kt. 		
Egzistuoja praktikoje	Turėtų atsirasti praktikoje	Tolesni žingsniai	Kylantys klausimai



Aspektas	Kas tai?		
Finansavimas	<ol style="list-style-type: none"> 1. Visos savivaldybės įsipareigojimas didinti lėšų paskirstymo lankstumą. 2. Laiko ir pastangų skyrimas projektų paieškai ir rašymui. 3. Savivaldybės skyriai / padaliniai sutelkia pastangas / lėšas UDM įgyvendinti. 4. Bendri projektai su kitomis mokyklomis, universitetais ar kitais subjektais. 		
Egzistuoja praktikoje	Turėtų atsirasti praktikoje	Tolesni žingsniai	Kylantys klausimai

Kiti prioritetiniai žingsniai.

Iš pirmiau pateiktos aspektų analizės pasirinkite 3–5 svarbiausius tolesnius veiksmus. Įsipareigokite pradėti nuo šių žingsnių ir paverskite juos veiksmais. Toliau nurodykite, kuriuos veiksmus pasirinkote, kada pradėsite įgyvendinti ir kas bus atsakingas (-a). Taip pat turėtumėte pasirinkti datą, kada įvertinsite savo pažangą įgyvendindami šiuos veiksmus.

3.1. priedas

Įrankis mokytojo(s) savirefleksijai „Mano taikoma ugdymo prieiga“

Apmąstykite:

kaip mano organizuojamas ugdymo procesas atitinka UDM principus?

Nuoširdžiai atsakykite į klausimus. Tęskite ir vystykite geriausius savo metodus, tobulinkite silpnesnes ugdymo organizavimo dalis, kad pasiektumėte didesnę mokinių įsitraukimą ir padėtumėte jiems siekti geresnių rezultatų.

Kiekvienoje eilutėje rasite po naują teiginį. Kiekvienam iš teiginių pasirinkite labiausiai tinkamą atsakymą iš duotų variantų.

Ką žinau apie mokinius (-es), kuriuos ugdau?	Labai būdinga	Iš dalies būdinga	Visai nebūdinga
Žinau kiekvieno(s) interesus, pomėgius, stiprybes.			
Žinau, kokio pobūdžio sunkumų patiria kiekvienas (-a).			
Žinau kiekvieno mokinio ir mokinės, turinčių nustatytų specialiųjų ugdymosi poreikių, stiprybes.			
Žinau kiekvieno(s) individualiųjų ugdymosi poreikių priežastis ir tinkamiausią pastolių taikymo pobūdį.			

Lentelės tęsinys kitame puslapyje



Kaip žinias apie savo mokinius (-es) susieju su ugdymo turiniu?	Labai būdinga	Iš dalies būdinga	Visai nebūdinga
Ugdymo turinį priartinu prie mokinių interesų, dabarties aktualijų, individualių jų pomėgių.			
Planuodamas pamoką, apmąstau galimas kliūtis kiekvienam (-ai) ir numatau priemones joms išvengti.			
Planuodamas ugdymo turinį, stengiuosi remtis mokinių, turinčių nustatytų specialiųjų ugdymosi poreikių, stiprybėmis ir jas plėtoti.			
Jei mokiniui ar mokinei skirta pritaikyta arba individualizuota dalyko programa, rengiu ją kruopščiai derindamas turinį su visos klasės programos turiniu taip, kad jis ar ji galėtų mokytis kartu su visais.			
Kaip įgyvendinu mokymo tikslus?			
Numatau tikslą, kurio galima siekti skirtingais lygiais ir skirtingais būdais.			
Kiekvienos pamokos arba naujos temos tikslą ir lūkesčius dėl rezultatų pristatau mokiniams (-ėms).			
Ugdymo tikslus visada suderinu su mokiniams (-ėms), leidžiu juos patikslinti susiejant su savo interesais ir lūkesčiais.			
Skatinu mokinius (-es) siekti tikslų priimtinaisiais būdais.			



Kaip žinau, kad mano veiksmai palankūs mokinių pasiekimams?	Labai būdinga	Iš dalies būdinga	Visai nebūdinga
Stebiu, kaip mokiniai (-ės) įsitraukia į mokymosi procesą.			
Visada pasitikrinu, ar visi mokiniai (-ės) gerai suprato turinį, kurį nagrinėjame.			
Kiekvienos pamokos pabaigoje organizuoju mokinių refleksijas ir kreipiu dėmesį į tai, kaip jie atliepia mano veiksmus.			
Apmąstau kiekvieną savo pamoką, reflektuodama(s) apie mokinių atradimus, kylančius klausimus, mokymosi būdus.			

Kaip efektyviai reaguju į pasiekimų vertinimo rezultatus?

Įvertinu mokinių darbus ir aptariu pasiekimus bei mokymosi būdus.			
Visada leidžiu mokiniui ar mokinei tobulinti savo darbą ir gauti įvertinimą tuomet, kai ji(s) nusprendžia, kad darbas baigtas.			
Skatinu mokinius (-es) kalbėtis ir aptarti vieni kitų rezultatus.			
Analizuoju mokinių sunkumus ir traktuoju juos kaip signalą apie mokymosi barjerų pobūdį.			



Kaip susieju mokymą ir mokinių mokymąsi?	Labai būdinga	Iš dalies būdinga	Visai nebūdinga
Stengiuosi kuo mažiau aiškinti mokiniams (-ėms) mokymosi medžiagą, labiau skatinti jų dalykinį mąstymą, nukreipiant tyrinėjimų ir atradimų link.			
Taikau „apversto mokymosi“ metodą, skatindama(s) pirma savarankiškai analizuoti naują medžiagą, o paskui klasėje kartu aptarti ir pagilinti žinias.			
Siekiu, kad analizuodami naują medžiagą mokiniai (-ės) keltų klausimus, interpretuotų reiškinius, mokytųsi vieni iš kitų; visada įsitikinu, ar visi teisingai supranta naują medžiagą.			
Mokymosi veiklos refleksijos yra esminis savo mokymosi procesų pažinimo būdas. Sistemingai organizuoju mokinių refleksijas, taikydama(s) įvairias reflektavimo formas ir priemones.			
Iš viso pažymėjimų stulpeliuose (suskaičiuok ir užrašyk). Pasitikrink čia savo rezultata:			





Kaip mano organizuojamas ugdymo procesas atitinka UDM principus?

**Jeigu anketoje dominuoja
šie pasirinkimai:**

Labai būdinga – sveikiname! Tavo
požiūris atitinka UDM kriterijus.

Iš dalies būdinga – požiūris artėja
įtraukiojo ugdymo, grindžiamo UDM
principais, link. Pasinaudok reko-
mendacijomis, kurios padės patobu-
linti ugdymo procesą.

Visai nebūdinga – požiūryje domi-
nuoja tradicinio ugdymo prieiga. Pa-
sinaudok rekomendacijomis, kurios
padės tobulinti ugdymo procesą.

3.3.1. priedas**Mokinių įsitraukimą
skatinantys mokymosi
organizavimo būdai****1 pavyzdys.****Mokymosi turinio pasirinkimas:**

Tikslas – dirbant grupėse naudotis įvairiais šaltiniais ir pateikti sklandų pasirinkto archetipo pristatymą, kurio apimtis – apie 70 žodžių. Galite pateikti 6 archetipų pasirinkimo galimybes ir moderuoti mokinių pasirinkimą bei pasiskirstymą į grupes.

Mokinių užduotis – pasirinkti labiausiai sudominusį ar priimtina archetipą. Skiriama laiko grupei pasiruošti, kurio metu mokiniai (-ės) susipažįsta su pateikta medžiaga, ją analizuoja, diskutuoja ir pamokos pabaigoje pristato pagal sutartus kriterijus.

Archetipų pasirinkimo galimybės mokiniams (-ėms):

1. Išbandymo tema.

Šaltinis. Filmo „Bado žaidynės“

[Nuoroda](#)**2. Nuopuolio tema.**Šaltinis: S. Nėries eilėraštis
„Pabučiavimas“, muzikinė versija[Nuoroda](#)**3. Tremties tema.**Šaltinis: filmo „Emigrantai“
ištrauka (nuo 3.30 min. iki 7.30 min.).[Nuoroda](#)**4. Gėrio ir blogio tema.**B. Krivicko eilėraštis
„Pralaimėjimas“. 1946 m.[Nuoroda](#)**5. Atgimimo / grįžimo tema.**Šaltinis: D. Dmitrievo paveikslas
„Grįžimas namo“.[Nuoroda](#)**6. Netekties tema.**Šaltinis: A. Miškinio eilėraštis
„Elegantiškai sninga“, muzikinė versija[Nuoroda](#)

3.3.2. priedas

Mokymo medžiagos pateikimas supratimui įvairiais būdais

1 pavyzdys.

Rašinio rašymas anglų kalbos pamokoje:

Pamokos pradžioje parodykite mokiniams (-ėms) skirtingų paveikslėlių. Paprašykite kitų mokinių apibūdinti šiuos paveikslėlius – šitaip padėsite regos negalią ar susijusių individualių poreikių turintiems mokiniams (-ėms). Pasitarę tarpusavyje besimokantieji nusprendžia ir užrašo, kokias istorijas galėtų pasakoti šie paveikslėliai.

Paruoškite istorijų tipų sąrašą (padidintu, paryškintu šriftu, jį įgarsinant mokiniui (-ei)) ar pateikite daiktus (širdis simbolizuotą meilės istoriją, žaislinis ginklas – veiksmo istoriją, kuprinė – nuotykių istoriją ir t. t.).

Aptarkite istorijų skirtumus ir panašumus. Mokiniai (-ės) patys pasirenka, kokio tipo istoriją rašys pagal sutartus kriterijus.

Istorijų tipų sąrašas:

1. Siaubo istorija

2. Nuotykių istorija

3. Meilės istorija

4. Fantastinė istorija

5. Veiksmo istorija

6. Detektyvinė istorija

2 pavyzdys.
Matematikos pamoka
1-oje klasėje:

Pamoka: Matematika.

Pamokos tema:
Kaip nusakyti laiką po vidurdienio?

Pamokos tikslas:
Pasakys, kiek valandų rodo laikrodžiai prieš ir po vidurdienio.

Nauja medžiaga supratimui
pateikiama įvairiomis modalumo
formomis:

1.

Galima skaityti ir nagrinėti matematikos „Taip“ vadovėlį (p. 60–61),

2.

Pasiklausyti pokalbio
„Kaip nusakyti laiką po vidurdienio“

3.

iš „Eduka klasės“,
Peržiūrėti ir aptarti filmuką
„Laikrodis. Pamoka pirmokams“
(nuo 5.03 iki 6.06 min.).

Mokytojas (-a) kartu su mokiniais
skaito ir nagrinėja pamokos medžiagą
matematikos vadovėlyje, klausosi
pokalbio ir žiūri filmuką.

Nuoroda



3 pavyzdys.
Lietuvių kalbos pamoka
3-ioje klasėje.

Pamoka: Lietuvių kalba.

Pamokos tema:
 Kas yra mišrieji dvigarsiai?
 Kaip juos atpažinti?

Pamokos tikslas:
 Išsiaiškinti ir suprasti, kas yra mišrieji dvigarsiai, juos įsiminti.

Pristatymo medžiaga:

1.

Galima skaityti ir nagrinėti lietuvių kalbos „Taip“ vadovėlį (p. 28–29),

2.

Pasiklausyti pokalbio „Kas yra mišrieji dvigarsiai? Kaip juos atpažinti?“ iš „Eduka klasės“,

3.

Atitinkamai abiejų rankų pirštais parodyti visus mišriuosius dvigarsius vadovėlyje (p. 29),

4.

Užrašyti visus mišriuosius dvigarsius lietuvių kalbos sąsiuvinyje įklijuotoje lentelėje.

+	l	m	n	r
a	al	am	an	ar
e	el	em	en	er
i	il	im	in	ir
u	ul	um	un	ur

Mokytojas (-a) kartu su mokiniais skaito ir nagrinėja pamokos medžiagą lietuvių kalbos vadovėlyje ir klausosi pokalbio. Pagal mokytojo (-os) rodomą pavyzdį mokiniai (-ės) pirštais horizontalia bei vertikalia kryptimi suveda 16 mišriųjų dvigarsių. Prieš pamoką mokytojas (-a) paruošia lentelę, kurią mokiniai (-ės) įklijuoja į sąsiuvinį. Pamokos metu mokiniai (-ės) savarankiškai surašo į lentelę visus sudarytus mišriuosius dvigarsius. Šitaip mokytojas (-a) suteikia galimybę mokiniams (-ėms) suvokti naują informaciją palankiausiai būdais.

4 pavyzdys.
Lietuvių kalbos pamoka
1-oje klasėje.

Pamoka: Lietuvių kalba.

Pamokos tema:

Skaitau ir piešiu.

Pamokos tikslas:

Supras perskaitytą tekstą ir nupieš jam piešinį.

Pristatymo medžiaga:

Pateiktas spausdintas tekstas.

Veiklos ir raiškos įvairovė.

Mokiniam (-ėms) pasiūlomi 2 būdai pademonstruoti teksto supratimą, tad galima rinktis „Piešimo 3D programą“ arba piešti spalvotais pieštukais, flomasteriais.

Mokiniam (-ėms) suteikiama galimybė pasirinkti užduoties atlikimo būdą. Tai atliepia klasės mokinių interesus, užduoties atlikimas pasirinktu būdu padės mokiniams (-ėms) labiau įsitraukti, likti ilgiau motyvuotiems.

**Gali piešti „MS Paint“
arba 3D piešimo programa**

Piešimas kompiuterio
programomis

**Gali piešti pieštukais ir kitomis
piešimo priemonėmis**

Įprastas piešimas
rankomis

5 pavyzdys.
Lietuvių kalbos pamoka
3-ioje klasėje.

Pamoka: Lietuvių kalba.

Pamokos tema:
 Mišrieji dvigarsiai.

Pamokos tikslas:

Atlikti mišriųjų dvigarsių atpažinimo žodžiuose užduotis.

Pristatymo medžiaga:

Lietuvių kalbos „Taip“ vadovėlis
 (p. 30–31).

Veiklos ir raiškos įvairovė. Mokiniam (-ėms) pasiūlomi 2 būdai užduočiai atlikti:

1.

Suskiemenuoti žodžius, apibraukti mišriuosius dvigarsius (lentelė apačioje),

širdis	agurkas
mintis	paminklas
šalikas	kulnas
kelionė	kampas
šiltas	bulvė
tulpė	žinis
balandis	vilkas
dantis	verkia
kurinys	valgoma
undinė	darbas

2.

Surašyti žodžius į tinkamas lentelės skiltis. Žodžiuose kuriuose yra ir nėra mišriųjų dvigarsių - M.D. (lentelė apačioje).

Yra M.D.	Nėra M.D.		
		širdis	agurkas
		mintis	paminklas
		šalikas	kulnas
		kelionė	kampas
		šiltas	bulvė
		tulpė	žinis
		balandis	vilkas
		dantis	verkia
		kurinys	valgoma
		undinė	darbas

Mokytojas (-a) sudaro mokiniams galimybę pademonstruoti žinias skirtingose situacijose: kairėje lentelėje pateikta užduotis analogiška atliktai, o dešinėje – užduotis naujoje situacijoje.

6 pavyzdys.
Matematikos pamoka
3-ioje klasėje.

Pamoka: Matematika.

Pamokos tema:

Aš jau moku!

Pamokos tikslas:

Pakartos, pasitikrins ir įsivertins, kaip moka atlikti sudėties veiksmus iki 100, užrašyti ir atlikti schemomis pavaizduotus veiksmus bei rasti skaičiaus dalį.

Pristatymo

medžiaga:

Matematikos „Taip“ vadovėlis (p. 28–29).

Mokiniai ir mokinės įkljuoja mokytojo (-os) sudarytą lentelę į matematikos sąsiuvinį.

Atlikau sudėties veiksmus iki 100.	Užd. 1		
Užrašiau ir atlikau schemomis pavaizduotus veiksmus.	Užd. 3		
Išsprendžiau uždavinį ir radau skaičiaus dalį.	Užd. 4		

Strateguojančio mokymosi organizavimas:

Kiekvienas besimokantysis savarankiškai planuoja savo mokymosi procesą, pasirenka, kokia eilės tvarka atliks uždutis, spręš, žymės, įsivertins per matematikos pamoką.

3.4.1. priedas

1. pavyzdys.

Matematikos pamoka 1-oje

klasėje taikant UDM principus

Pamokų planų
pavyzdžiai

Planavimo etapai	Matematikos pamokos planavimo etapai	Pastabos
Tikslo formulavimas	Žinos ilgio matavimo vienetą „metras“ ir mokės apskaičiuoti atstumą metrais.	
Rezultato numatymas	Atlikdami pasirinktą veiklą, teisingai taikys ilgio matą „metras“.	
Barjerų ir pastolių numatymas	<p>Numatomi barjerai:</p> <ul style="list-style-type: none"> įsitraukimas į mokymąsi, nesaugumo jausmas, skaičiavimo iki 100 įgūdžių stoka. <p>Numatomas pastolių taikymas:</p> <ul style="list-style-type: none"> Pateikiamas įtraukiantis klausimas pamokos pradžioje „Kieno žingsnis ilgiausias?“ Užduotis klasėje mokiniai ir mokinės gali atlikti savarankiškai arba su pasirinktu mokymosi draugu (-e). Matematikos „Šimtalangis“. 	
Numatykite mokinių įsitraukimo į nagrinėjamą temą įvairių būdų	<ul style="list-style-type: none"> Atlikdami užduotis gali pasinaudoti 1 metro rulete, 1 metro siuvėjo juoste. Video-žiūrėjimas. Pateikiamas klausimas „Koks yra tavo ūgis? Koks yra tavo mamos / tėčio ūgis? Kaip dar kitaip galima sužinoti?“ 	Video nuoroda



<p>Numatykite įvairių būdų, kaip suprasti nagrinėjamą temą</p>	<ul style="list-style-type: none"> • Video žiūrėjimas ir aptarimas „Matavimo prietaisai“ (padės mokiniams ir mokinėms, kurie turi geresnį regimąjį suvokimą). • Pokalbio klausymas iš „Eduka“ užduočių banko (padės mokiniams ir mokinėms, kurie turi geresnį girdimąjį suvokimą). • Vadovėlio medžiagos demonstravimas projektoriumi (vadovėlio medžiagos atskirų detalių išryškinimas). • Praktinis 1 metro ruletės demonstravimas (1 m apkabinimas rankomis). • Praktinis 1 metro žingsnio darymas. 	<p>Priemonės:</p> <ul style="list-style-type: none"> • Matematikos vadovėlis „Taip“ 1 klasei (p. 64–65), • Matematikos užrašai 1 klasei. • Skaitmeninė mokymo(si) aplinka „Eduka klasė“. • Nuoroda, Nuoroda, • 1 metro ruletė/ės.
<p>Numatykite įvairių būdų strateguojančiai mokymosi veiklai ir žinioms pademonstruoti</p>	<p>Užduotis.</p> <ul style="list-style-type: none"> • Išmatuok: pasirink savo daiktą stalą / lovą / spintą ir t.t. • Pasirinktą daiktą nupiešk: pieštukais / 3D programėle / nubraižyk / sukonstruok / nulipdyk. • Užrašyk: išmatuotą kraštinę, pavaizduok metrais. 	
<p>Reflektuokite</p>	<p>Mokiniai (-ės) reflektuos, kas nori, garsiai atsakys į pasirinktus 2 klausimus:</p> <ol style="list-style-type: none"> 1. Kokias užduotis aš atlikau per šią pamoką? 2. Koku būdu aš atlikau? 3. Ką man pavyko atlikti geriausiai? 4. Ko man pavyko išmokti per šią pamoką? 5. Kas man buvo sunkiausia? 6. Ką aš kitą kartą galėčiau daryti kitaip? 	

6.1. Literatūros sąrašas

- Ainscow, M. (2016). Diversity and equity: A global education challenge. *New Zealand Journal of Educational Studies*, 51(2), 143–155. Prieiga per internetą: <https://link.springer.com/article/10.1007/s40841-016-0056-x>
- Ainscow, M. (2020). Promoting inclusion and equity in education: lessons from international experiences. *Nordic Journal of Studies in Educational Policy*, 6(1), 7–16. <https://doi.org/10.1080/20020317.2020.1729587>
- Ainscow, M., Booth, T., & Dyson, A. (2006). Inclusion and the standards agenda: negotiating policy pressures in England. *International journal of inclusive education*, 10(4–5), 295–308. <https://doi.org/10.1080/20020317.2020.1729587>
- Al-Azawei, A., Serenelli, F., & Lundqvist, K. (2016). Universal design for learning: A content analysis of peer reviewed journals from 2012 to 2015. *Journal of the Scholarship of Teaching and Learning*, 16(3), 39–56. <https://doi:10.14434/josotl.v16i3.19295>.
- Arce-Trigatti, A. & Anderson, A. (2018). Defining diversity: a critical discourse analysis of public educational texts. *Discourse: Studies in the Cultural Politics of Education*, 41(1), 3–20. <https://doi.org/10.1080/01596306.2018.1462575>
- Barrett, P. (2020). Top 10 ways to innovate the classroom, *Planning Learning Spaces Journal*, 2020 (01), 10–11.
- Black, P., & Wiliam, D. (2009). Developing the theory of formative assessment. *Educational Assessment, Evaluation and Accountability*, 21(1), 5–31.
- Booth, T. (2011). The name of the rose: Inclusive values into action in teacher education. *Prospects*, 41(3), 303–318.
- Bortini, P., Paci, A., Rise, A. & Rojnik, I. (2016). *Inclusive leadership: theoretical framework*. Prieiga per internetą: <https://inclusiveleadership.eu/the-inclusive-leadership-handbook-theoretical-framework/>
- Capp, M. J. (2017). The effectiveness of universal design for learning: a meta-analysis of literature between 2013 and 2016. *International Journal of Inclusive Education*, 21(8), 791–807. <https://doi.org/10.1080/13603116.2017.1325074>.
- CAST (2011). The UDL Guidelines. Prieiga per internetą: <https://udlguidelines.cast.org/>
- CREST (n.b.) Mapping the existing participatory practice and models of re-purposing educational buildings and spaces. Prieiga per internetą: <https://cresteu.org/outputs/>
- Darling-Hammond, L., Flook, L., Cook-Harvey, C., Barron, B., & Osher, D. (2020). Implications for educational practice of the science of learning and development. *Applied Developmental Science*, 24(2), 97–140. <https://doi.org/10.1080/10888691.2018.1537791>
- European Agency for Special Needs and Inclusive Education (2019). *Inclusive School Leadership: Exploring Policies Across Europe*. E. Óskarsdóttir, V. Donnelly and M. Turner-Cmuchal (eds.). Odense, Denmark. Prieiga per internetą: https://www.european-agency.org/sites/default/files/sisl_synthesis_report.pdf

European Schoolnet. (2022). New report: Guidelines on Exploring and Adapting Learning Spaces in Schools. Prieiga per internetą: <http://www.eun.org/news/detail?articleId=1012121>

Florian L. (2019) On the necessary co-existence of special and inclusive education. *International Journal of Inclusive Education*, 23(7-8), 691-704. <https://doi.org/10.1080/13603116.2019.1622801>

Fornauf, B. S., & Erickson, J. D. (2020). Toward an inclusive pedagogy through universal design for learning in higher education: A review of the literature. *Journal of Postsecondary Education and Disability*, 33(2), 183-199.

Galkienė, A., & Monkevičienė, O. (2021). Preconditions of transforming the educational process by applying inclusive education strategies: theoretical background. In *Improving Inclusive Education through Universal Design for Learning* (pp. 1-21). Springer, Cham. Prieiga per internetą: <https://link.springer.com/book/10.1007/978-3-030-80658-3>.

Geros mokyklos koncepcija, patvirtinta Lietuvos Respublikos švietimo ir mokslo ministro 2015 m. gruodžio 21 d. Nr. V-1308 Vilnius. Prieiga per internetą: <https://www.e-tar.lt/portal/lt/legalAct/f2f65120a7bb11e5be7fbc3f919a1ebe>

Global Education Monitoring Report Team. (2020). *Global education monitoring report, 2020: Inclusion and education: All means all*. Prieiga per internetą: https://www.right-to-education.org/sites/right-to-education.org/files/resource-attachments/GEM_Report_Inclusion_2020_En.pdf

Neįgaliųjų teisių konvencija. *Bendroji pastaba Nr. 4 (2016) dėl teisės į įtraukų švietimą*. (2016). Prieiga per internetą: https://www.ndt.lt/wp-content/uploads/Comment-4_Education_vert_final.pdf

Novak, K. & Rodriguez, K. (2016). *Universally Designed Leadership: Applying UDL to Systems and Schools*. USA: CAST Professional Publishing.

Novak, K. & Woodlock, M. (2021). *UDL Playbook for School and District Leaders*. USA: CAST Professional Publishing.

Katz, J. (2013). The three block model of universal design for learning: Engaging students in inclusive education. *Canadian Journal of Education*, 36(1), 153-194.

Lietuva. Švietimas šalyje ir regionuose 2022. (2022). *Įtraukusis ugdymas*, 84-85. Prieiga per internetą: https://smsm.lrv.lt/uploads/smsm/documents/files/tyrimai_ir_analizes/2022/Svietimas_Lietuvoje_2022.pdf

Lukšienė, M., Tupikienė, L., Beresnevičius, P., ir kt. (1989). *Tautinė mokykla*. Vilnius: Žinija.

Manual for Repurposing of Educational Spaces, <https://cresteu.org/>

McDowell, M. (2019). *Developing expert learners: A roadmap for growing confident and competent students*. Corwin.

McKenzie, J. A., & Dalton, E. M. (2020). Universal design for learning in inclusive education policy in South Africa. *African Journal of Disability*, 9, a776.

- Meier, B. S., & Rossi, K. A. (2020). Removing instructional barriers with UDL. *Kappa Delta Pi Record*, 56(2), 82–88.
- Meyer, A., Rose, D. H., & Gordon, D. (2014). *Universal design for learning: Theory and practice*. USA: CAST.
- Mitchell, D. (2008). *What really works in special and inclusive education: Using evidence-based teaching strategies*. Routledge.
- Mitchell, D. (2015). Inclusive education is a multi-faceted concept. *Center for Educational Policy Studies Journal*, 5(1), 9–30.
- OECD Education Working Papers. (2021). *Promoting inclusive education for diverse societies*. Prieiga per internetą: <https://doi.org/10.1787/94AB68C6-EN>
- Smith, A., Chestnutt, C. (2021). Differentiation for Equity. *Journal of Higher Education Theory and Practice*, 21(6), 232–241. <https://doi.org/10.33423/jhetp.v21i6.4390>
- Spree, T. (2014). *Creative Learning Environment*. Okinawa: University of the Ryukyus.
- The University of Tennessee Health Science Center. (2022). *Universally Designed Learning Environments*. Prieiga per internetą: <https://uthsc.edu/tlc/universally-designed-learning-environments.php>
- Wyse, D., Hayward, L., Higgins, S., & Livingston, K. (2018). Traditional school subjects versus progressive pedagogy. *The Curriculum Journal*, 29(3), 295–297. <https://doi.org/10.1080/09585176.2018.1487668>
- International Disability Alliance (2021). *Universal Design for Learning and its Role in Ensuring Access to Inclusive Education for All*.
- Lietuvos Respublikos Seimas. (2020). *Lietuvos Respublikos švietimo įstatymo Nr. I-1489 5, 14, 21, 29, 30, 34 ir 36 straipsnių pakeitimo ir Įstatymo papildymo 45-1 straipsniu įstatymas*. 2020 m. birželio 30 d. Nr. XIII-3268.
- UNESCO. (1994). *The Salamanca Statement and Framework for Action on Special Needs Education*. Salamanca.
- UN Geneva. (2019). *Disability-Inclusive Language Guidelines*. United Nations Office at Geneva. Prieiga per internetą: <https://www.ungeneva.org/en/disability-inclusive-language>
- UN Geneva. (2019), UN 2022
- Graham, L. J., Jahnukainen, M. (2011). Wherefore art thou, inclusion? Analysing the development of inclusive education in New South Wales, Alberta and Finland. *Journal of Education Policy*, 26(2), 263–288. doi:10.1080/02680939.2010.493230
- Rosati, Nicoletta. (2001). Montessori Method and Universal Design for Learning: two methodologies in conjunction for inclusive early childhood education. *Ricerche di Pedagogia e Didattica. Journal of Theories and Research in Education*, 16.2, 105–116, 112.
- Europos Parlamento ir Tarybos direktyva (ES) 2019/882 dėl gaminių ir paslaugų prieinamumo reikalavimų, patvirtinta 2019 m. balandžio 17 d. Prieiga per internetą: <https://eur-lex.europa.eu/legal-content/LT/ALL/?uri=CELEX:32019L0882>

6.2. Resursų biblioteka

Universalus dizaino mokymuisi prieiga

Rapp, W. H. (2022). Universalus dizaino mokymuisi taikymas praktikoje: 100 mokymo metodų visiems mokiniams. Vilnius: Vitae Litera.

Lyderystė. Savivaldybės lygmuo

CAST organizacijos pateikiami UDM diegimo etapai (šaltinis anglų kalba): https://www.cast.org/binaries/content/assets/cast/downloads/overview_implementation.pdf

CAST organizacijos parengtas vadovas UDM įgyvendinti ir sertifikuoti mokyklų lygmeniu: <https://www.learningdesigned.org/sites/default/files/2022-06/udl-sicc-guide-20220614-a11y.pdf>

Lyderystė. Mokyklos vadovo lygmuo

UDM progreso rubrika, kuri gali būti pasitelkiama vadovo dialogui su mokytoju (šaltinis anglų kalba): https://www.novakeducation.com/hubfs/Resources/UDL_Progression_Rubric.pdf

Klausimynai skirtingoms mokyklos bendruomenės grupėms apie įtraukiąją mokyklos kultūrą (šaltinis anglų kalba): <https://piqinfo.ch>

Įsivertinimo mokytojams įrankis, kiek jų ugdymo praktika atitinka UDM (šaltinis anglų kalba): https://www.novakeducation.com/hubfs/UDL_ImplementationRubric_Melissa-Toland.pdf

Klausimynas, skirtas bendradarbiavimo gebėjimams įsivertinti (šaltinis anglų kalba): <http://216.92.113.133/Pages/leaddev.html>

Universalus dizaino mokymuisi priegios taikymas ugdymo procese

Plačiau apie lengvai suprantamos kalbos metodą ir kontrolinius klausimus įsivertinti galima rasti Lietuvos aklųjų bibliotekos internetiniame puslapyje: <https://www.labiblioteka.lt/kompetenciju-centras/lengvai-suprantama-kalba-easy-to-read/513>

Dvigubos skaitymo liniuotės: <https://www.labirintas.com/parduojuve/pagalbines-skaitymo-priemones/skaitymo-liniuotes/duo-window-eye-level-reading-rulers/>

Virtuali didaktinė laboratorija – projektas, pristatantis 7 įrankių grupes, padedančias mokytojui kurti inovatyvius ir skaitmeninius ugdymo sprendimus: <https://edulab.vdu.lt/>

Skaitmeninių mokymo priemonių sąrašas pagal mokomuosius dalykus: <https://www.emokykla.lt/bendrasis/skaitmenines-mokymo-priemones/priemones>

Lietuvos mokyklose populiariausia skaitmeninių priemonių platforma „Wordwall“, skirta mokytojui parengti užduotis interaktyviai veiklai: <https://www.tinklas.lt/wordwall/>

Komunikacijos kortelės lietuvių kalba: M. Jurevičienė, T. Jokubaitienė, 2016. Paveikslėlių rinkinys „Bendraukime“: <https://www.presvika.lt/bendraukime-paveiksleliais>

Aplinkos

Daugiau informacijos apie universalų dizainą ir jo principų taikymą – Neįgaliųjų reikalų departamento svetainėje: <http://www.ndt.lt/universalus-dizainas/>

Nuorodose pateikiami mokyklinių baldų išdėstymo klasėje pavyzdžiai, schemas (žr. 2022-10-27): http://dtl3239.weebly.com/uploads/1/4/2/8/14281689/7217267_orig.png

Nuorodoje pateikiamas pavyzdys, modeliuojantis klasės erdvę (žr. 2022-11-10): https://lh5.googleusercontent.com/e4Rz-BafqK-MCrANxbLS-B_7Fsw5UpcvVUjJu-8tIKpK2k3p5ZNBfdBFHPLKVdPkd-LNeY3h-sBrANKGjeBvW5Y-rhtlukTYvCEZcSSlhFI-CfXoiEeoFai6GmZr8MZIVKzvsCsYpF3-

Lengvai suprantamų nuotraukų ir iliustracijų duomenų bazė (nuolat pildoma, žr. 2022-11-07): https://www.ndt.lt/lengvai-suprantama-kalba/iliustracijos/?fbclid=IwAR-2fRYuIQ7gs_JlyJm_A4-gV5AK3dsxX5ydc-GQH8A4jWAEqMbjbw0oa2Qk

Taktiliniai reljefiniai ženklai (žr. 2022-10-26): <http://www.taktiliniai.lt/taktiliniai-zenklai/index.php>

Taktiliniai takai, naudingi visiems (žr. 2022-10-26): <http://www.taktiliniai.lt/taktiliniai-takai/index.php>

McClain, J. What Is Flexible Seating, and Should You Use It for Your Classroom? | The TpT Blog (teacherspayteachers.com). Pavyzdžiai, kaip galima lengvai transformuoti baldus, kurti atskiras erdves. (žr. 2022-10-26).

Europos dizaino ir neįgalumo instituto metinio susirinkimo Stokholme 2004-ųjų gegužės 9 d. nutarimu paskelbta deklaracija (žr. 2022-11-07): <https://www.holocaustremembrance.com/lt/about-us/stockholm-declaration>

Kiti aktualūs mokyklų aplinkų kūrimą reglamentuojantys dokumentai:

Lietuvos higienos norma HN 75:2016 „Iki-mokyklinio ir priešmokyklinio ugdymo programų vykdymo bendrieji sveikatos saugos reikalavimai“. <https://e-seimas.lrs.lt/portal/legalAct/lt/TAD/TAIS.371081/GaLCYCVp-Fa?jfwid=7jtinutik>

Lietuvos higienos norma HN 21:2017 „Mokykla, vykdanči bendrojo ugdymo programas. Bendrieji sveikatos saugos reikalavimai“. <https://e-seimas.lrs.lt/portal/legalAct/lt/TAD/TAIS.404809/qXyRQnvmcU?jfwid=7jtinutiq>

Mokyklų pastatams keliami prieinamumo reikalavimai, nurodyti tarptautiniame standarte ISO 21542:2021 „Pastatų statyba – užstatytos aplinkos prieinamumas ir naudojimas“, bei Lietuvos Respublikos aplinkos ministro 2019 m. lapkričio 4 d. įsakymu Nr. D1-653 patvirtintame statybos techniniame reglamente STR 2.03.01:2019 „Statinių prieinamumas“. Norint įsivertinti mokyklos pastatų atitiktį prieinamumo reikalavimams galima pasinaudoti Neįgaliųjų reikalų departamento užsakymu parengtu Paslaugų prieinamumo ir gaminių tinkamumo patikros lapu (prieiga internetu: <http://www.ndt.lt/universalus-dizainas/>), o susipažinti su universalaus dizaino taikymo pavyzdžiais galima Neįgaliųjų reikalų departamento „YouTube“ paskyroje adresu: <https://www.youtube.com/channel/UCsQS7oLk765D-nXAE1X7mtg>



Planuojant mokyklų infrastruktūros atnaujinimo darbus, taip pat atliepiant universalaus dizaino principus, galima pasinaudoti VŠĮ Centrinės projektų valdymo agentūros direktoriaus 2021 m. lapkričio 10 d. įsakymu Nr. 2021/8-354 patvirtintomis Metodinėmis rekomendacijomis rengiant ir įgyvendinant bendrojo ugdymo mokyklų funkcinius erdvinius pokyčių planus, prieiga internetu: https://ppplietuva.lt/lt/docview/?file=%2Fpublications%2Fdocs%2F1204_8a-04917911df407d49d77b698b00047b.pdf

Lietuvos Respublikos statybos įstatymas (1996 m. kovo 19 d. Nr. I-1240), prieiga internetu: <https://e-seimas.lrs.lt/portal/legalActEditions/lt/TAD/TAIS.26250>

Jungtinių Tautų standartinės galimybių neįgaliesiems suvienodinimo taisyklės (United Nations Standard Rules on the Equalization of Opportunities for Persons with Disabilities), priimtose JT Generalinės asamblėjos 1993-ųjų gruodžio mėn. JT standartinių taisyklių rinkinys, žr. 2022-11-07. Prieiga internetu: <https://www.un.org/development/desa/disabilities/standard-rules-on-the-equalization-of-opportunities-for-persons-with-disabilities.html>

Priemonės

Iliustracijų ir pavyzdžių šaltiniai
kitame puslapyje



Aginskaitė, S., Gečaitė, K., Jonikaitis, G. (2018). Leidinys „Internetas visiems: priemonos skaitmeninės informacijos rengimo vadovas“ parengtas įgyvendinant projektą „Pokyti versle, viešajame sektoriuje, visuomenėje – nauji standartai diskriminacijos mažinimui“ (sutarties Nr. 07.3.4-ES-FA-V-426-01-0001). Projektą įgyvendina Lygių galimybių kontrolieriaus tarnyba kartu su partneriais. Prieiga per internetą: <https://www.lnf.lt/internetas-visiems/> [žiūrėta 2022-01-11].

Karwai Pui. (2016). Dos and don'ts on designing for accessibility. Pateikti pavyzdžiai ir instrukcijos, naudingi kuriant plakatus įvairių poreikių asmenims. Prieiga per internetą: https://accessibility.blog.gov.uk/2016/09/02/dos-and-donts-on-designing-for-accessibility/?utm_content=buffer78127&utm_medium=social&utm_source=twitter.com&utm_campaign=buffer [žiūrėta 2022-02-07].

Iliustracijų ir paveikslų šaltiniai:

Video „Laikrodis. Pamoka pirmokams“. https://www.youtube.com/watch?v=Z-cS_-SSrjsY

Video „Matavimo prietaisai www.ismaniejirobotai.lt 1-4 klasei. Dirba ir planšetėse“. https://www.youtube.com/watch?v=q1fHUQI_XDA

Kampų matavimo iliustracija (3.2. pav.). <https://intomath.org/post/trigonometry-on-fingers/>

Rašinio struktūros schema (3.7. lentelė). <https://www.wgtn.ac.nz/student-learning/studyhub/academic-writing/essay-structure>

Basic Essay Structure (Pagrindinė rašinio struktūra) (3.8. lentelė). <https://bcsmn.libguides.com/c.php?g=889348&p=6393249#slg-box-20303219>

Jungiamieji žodžiai (3.10. lentelė). <https://en.islcollective.com/english-esl-worksheets/grammar/conjunctions-connectives/linking-words-essays/127733>

Naudingos frazės anglų kalbos rašiniui (3.11. lentelė). <https://vocabularyinchunks.wordpress.com/tag/essay-phrases/>

Esamųjų laikų naudojimo ir pavyzdžių vizualizacija (3.12. lentelė). <https://en.learniv.com/info/en/tenses/present-tense/>

Esamųjų laikų teigiamos, neigiamos ir klausimosios formų pavyzdys (3.13. lentelė). <https://oxfordhousebcn.com/en/what-are-the-4-present-tenses-in-english-and-how-do-you-use-them/>

Minčių žemėlapis anglų kalbos rašiniui planuoti (3.14. lentelė). <https://blog.papertrue.com/mind-mapping-essay-writing/>

Minčių žemėlapis idėjoms / pavyzdžiams kurti (3.15. lentelė). <https://www.pinterest.de/pin/651403533576051909/>

Grupių darbo pristatymo vertinimo lentelė (4.1. lentelė). <http://www.ugdome.lt/kompetencijos5-8/biblioteka/sablonai/>

Fruyerio modelis (4.2. lentelė). <http://www.ugdome.lt/kompetencijos5-8/biblioteka/sablonai/>

Anglų kalbos pamokos grupinio darbo vertinimo pavyzdys (4.3. lentelė). <https://www.coursehero.com/file/22309321/Feedback-form-for-group-presentations/>

Universalaus dizaino
mokymuisi gairės

Mokymosi sėkmės kelias
kiekvienam ir kiekvienai

© 2023

TŪM Tūkstantmečio
mokyklų
programa

 ŠVIETIMO,
MOKSLO IR SPORTO
MINISTERIJA



Finansuoja
Europos Sąjunga
NextGenerationEU